



## Alta efficienza

Coefficiente di prestazione COP fino a 5,2 in condizioni ottimali



## Risparmio economico

Fino al 60% in meno in bolletta e accesso alle detrazioni



## Riscaldamento garantito

In grado di scaldare l'acqua fino a +75°C



## Resistenza alle basse temperature

Funzionalità mantenute in ambienti fino a -25°C



## Garanzia Kasko 5 anni

Su tutte le pompe di calore con contratto di manutenzione

### Indice sezione

- Air Inverter R290** - pag. 26
- Air inverter 4** - pag. 30
- Air Inverter 4IN** - pag. 32
- Air Inverter 4 T** - pag. 34
- Air Inverter 4BX** - pag. 36
- Air Inverter R290 Maxi** - pag. 38
- Air Inverter 4 Maxi** - pag. 40
- Accumulo AR** - pag. 42
- Clima Tank 50** - pag. 43
- Calidia** - pag. 45
- Sistemi ibridi** - pag. 49

Le pompe di calore ad alta efficienza Rossato sono la soluzione ideale per ridurre l'impatto ambientale e risparmiare sulle bollette. Possono essere impiegate per riscaldare e raffrescare gli ambienti e per produrre acqua calda sanitaria.

La gamma è suddivisa in due tipologie:

- **Pompe di calore monoblocco**
- **Pompe di calore spaccate**

## Air Inverter R290

La gamma **Air Inverter R290** utilizza il gas propano R290 che è una soluzione **ecologica** e **altamente efficiente** per le pompe di calore.

Con un **basso impatto ambientale** grazie al ridotto **GWP** (Global Warming Potential), garantisce **prestazioni elevate** e **consumi ridotti**.

Ideale per applicazioni **residenziali e industriali**, rappresenta una scelta sostenibile per il riscaldamento e il raffrescamento, in linea con le normative europee sui refrigeranti ecocompatibili.



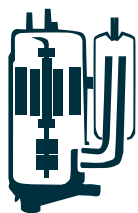

### Compressore BLDC inverter ad alta efficienza

Il compressore Twin Rotary BLDC di ultima generazione ha una velocità di rotazione che viene modulata in modo preciso in funzione della richiesta dell'impianto; questo riduce i consumi di energia di oltre il 30%.



### Ventole aerodinamiche silenziose e performanti

I ventilatori DC Brushless a controllo elettronico e velocità variabile sono alloggiati in boccagli sagomati aerodinamicamente e di dimensioni maggiorate per ridurre il numero di giri e garantire silenziosità e ridotti consumi energetici.



### Controller remoto con display retroilluminato

Interfaccia moderna e intuitiva. Installato nell'abitazione, funziona come un normale termostato. Le schermate personalizzabili consentono di accedere a parametri come temperatura ambiente, di mandata e dell'accumulo ACS.



### Gestione dinamica dello sbrinamento

Lo spazio temporale tra i vari cicli di sbrinamento viene calcolato tenendo conto di molti parametri quali la temperatura esterna, le condizioni meteorologiche etc., minimizzando così il tempo impiegato dalla macchina per il defrosting.



### Valvola di espansione elettronica intelligente

Essendo controllati elettronicamente, il flusso del refrigerante e il surriscaldamento vengono ottimizzati, riducendo sensibilmente il tempo impiegato dalla pompa di calore per iniziare a scaldare a regime e aumentandone l'efficienza.



### Scambiatore di calore a piastre

Lo scambiatore è composto da elementi con geometrie che generano vortici in grado di aumentare l'efficienza del 30-40% e ridurre notevolmente la perdita di carico.

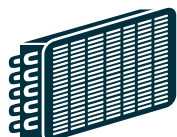

### Batteria alettata con rivestimento idrofilico

Il rivestimento idrofilico fa sì che l'acqua tenda a depositarsi in forma di film piuttosto che gocce, velocizzandone l'evaporazione e riducendo la necessità di ricorrere a sbrinamenti, nonché proteggendo la batteria.



### Utilizzo di gas refrigerante R290 e R32 a basso impatto ambientale

I nuovi gas refrigeranti R32 e R290 garantiscono un basso GWP (minori emissioni di anidride carbonica), migliori prestazioni in condizioni estreme, minore carica refrigerante e alto coefficiente di scambio termico.

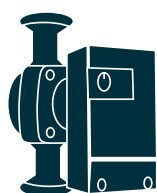

### Circolatore a magneti permanenti

La tecnologia del circolatore consente la modulazione automatica della portata d'acqua in funzione della richiesta e delle perdite di carico dell'impianto, evitando sprechi e inutili sollecitazioni alle tubazioni e agli altri componenti installati.

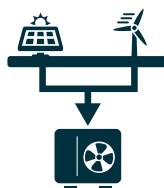

### Integrazione con fonti rinnovabili di energia elettrica

L'energia recuperata dall'ambiente esterno è sempre rinnovabile grazie al continuo apporto del sole. Connettendo le pompe di calore con impianti solari termici e fotovoltaici, si può raggiungere la completa indipendenza energetica.

## AIR INVERTER R290

### Pompa di calore monoblocco aria/acqua per installazione esterna

- Temperatura di mandata fino a 75 °C.
- Riscaldamento fino a -25 °C esterni.
- Raffreddamento fino a 46 °C esterni.
- Filtro Y fornito di serie.
- Classi elevate di efficienza stagionale fino ad A+++.
- Compressore Rotary BLDC Inverter.
- Valvola di espansione elettronica.
- Ventilatori modulanti a basso impatto sonoro.
- Modulo idronico integrato.
- Funzionamento silenzioso e super silenzioso.
- Rivestimento idrofilico della batteria esterna.
- Protezione dal ghiaccio alla base della batteria.
- Gestione dinamica degli sbrinamenti.
- Pannello di controllo utente remotizzabile.
- Regolazione con compensazione climatica.
- Gas ecologico R290.



Modello	COP*	EER**	Q <sub>t</sub> *	Q <sub>f</sub> **	Alimentazione	Codice
-	-	-	kW	kW	V/Ph/Hz	-
<b>05M</b>	5,15	5,50	4,50	4,90	230/1/50	5011109
<b>07M</b>	4,90	5,10	6,20	5,90	230/1/50	5011110
<b>09M</b>	5,00	5,15	8,40	6,80	230/1/50	5011111
<b>12M</b>	4,80	4,50	12,00	12,00	230/1/50	5011112
<b>12T</b>	4,80	4,50	12,00	12,00	400/3+N/50	5011113
<b>16M</b>	4,40	3,90	15,00	14,40	230/1/50	5011114
<b>16T</b>	4,40	3,90	15,00	14,40	400/3+N/50	5011115

\* Q<sub>t</sub> = potenza termica Condizioni di riferimento in riscaldamento: A7/W35 (EN 14511)

\*\* Q<sub>f</sub> = potenza frigorifera Condizioni di riferimento in raffreddamento: A35/W18 (EN 14511)

	05M	07M	09M	12M	12T	16M	16T
<b>Classe energetica bassa temperatura</b>	A+++	A+++	A+++	A+++	A+++	A+++	A+++
<b>Classe energetica media temperatura</b>	A++	A++	A++	A++	A++	A++	A++

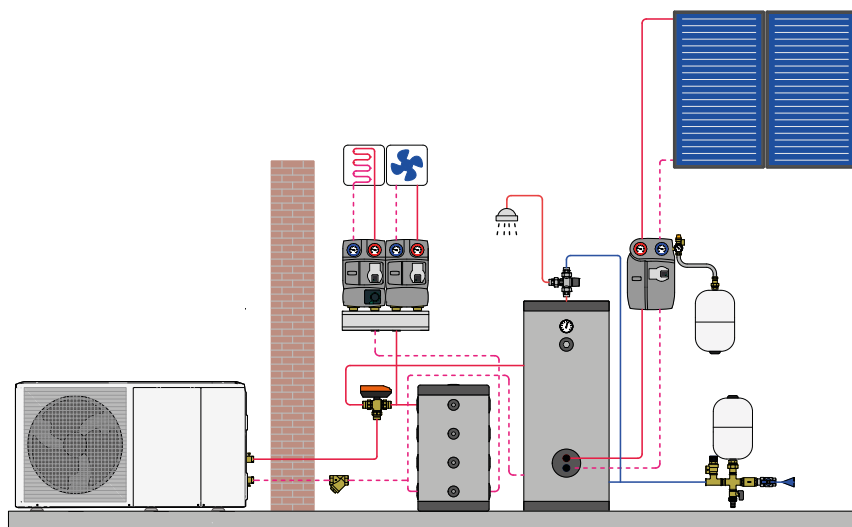
**Schema di principio funzionamento**

Climatizzazione invernale ed estiva



Produzione di acqua calda sanitaria

**Avviamento obbligatorio**

Maggiori informazioni a pag. 188

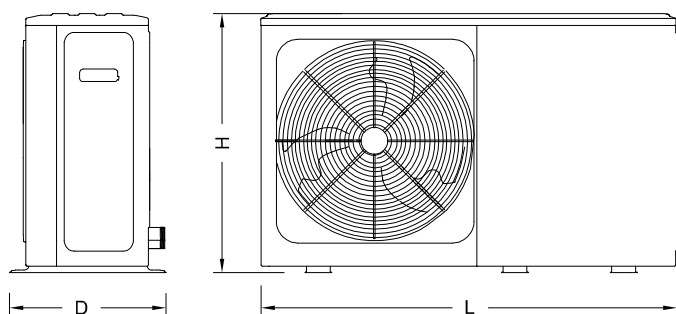
**Dimensionali**
**Modelli 05M-07M**

Modello	L mm	D mm	H mm	P kg
<b>05M</b>	1.299	426	717	90
<b>07M</b>	1.299	426	865	90
<b>09M</b>	1.385	523	865	117
<b>12M</b>	1.385	523	865	135
<b>12T</b>	1.385	523	865	135
<b>16M</b>	1.385	523	865	137
<b>16T</b>	1.385	523	865	137

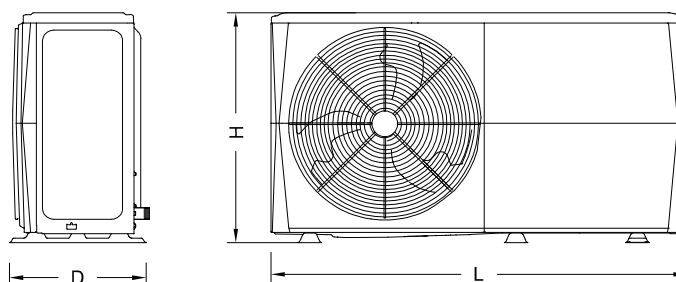
**Modelli 09M - 12M - 12T - 16M - 16T**

**Accessori**

Descrizione	Compatibilità	Codice
Valvola deviatrice a sfera 1" con servomotore e guscio isolante	05÷09	02VD03004
Valvola a sfera 3 vie deviatrice 1" con servomotore a 3 punti e micro ausiliario	12÷16	9013114
Set 2 tubi flessibili 1" L 400 mm	05÷07	06ID901TF
Set 2 tubi flessibili 1 1/4" L 400 mm	09÷16	06ID902TF
Set piedini antivibranti	Tutte	5014104

## AIR INVERTER 4

### Pompa di calore monoblocco aria/acqua per installazione esterna

- Temperatura di mandata fino a 65 °C.
- Riscaldamento fino a -25 °C esterni.
- Raffreddamento fino a 46 °C esterni.
- Filtro Y fornito di serie.
- Classi elevate di efficienza stagionale fino ad A+++.
- Compressore Rotary BLDC Inverter.
- Valvola di espansione elettronica.
- Ventilatori modulanti a basso impatto sonoro.
- Modulo idronico integrato.
- Funzionamento silenzioso e super silenzioso.
- Rivestimento idrofilico della batteria esterna.
- Protezione dal ghiaccio alla base della batteria.
- Gestione dinamica degli sbrinamenti.
- Pannello di controllo utente remotizzabile.
- Regolazione con compensazione climatica.
- Gas ecologico R32.



FREDDO  
CALDO



ACQUA CALDA  
SANITARIA



GAS  
ECOLOGICO R32

Modello	COP*	EER**	Q <sub>t</sub> *	Q <sub>f</sub> **	Alimentazione	Codice
-	-	-	kW	kW	V/Ph/Hz	-
<b>05M</b>	5,10	5,50	4,20	4,50	230/1/50	05ID14005
<b>07M</b>	4,95	4,80	6,35	6,50	230/1/50	05ID14007
<b>09M</b>	5,15	5,05	8,40	8,30	230/1/50	05ID14009
<b>12M</b>	4,95	3,95	12,10	12,00	230/1/50	05ID14012
<b>12T</b>	4,95	3,95	12,10	12,00	400/3+N/50	05ID14T12
<b>16M</b>	4,50	3,61	15,90	14,20	230/1/50	05ID14016
<b>16T</b>	4,50	3,61	15,90	14,20	400/3+N/50	05ID14T16
<b>22T</b>	4,40	4,60	22,00	23,00	400/3+N/50	05ID14T22
<b>26T</b>	4,08	4,30	26,00	27,00	400/3+N/50	05ID14T26
<b>30T</b>	3,91	4,00	30,10	31,00	400/3+N/50	05ID14T30

\* Q<sub>t</sub> = potenza termica Condizioni di riferimento in riscaldamento: A7/W35 (EN 14511)

\*\* Q<sub>f</sub> = potenza frigorifera Condizioni di riferimento in raffreddamento: A35/W18 (EN 14511)

	05M	07M	09M	12M	12T	16M	16T	22T	26T	30T
<b>Classe energetica bassa temperatura</b>	A+++	A+++	A+++	A+++	A+++	A+++	A+++	A+++	A+++	A++
<b>Classe energetica media temperatura</b>	A++	A++	A++	A++	A++	A++	A++	A++	A+	A+

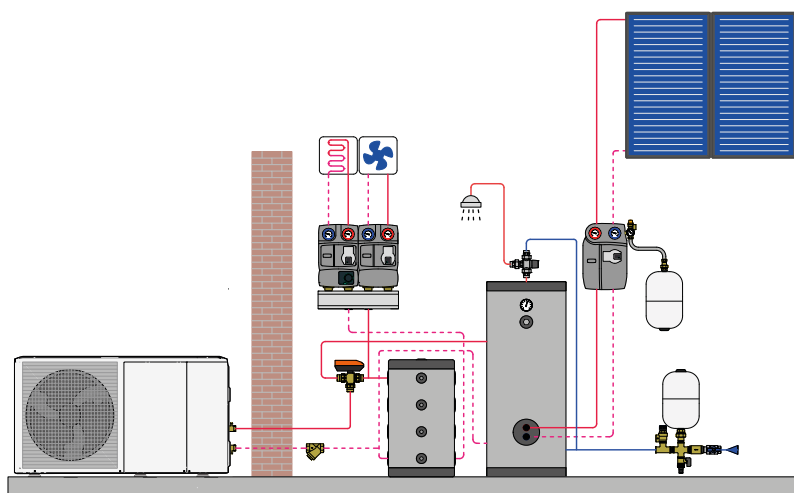
**Schema di principio funzionamento**

Climatizzazione invernale ed estiva



Produzione di acqua calda sanitaria

**Avviamento obbligatorio**

Maggiori informazioni a pag. 188

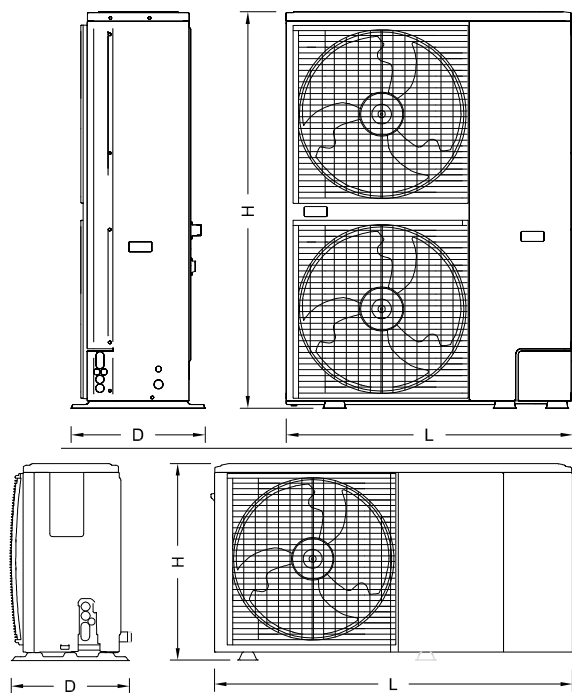
**Dimensionali**

Modello	L mm	D mm	H mm	P kg
05M	1.322	426	717	86
07M	1.322	426	717	86
09M	1.404	523	864	105
12M	1.404	523	864	129
12T	1.404	523	864	144
16M	1.404	523	864	129
16T	1.404	523	864	144
22T	1.120	400	1.557	177
26T	1.120	400	1.557	177
30T	1.120	400	1.557	177

**Accessori**

Descrizione	Compatibilità	Codice
Riduzione in ottone F 1"¼ x 1"½ battuta piana	22÷26	5514108
Riduzione in ottone F 1"¼ x 2" battuta piana	30	5514107
Filtro a Y 1"½	22÷26	30111105
Filtro a Y 2"	30	30111106
Valvola deviatrice 3 vie 1" bocchettonata con servomotore e guscio isolante	05÷09	02VD03004
Valvola a sfera 3 vie deviatrice 1" con servomotore a 3 punti e micro ausiliario	12÷16	9013114
Valvola deviatrice 3 vie 1"½ con servomotore e guscio isolante	22÷26	02VD03006
Valvola deviatrice 3 vie 2" con servomotore IP65 e contatto	30	02VD03007
Set 2 tubi flessibili 1" L 400 mm	05÷07	06ID901TF
Set 2 tubi flessibili 1"¼ 400mm	09÷16	06ID902TF
Set 2 tubi flessibili 1"½, 400mm	22÷26	06ID903TF
Set 2 tubi flessibili 2" 400mm	30	06ID904TF
Set piedini antivibranti	Tutte	5014104

# AIR INVERTER 4IN

## Pompa di calore aria/acqua splittata con modulo interno da incasso

- Temperatura di mandata fino a 65 °C.
- Riscaldamento fino a -25 °C esterni.
- Raffreddamento fino a 43 °C esterni.
- Filtro Y fornito di serie.
- Installabile in soli 36 cm di profondità.
- Compressore Rotary DC Inverter.
- Valvola di espansione elettronica.
- Ventilatore modulante a basso impatto sonoro.
- Funzionamento silenzioso e super silenzioso.
- Resistenza elettrica di backup per ACS.
- Circolatore a portata variabile.
- Rivestimento idrofilico della batteria esterna.
- Protezione dal ghiaccio alla base della batteria.
- Gestione dinamica degli sbrinamenti.
- Gas ecologico R32.



FREDDO CALDO



ACQUA CALDA SANITARIA



GAS ECOLOGICO R32



INTEGRAZIONE SOLARE

Modello	Serbatoio	COP*	EER**	Q <sub>t</sub> *	Q <sub>f</sub> **	Alimentazione	Cod. unità interna	Cod. unità esterna
-	L	-	-	kW	kW	V/Ph/Hz	-	-
<b>06M</b>	150	5,21	5,24	6,18	6,44	230/1/50	05ID44002	05ID5E006
<b>08M</b>	150	5,31	5,12	8,30	8,10	230/1/50		05ID5E008
<b>10M</b>	150	5,01	4,77	10,09	10,00	230/1/50		05ID5E010

\* Q<sub>t</sub> = potenza termica Condizioni di riferimento in riscaldamento: A7/W35 (EN 14511)

\*\* Q<sub>f</sub> = potenza frigorifera Condizioni di riferimento in raffreddamento: A35/W18 (EN 14511)

### ACCESSORI OBBLIGATORI

Modello	Codice
Armadio da incasso	05ID33910
Kit accessori di collegamento accumulo ACS standard o solare	5014105
Kit accessori di collegamento accumulo ACS aggiuntivo	5014106

### SENZA INTEGRAZIONE SOLARE

Accumulo ACS 150 L	05ID33916
Accumulo inerziale 50L	05ID33913

### CON INTEGRAZIONE SOLARE

Gruppo solare con centralina e vaso espansione	05ID33914
Accumulo ACS 150 L con scambiatore solare	05ID33915

	06M	08M	10M
Classe energetica bassa temperatura	<b>A+++</b>	<b>A+++</b>	<b>A+++</b>
Classe energetica media temperatura	<b>A++</b>	<b>A++</b>	<b>A++</b>
Classe energetica acqua calda sanitaria	<b>A+</b>	<b>A+</b>	<b>A+</b>



### Schema di principio funzionamento

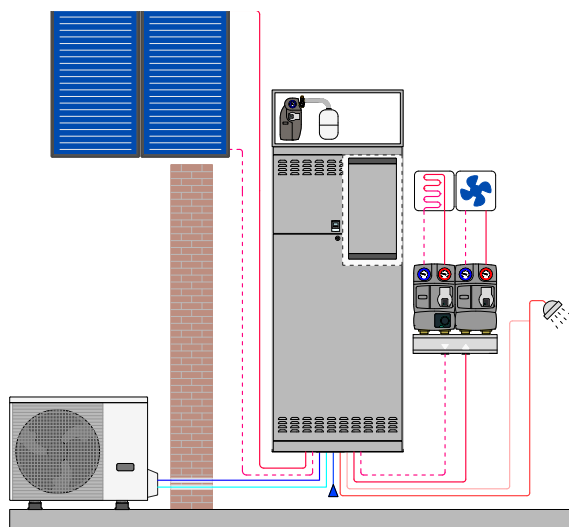

Climatizzazione invernale ed estiva



Produzione di acqua calda sanitaria



**Avviamento obbligatorio**

Maggiori informazioni a pag. 188

### Dimensionali

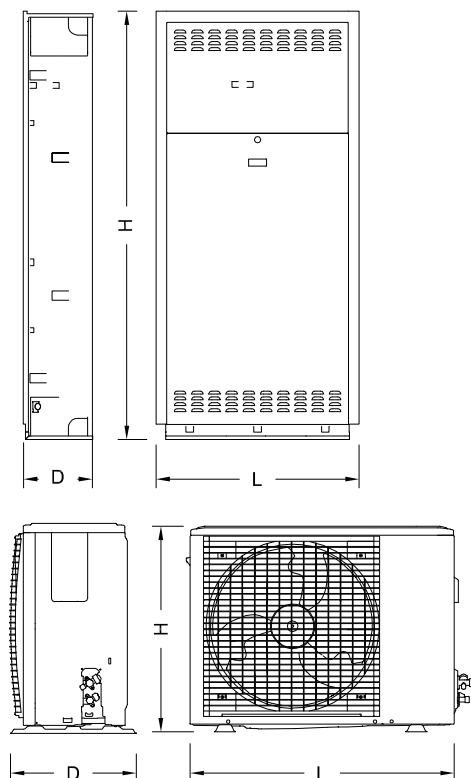

Modello	Unità Interna			
	L	D	H	P
	mm	mm	mm	kg
<b>06M</b>	950	360	2.200	205
<b>08M</b>	950	360	2.200	205
<b>10M</b>	950	360	2.200	205
Modello	Unità Esterna			
	L	D	H	P
	mm	mm	mm	kg
<b>06M</b>	986	426	712	58
<b>08M</b>	1.104	523	866	77
<b>10M</b>	1.104	523	866	77

### Accessori opzionali

Descrizione	Codice
Accumulo 150L aggiuntivo	05ID33911
Armadio per accumulo aggiuntivo 150L	05ID33912
Accumulo inerziale 50 L orizzontale	05ID33917
Armadio da incasso per accumulo inerziale 50 L	05ID33918
Set piedini antivibranti	5014103

Cassetta di distribuzione modulare Modvbox con collettore e separatore integrati. Consultare

# AIR INVERTER 4T

## Pompa di calore aria/acqua splittata con modulo interno a colonna

- Temperatura di mandata fino a 65 °C.
- Riscaldamento fino a -25 °C esterni.
- Raffreddamento fino a 43 °C esterni.
- Filtro a Y integrato.
- Accumulo di acqua calda sanitaria da 190 L e 250 L.
- Resistenza elettrica di backup per ACS.
- Compressore Rotary DC Inverter.
- Valvola di espansione elettronica.
- Ventilatore modulante a basso impatto sonoro.
- Funzionamento silenzioso e super silenzioso.
- Circolatore a portata variabile.
- Rivestimento idrofilico della batteria esterna.
- Protezione dal ghiaccio alla base della batteria.
- Gestione dinamica degli sbrinamenti.
- Gas ecologico R32.



FREDDO CALDO



ACQUA CALDA SANITARIA



GAS ECOLOGICO R32



INTEGRAZIONE SOLARE

Modello	Serbatoio L	COP*	EER**	Q <sub>t</sub> * kW	Q <sub>f</sub> ** kW	Alimentazione V/Ph/Hz	Cod. unità interna	Cod. unità esterna
-	L	-	-	kW	kW	V/Ph/Hz	-	-
<b>06M</b>	182	5,21	5,24	6,18	6,44	230/1/50	05ID43003	05ID5E006
<b>06M</b>	250	5,21	5,24	6,18	6,44	230/1/50	05ID43004	
<b>08M</b>	182	5,31	5,12	8,30	8,10	230/1/50	05ID43003	05ID5E008
<b>08M</b>	240	5,31	5,12	8,30	8,10	230/1/50	05ID43004	
<b>10M</b>	182	5,01	4,77	10,09	10,00	230/1/50	05ID43003	05ID5E010
<b>10M</b>	240	5,01	4,77	10,09	10,00	230/1/50	05ID43004	
<b>12M</b>	240	5,00	4,02	12,13	12,06	230/1/50	05ID43005	05ID5E012
<b>12T</b>	240	5,00	4,02	12,13	12,06	400/3+N/50	05ID43005	05ID5ET12
<b>16M</b>	240	4,55	3,65	16,01	14,84	230/1/50	05ID43005	05ID5E016
<b>16T</b>	240	4,55	3,65	16,01	14,84	400/3+N/50	05ID43005	05ID5ET16

\* Q<sub>t</sub> = potenza termica Condizioni di riferimento in riscaldamento: A7/W35 (EN 14511)

\*\* Q<sub>f</sub> = potenza frigorifera Condizioni di riferimento in raffreddamento: A35/W18 (EN 14511)

	06M-190	06M-250	08M-190	08M-250	10M-190	10M-250	12M-250	12T-250	16M-250	16T-250
<b>Classe ACS*</b>	A <sup>+</sup>	A <sup>+</sup>	A <sup>+</sup>	A <sup>+</sup>	A <sup>+</sup>	A <sup>+</sup>	A <sup>+</sup>	A <sup>+</sup>	A <sup>+</sup>	A <sup>+</sup>
<b>Classe BT**</b>	A <sup>+++</sup>	A <sup>+++</sup>	A <sup>+++</sup>	A <sup>+++</sup>	A <sup>+++</sup>	A <sup>+++</sup>	A <sup>+++</sup>	A <sup>+++</sup>	A <sup>+++</sup>	A <sup>++</sup>
<b>Classe MT***</b>	A <sup>++</sup>	A <sup>++</sup>	A <sup>++</sup>	A <sup>++</sup>	A <sup>++</sup>	A <sup>++</sup>	A <sup>++</sup>	A <sup>++</sup>	A <sup>++</sup>	A <sup>++</sup>

\* Classe energetica di riscaldamento per acqua sanitaria \*\* Classe energetica bassa temperatura

\*\*\* Classe energetica media temperatura

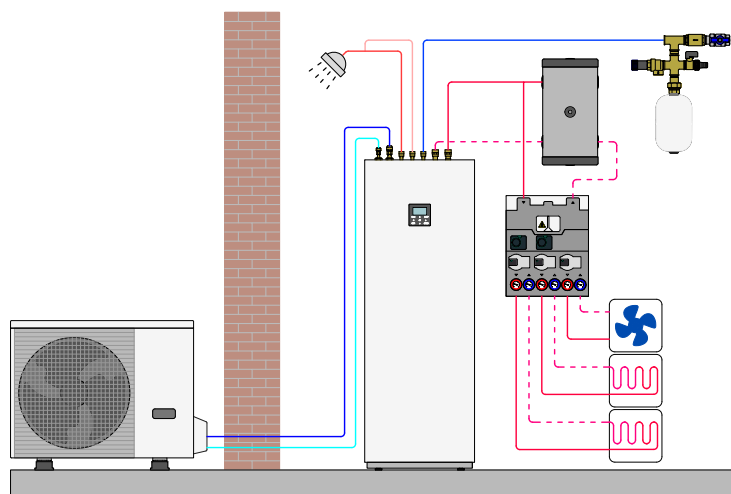
**Schema di principio funzionamento**

Climatizzazione invernale ed estiva



Produzione di acqua calda sanitaria

**Avviamento obbligatorio**

Maggiori informazioni a pag. 188

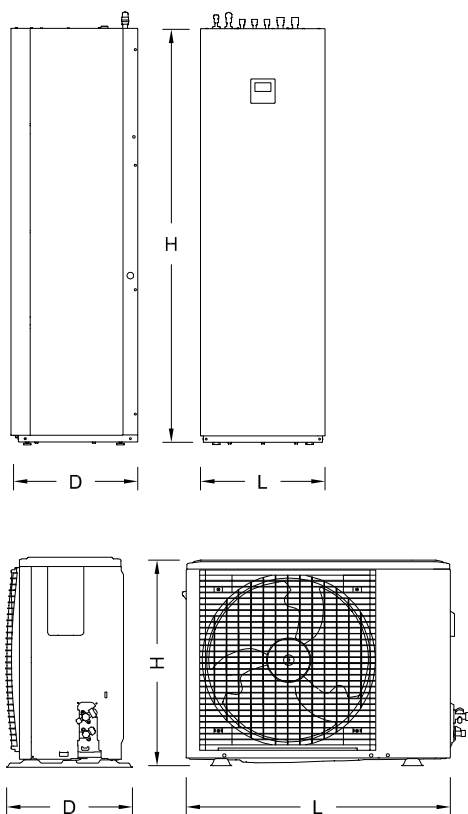
**Dimensionali**

Modello	Unità Interna				Unità Esterna			
	L	D	H	P	L	D	H	P
	mm	mm	mm	kg	mm	mm	mm	kg
<b>06M-190</b>	600	615	1.774	187	986	426	712	58
<b>06M-250</b>	600	615	2.084	192	986	426	712	58
<b>08M-190</b>	600	615	1.774	187	1.104	523	866	77
<b>08M-250</b>	600	615	2.084	192	1.104	523	866	77
<b>10M-190</b>	600	615	1.774	187	1.104	523	866	77
<b>10M-250</b>	600	615	2.084	192	1.104	523	866	77
<b>12M-250</b>	600	615	2.084	192	1.104	523	866	96
<b>12T-250</b>	600	615	2.084	192	1.104	523	866	112
<b>16M-250</b>	600	615	2.084	192	1.104	523	866	96
<b>16T-250</b>	600	615	2.084	192	1.104	523	866	112

**Accessori**

Descrizione	Codice
Kit con scambiatore a piastre per gruppo solare	05ID33909
Set piedini antivibranti	5014103

 Cassetta di distribuzione modulare Modvbox con collettore e separatore integrati. Consultare 

# AIR INVERTER 4BX

## Pompa di calore aria/acqua splittata con modulo interno a parete

- Temperatura di mandata fino a 65 °C.
- Riscaldamento fino a -25 °C esterni.
- Raffreddamento fino a 43 °C esterni.
- Filtro Y fornito di serie.
- Modulo interno installabile a parete.
- Compressore Rotary DC Inverter.
- Valvola di espansione elettronica.
- Ventilatore modulante a basso impatto sonoro.
- Circolatore a portata variabile.
- Rivestimento idrofilico della batteria.
- Protezione dal ghiaccio alla base della batteria.
- Gestione dinamica degli sbrinamenti.
- Valvola 3 vie per accumulo ACS integrata.
- Gas ecologico R32.



FREDDO  
CALDO



ACQUA CALDA  
SANITARIA



GAS  
ECOLOGICO R32

Modello	COP*	EER**	Q <sub>t</sub> *	Q <sub>f</sub> **	Alimentazione	Cod. unità interna	Prezzo	Cod. unità esterna
-	-	-	kW	kW	V/Ph/Hz	-	€	-
<b>06M</b>	5,21	5,24	6,18	6,44	230/1/50	5017121	3.712,00	05ID5E006
<b>08M</b>	5,31	5,12	8,30	8,10	230/1/50			05ID5E008
<b>10M</b>	5,01	4,77	10,09	10,00	230/1/50			05ID5E010
<b>12M</b>	5,01	4,02	12,13	12,06	230/1/50	05ID61002	5.326,00	05ID5E012
<b>12T</b>	5,01	4,02	12,13	12,06	400/3+N/50			05ID5ET12
<b>16M</b>	4,55	3,65	16,01	14,84	230/1/50			05ID5E016
<b>16T</b>	4,55	3,65	16,01	14,84	400/3+N/50			05ID5ET16

\* Q<sub>t</sub> = potenza termica Condizioni di riferimento in riscaldamento: A7/W35 (EN 14511)

\*\* Q<sub>f</sub> = potenza frigorifera Condizioni di riferimento in raffreddamento: A35/W18 (EN 14511)

	06M	08M	10M	12M	12T	16M	16T
<b>Classe energetica bassa temperatura</b>	A+++	A+++	A+++	A+++	A+++	A+++	A+++
<b>Classe energetica media temperatura</b>	A++	A++	A++	A++	A++	A++	A++



### Schema di principio funzionamento

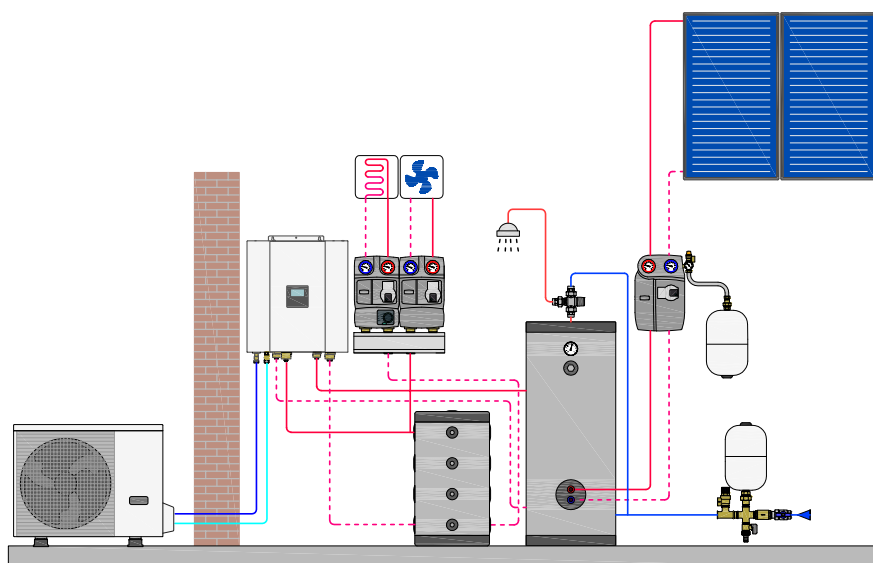

Climatizzazione invernale ed estiva



Produzione di acqua calda sanitaria



**Avviamento obbligatorio**

Maggiori informazioni a pag. 188

### Dimensionali

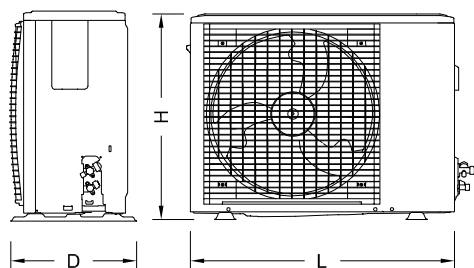
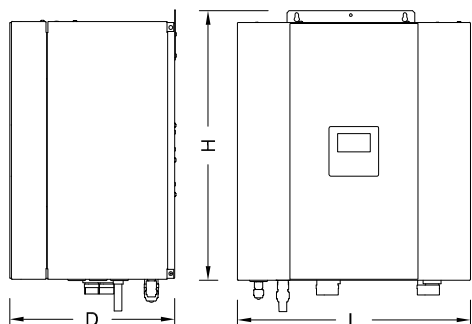

Modello	Unità Interna			
	L mm	D mm	H mm	P kg
<b>06M</b>	547	386	604	50
<b>08M</b>	547	386	604	50
<b>10M</b>	547	386	604	50
<b>12M</b>	547	386	604	53
<b>12T</b>	547	386	604	53
<b>16M</b>	547	386	604	53
<b>16T</b>	547	386	604	53
Modello	Unità Esterna			
	L mm	D mm	H mm	P kg
<b>06M</b>	986	426	712	58
<b>08M</b>	1.140	523	866	77
<b>10M</b>	1.140	523	866	77
<b>12M</b>	1.140	523	866	96
<b>12T</b>	1.140	523	866	112
<b>16M</b>	1.140	523	866	96
<b>16T</b>	1.140	523	866	112

### Accessori

Descrizione	Codice
Set piedini antivibranti	5014103

## AIR INVERTER R290 MAXI

### Pompa di calore aria/acqua monoblocco per installazione esterna

- Temperatura di mandata in riscaldamento/ACS fino a 75 °C
- Refrigerante naturale R290 con GWP quasi nullo
- Design a V per favorire l'installazione in cascata
- Ventilatori modulanti con Ø maggiorato per prestazioni migliori
- Riscaldamento e ACS da -20 °C a 42°C esterni
- Raffreddamento da -10°C fino a 48°C esterni
- Classi elevate di efficienza stagionale fino ad A+++
- Vano dedicato per circuito frigo con ventilatore di estrazione
- Sensore di perdita refrigerante
- Compressori scroll regolato da inverter
- Valvola di espansione elettronica
- Modulo idronico integrato con circolatore regolato da inverter
- Rivestimento idrofilico della batteria esterna
- Accessori obbligatori: Filtro a Y
- Pannello di controllo utente a bordo macchina
- Regolazione con compensazione climatica



Modello	SCOP*	EER**	Q <sub>t</sub> *	Q <sub>t</sub> **	Alimentazione	Codice
-	-	-	kW	kW	V/Ph/Hz	-
<b>40T</b>	4,52	4,28	40,1	42,6	400/3+N/50	5011116
<b>50T</b>	4,29	3,66	50,4	55,6	400/3+N/50	5011117
<b>60T</b>	4,15	3,41	61,0	64,7	400/3+N/50	5011118
<b>70T</b>	4,70	4,23	70,2	79,9	400/3+N/50	5011119
<b>84T</b>	4,54	3,90	84,4	84,4	400/3+N/50	5011120

\* Q<sub>t</sub> = potenza termica Condizioni di riferimento in riscaldamento: A7/W35 (EN 14511)

\*\* Q<sub>t</sub> = potenza frigorifera Condizioni di riferimento in raffreddamento: A35/W18 (EN 14511)

	40T	50T	60T	70T	84T
<b>Classe energetica media temperatura</b>	<b>A+++</b>	<b>A++</b>	<b>A++</b>	<b>A+++</b>	<b>A+++</b>

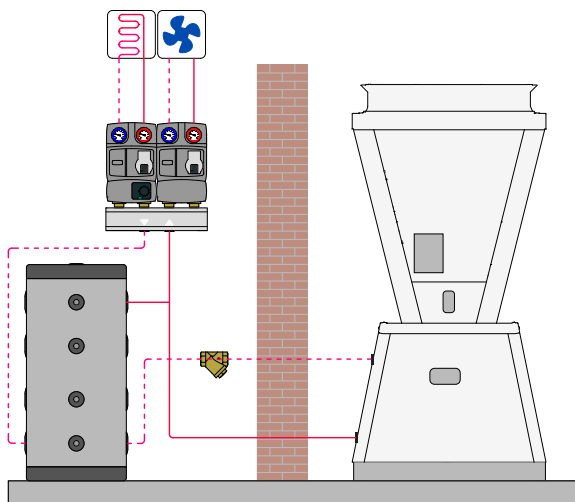
**Schema di principio funzionamento**

Climatizzazione invernale ed estiva

**Avviamento obbligatorio**

Maggiori informazioni a pag. 188

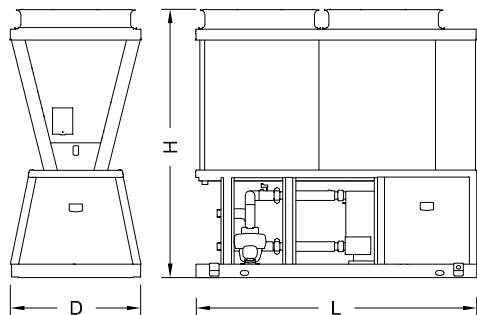
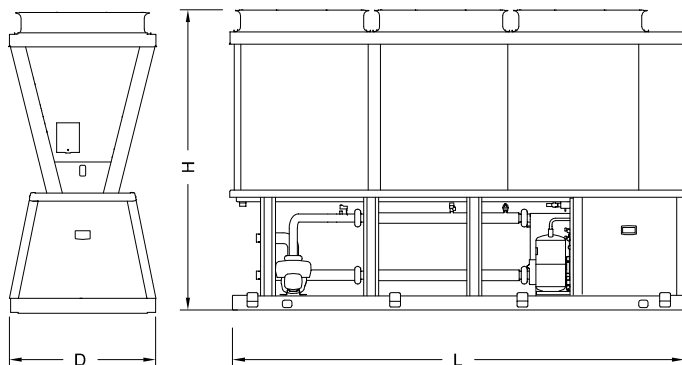
**Modelli 40T- 60 T**

**Modelli 70T- 84 T**

**Dimensionali**

Modello	L	D	H	P
	mm	mm	mm	kg
<b>40T</b>	2.384	1.094	2.240	709
<b>50T</b>	2.384	1.094	2.240	757
<b>60T</b>	2.384	1.094	2.240	757
<b>70T</b>	3.402	1.094	2.240	1.021
<b>84T</b>	3.402	1.094	2.240	1.021

**Accessori**

Descrizione	Compatibilità	Codice
Piedini antivibranti	Tutte	06ID903AV
Tastiera remota utente	Tutte	5013104
Griglie di protezione a pacco alettato	40-50-60	5014109
Griglie di protezione a pacco alettato	70-80	5014110
Filtro a Y da 2 <sup>1/2</sup> " F	40 - 50 - 60	3011107
Filtro a Y da 3" F in bronzo	70 - 84	3011108
Disaeratore in acciaio con connessione flangiata DN65	40 - 50 - 60	3011120
Disaeratore in acciaio con connessione flangiata DN80	70 - 84	3011121
Disaeratore $\frac{1}{2}$ " (sfiato rapido)	Tutte	02SP21002

## AIR INVERTER 4 MAXI

**Pompa di calore aria/acqua monoblocco per installazione esterna**

- Temperatura di mandata fino a 60°C.
- Riscaldamento fino a -20°C esterni.
- Raffreddamento fino a 48°C esterni.
- Filtro a Y di serie.
- Dimensioni compatte per la classe di potenza.
- Compressori con tecnologia DC inverter.
- Valvola di espansione elettronica.
- Ventilatori modulanti.
- Centralina digitale di controllo e programmazione.
- Scambiatori con superficie di scambio maggiorata.
- Rivestimento idrofilico della batteria alettata.
- Gestione dinamica degli sbrinamenti.
- Protezione dal ghiaccio alla base della batteria.
- Regolazione con compensazione climatica.
- Gas ecologico R32.



Modello	COP*	EER**	Q <sub>t</sub> *	Q <sub>f</sub> **	Alimentazione	Codice
-	-	-	kW	kW	V/Ph/Hz	-
<b>45T</b>	4,51	4,12	44,80	51,50	400/3+N/50	5011104
<b>53T</b>	4,32	3,56	53,40	64,70	400/3+N/50	5011106
<b>73T</b>	4,07	3,79	72,70	84,00	400/3+N/50	5011108

\* Q<sub>t</sub> = potenza termica Condizioni di riferimento in riscaldamento: A7/W35 (EN 14511)

\*\* Q<sub>f</sub> = potenza frigorifera Condizioni di riferimento in raffreddamento: A35/W18 (EN 14511)

	45T	53T	73T
<b>Classe energetica bassa temperatura</b>	<b>A<sup>++</sup></b>	<b>A<sup>++</sup></b>	<b>A<sup>++</sup></b>
<b>Classe energetica media temperatura</b>	<b>A<sup>++</sup></b>	<b>A<sup>++</sup></b>	<b>A<sup>++</sup></b>



## Schema di principio funzionamento

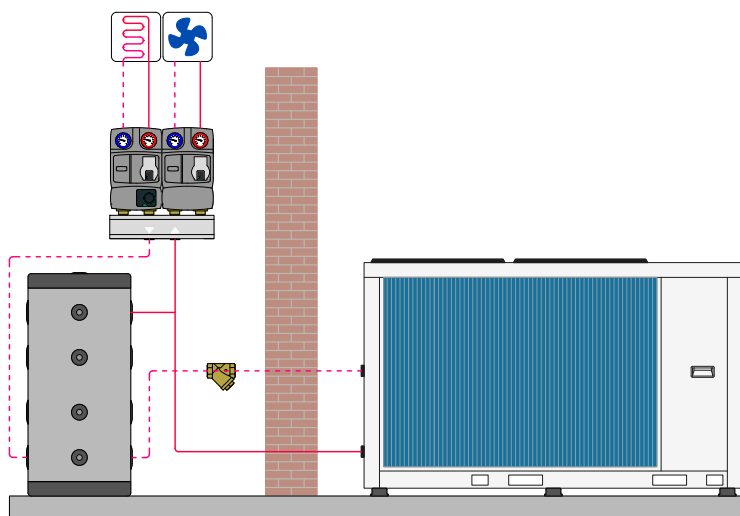

Climatizzazione invernale ed estiva



**Avviamento obbligatorio**

Maggiori informazioni a pag. 188

## Dimensionali

### Modelli 45T- 53T

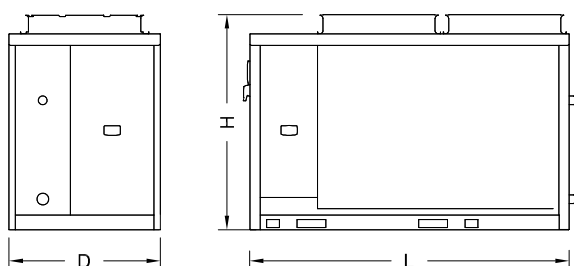

### Modelli 73T

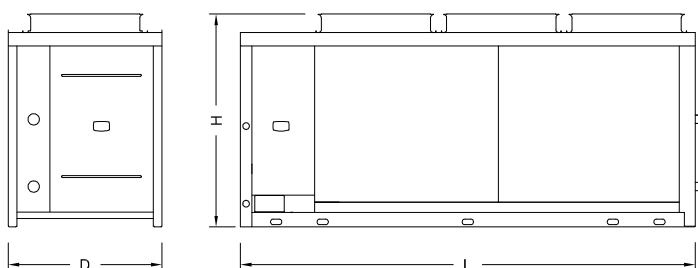

Modello	L mm	D mm	H mm	P kg
45T	2.304	1.060	1.480	500
53T	2.304	1.060	1.480	500
73T	3.330	1.100	1.510	830

### Accessori

Descrizione	Compatibilità	Codice
Griglie di protezione batteria alettata	45T÷ 53T	5014107
Griglie di protezione batteria alettata	73T	5014108
Piedini antivibranti	Tutte	06ID903AV
Bacinella raccogli condensa con resistenza integrata	45T÷ 53T	5013101
Bacinella raccogli condensa con resistenza integrata	73T	5013102
Modulo di comunicazione Modbus	Tutte	5013103

# ACCUMULO AR

## Accumulo inerziale per integrazione in impianti di climatizzazione

- Per impianti di riscaldamento e raffreddamento.
- Serbatoio di accumulo in acciaio al carbonio J235.
- Coibentazione anticondensa.
- Temperatura massima di esercizio: 95°C.
- Pressione massima di esercizio: 6 bar.



Modello	Capacità (L)	Codice
AR 100	85	02IN01012
AR 200	189	02IN01022
AR 300	290	02IN01032
AR 500	500	02IN01052
AR 800	749	02IN01082
AR 1000	931	02IN01102
AR 1500	1.472	02IN01152

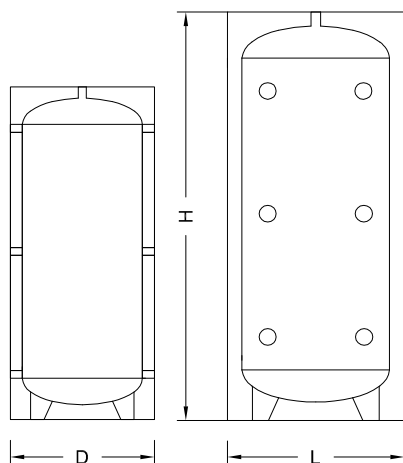

DIMENSIONALI			
Modello	D mm	H mm	P kg
AR 100	500	915	26
AR 200	550	1.330	33
AR 300	600	1.610	42
AR 500	750	1.665	68
AR 800	890	1.700	86
AR 1000	890	2.060	102
AR 1500	1.220	2.145	147

	AR 100	AR 200	AR 300	AR 500
Classe energetica di riscaldamento per acqua sanitaria	<b>B</b>	<b>B</b>	<b>B</b>	<b>B</b>



## CLIMA TANK 50



### Serbatoio di accumulo compatto

- Ideale per sistemi ibridi con doppio generatore di calore.
- Modulo compatto all in one separatore idraulico, collettore di distribuzione fino a 2 zone, disaeratore.
- Guscio isolante in EPP.
- Capacità 50 litri.
- Ridotte perdite di carico.
- Pozzetto porta-sonda e valvola di sfiato automatico di serie.
- Facile installazione a parete tramite apposite staffe di sostegno.
- Predisposizione per resistenza elettrica fino a 3 kW.
- Attacchi idraulici 1" 1/4.

Modello	Capacità	Codice
-	L	-
<b>Clima Tank 50</b>	50	6016101

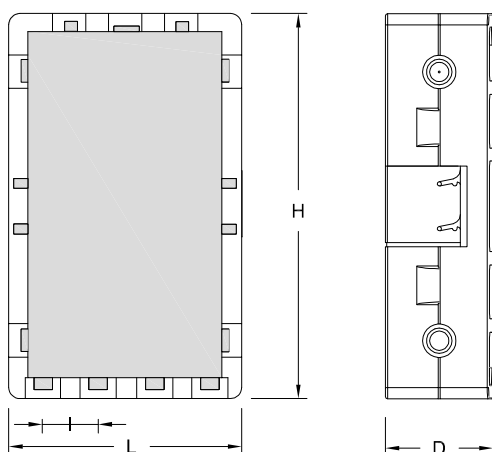

DIMENSIONALI				
Modello	L mm	D mm	H mm	P kg
<b>50</b>	520	240	860	31

Clima Tank 50	
Classe energetica di riscaldamento	<b>C</b>

### Accessori

Descrizione	Codice
Raccordi di collegamento gruppi DN 25 per Clima Tank	1017101

# CALDAIA A CONDENSAZIONE



## Dimensioni compatte

Adatta ad ogni tipo di spazio



## Garanzia Kasko 5 anni

Con contratto di manutenzione



## Sistemi Hybrid Revo Rossato

Si predilige un sistema ibrido per interventi di riqualificazione, **rimodernamento o integrazione su impianti già esistenti**, o su nuovi impianti per soddisfare i fabbisogni di acqua calda sanitaria, riscaldamento e raffrescamento.

I sistemi **Hybrid Revo** Rossato nascono dal connubio tra la pompa di calore serie **Air Inverter** e la caldaia a condensazione serie **Calidia**, due elementi diversi ma complementari: la prima alimentata ad elettricità e la seconda a gas. L'energia termica necessaria è prodotta principalmente dalla pompa di calore e, in integrazione o sostituzione dalla caldaia, gestendo il sistema ibrido tramite una **regolazione smart**.

Grazie alle sue caratteristiche, **Calidia** è l'ideale per la sostituzione delle vecchie caldaie e si adatta a tutte le necessità degli impianti pre-esistenti.

Si tratta di una **caldaia murale a gas a condensazione per riscaldamento e produzione istantanea di acqua calda**, a camera stagna e tiraggio forzato o camera aperta e tiraggio forzato.

**Calidia** è disponibile nelle potenze nominali dichiarate da **25 kW o 30 kW** in base alle necessità.



### Basse emissioni

Basse emissioni di NOx



### Alta efficienza

Bassi consumi



CLASSE

### Con termostato

Sistema di termoregolazione evoluto  
Contributo all'efficienza energetica stagionale  
+3%



CLASSE

### Con termostato e kit sonda esterna

Sistema di termoregolazione evoluto  
Contributo all'efficienza energetica stagionale  
+4%

# CALIDIA

## Caldia a condensazione Hybrid ready

- Bruciatore a premiscelazione totale.
- Scambiatore sanitario a piastre in acciaio inox.
- Funzionamento con pressione min. dell'acqua a 0,2 bar con portate min. di 2,0 l/min.
- Dispositivo antigelo con sonda elettronica sul riscaldamento e sul sanitario.
- Materiale fonoassorbente e camera stagna integrati per la massima silenziosità.
- Campo di regolazione temperatura acqua sanitaria: 35°C÷55°C.
- Ritardo di riaccensione riscaldamento impostabile da 0 a 15 minuti.
- Segnalazione di avviso manutenzione.
- Accensione elettronica di fiamma con controllo di sicurezza a ionizzazione.



### Avviamento obbligatorio

Maggiori informazioni a pag. 188



Modello	Potenza termica nominale	Profilo di prelievo	Codice
-	kW	-	-
<b>25</b>	19,3	XL	04CA01025
<b>30</b>	24,3	XL	04CA01030

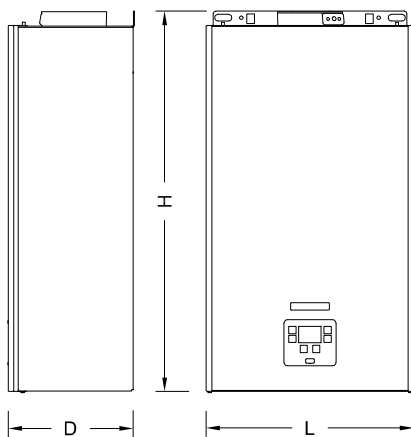

Modello	L	D	H	P
	mm	mm	mm	kg
<b>25</b>	400	245	746	27,8
<b>30</b>	400	245	746	28

	25	30
<b>Classe di efficienza energetica acqua</b>	<b>A</b>	<b>A</b>
<b>Classe di efficienza energetica ambientale</b>	<b>A</b>	<b>A</b>

### Accessori

Descrizione	Codice
Kit condotto coassiale aspirazione + scarico Ø 60 mm / 100 mm	04CA09001
Kit prolunga coassiale M/F Ø 60 mm / 100 mm	04CA09002
Kit attacchi flangiati aspirazione + scarico Ø 80 mm / 80 mm	04CA09003
Dima riutilizzabile in metallo	04CA09005
Kit raccordi di collegamento	04CA09006
Kit sonda temperatura esterna <b>VI</b> CLASSE	04CA09004
Termostato ambiente Caldia ( <b>Accessorio obbligatorio</b> ) <b>V</b> CLASSE	5212101

# SISTEMI IBRIDI

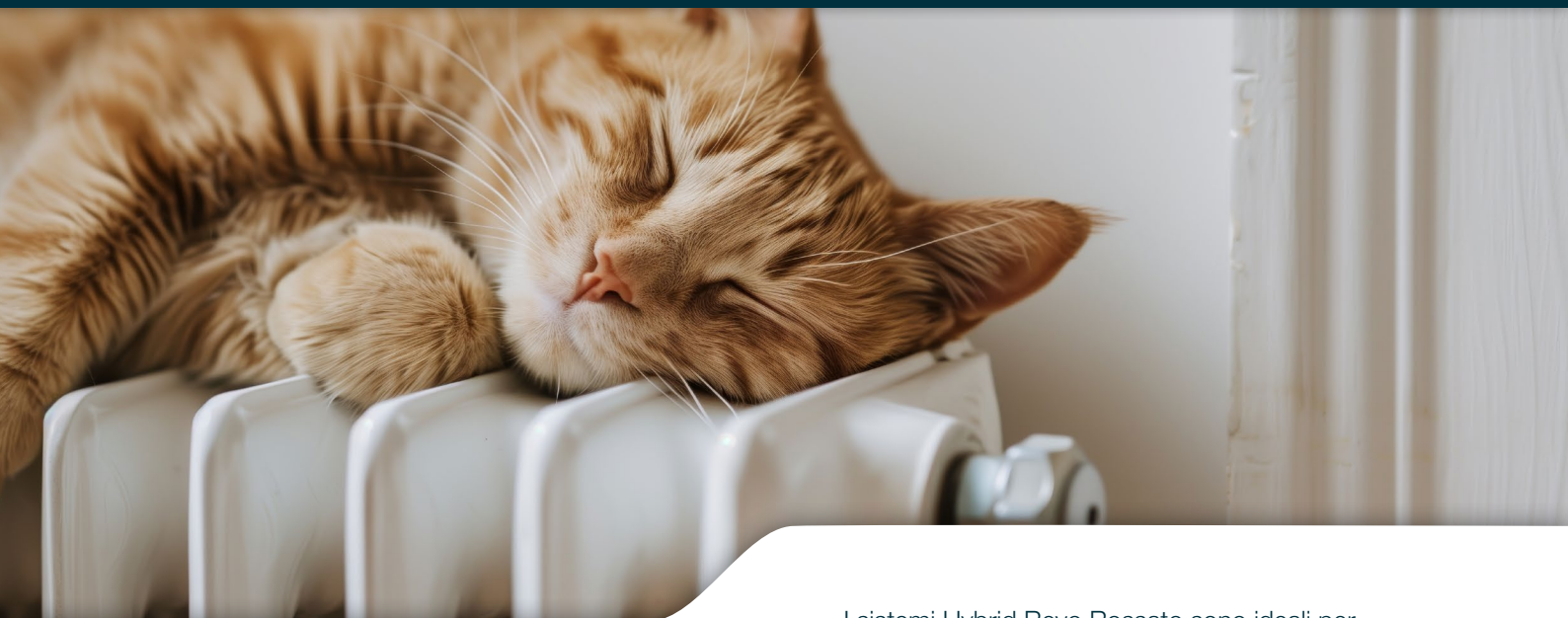

## Integrabili con impianti pre-esistenti

Sistemi versatili e facilmente integrabili



## Soluzioni Factory Made

Adatte per ottenere gli incentivi statali



## Caldaia ad elevatissima modulazione

Caldaia ad elevatissima modulazione



## Garanzia Kasko 5 anni

Su tutte le pompe di calore con contratto di manutenzione

I sistemi Hybrid Revo Rossato sono ideali per **riscaldamento, raffrescamento e acqua calda** sanitaria, particolarmente adatti alla sostituzione di impianti esistenti.

Offrono **soluzioni ibride factory-made** che combinano pompa di calore e caldaia, rispettando i requisiti per accedere **agli incentivi** per la riqualificazione energetica.

Dispongono di dati di **efficienza stagionale e etichette energetiche conformi** alle direttive ERP. La combinazione di una pompa di calore a basso impatto ambientale con una caldaia a condensazione ad alta modulazione garantisce **versatilità e adattabilità a diverse esigenze** impiantistiche.

### Indice sezione

**Air Inverter R290 + Calidia** - pag. 48

**Air Inverter 4 + Calidia** - pag. 48

**Air Inverter 4BX + Calidia** - pag. 49

**Air Inverter 4T + Calidia** - pag. 50

**Air Inverter IN + Calidia** - pag. 51

### Cos'è un sistema ibrido?

Un sistema ibrido è il risultato della combinazione di due generatori alimentati da diverse fonti di energia:

- una caldaia a condensazione Calidia, alimentata a gas
- una pompa di calore Air Inverter, alimentata con aria ed elettricità

Avere due generatori di calore significa poter scegliere in ogni momento **il funzionamento più conveniente**.

Il sistema ibrido, infatti, interpreta le informazioni dell'ambiente esterno e interno e individua il generatore più conveniente da usare tra gas o elettricità (o entrambi). Questo meccanismo **ottimizza i consumi**, abbassa i costi in bolletta e **riduce le emissioni** nell'ambiente.

## Perché scegliere un sistema ibrido?

- **Basso impatto ambientale** grazie al massimo sfruttamento delle fonti rinnovabili
- **Bassi costi** per la riqualificazione dell'immobile, in quanto integrabile con i terminali esistenti
- **Facile integrazione** con sistemi a pannelli solari per la produzione di acqua calda sanitaria
- **Elevato rendimento** che permette all'immobile di raggiungere le più alte classi energetiche
- **Massimo comfort** in qualsiasi condizione climatica
- **Gestione del sistema efficiente** e ottimale scegliendo sempre la fonte più conveniente
- Estetica gradevole e **silenziosità**
- **Risparmio** dei costi legati ai consumi
- Possibilità di accesso alle **detrazioni fiscali**

## Quali sono i sistemi Hybrid Revo Rossato?

I sistemi Hybrid Revo nascono dal connubio tra una caldaia a condensazione Calidia ed una pompa di calore Air Inverter, sia nella versione monoblocco che splittata.

Le diverse tipologie di impianti ibridi permettono di rispondere alle specifiche esigenze di numerosi ambienti differenti. Inoltre, un sistema ibrido con generatori separati, gestisce il **funzionamento** della pompa di calore e della caldaia a condensazione **in base alle reali esigenze dell'utente**.

La **pompa di calore** Air Inverter è sempre il **generatore principale** per le esigenze di riscaldamento. Quando la temperatura esterna scende al di sotto della soglia di efficienza della pompa di calore, si attiva la caldaia con un funzionamento bivalente o alternativo, a seconda della programmazione eseguita.

La presenza di due generatori, quindi, assicura sempre il **massimo livello di comfort** evitando ad esempio repentini cambiamenti di temperatura. Inoltre, se predisposta, la pompa di calore può essere usata anche per il raffrescamento estivo.

L'installazione di un sistema ibrido non richiede interventi di demolizione: sarà sufficiente intervenire in prossimità dei generatori. Inoltre, questo tipo di impianto può essere **abbinato all'impianto di emissione esistente**, sia esso costituito da radiatori o da un impianto radiante a pavimento, parete o soffitto.

Per questo si predilige un sistema ibrido per interventi di **riqualificazione, rimodernamento o integrazione su impianti già esistenti**, ma si adatta molto bene anche in **impianti nuovi**.

## Cos'è un sistema ibrido factory made?

Un sistema ibrido si definisce factory made quando il singolo dispositivo e i componenti del sistema sono tutti progettati e realizzati da un'unica azienda che ne può quindi garantire la perfetta compatibilità e funzionalità.

Si tratta di un aspetto molto importante, poiché solo i **sistemi con pompa di calore e caldaia factory made** sono ammessi per le detrazioni del 50 % e del 65%.

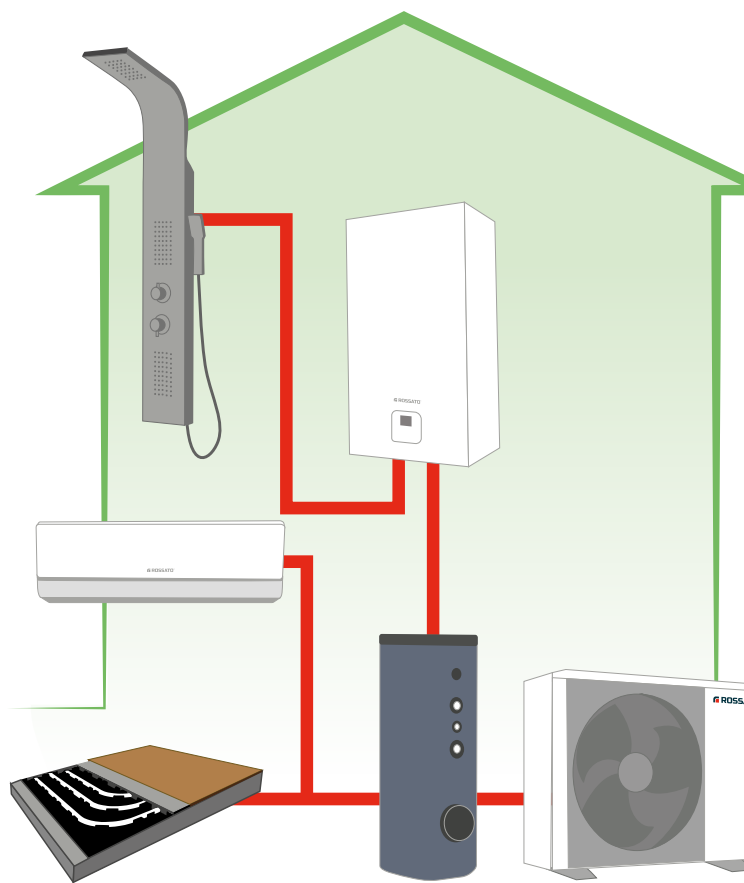



## AIR INVERTER R290 + CALIDIA

Modello	Componenti	Codice
HYBRID REVO AIR29005-CK25	Air Inverter R290 05M	5011109
	Calidia 25	04CA01025
HYBRID REVO AIR29005-CK30	Air Inverter R290 05M	5011109
	Calidia 30	04CA01030
HYBRID REVO AIR29007-CK25	Air Inverter R290 07M	5011110
	Calidia 25	04CA01025
HYBRID REVO AIR29007-CK30	Air Inverter R290 07M	5011110
	Calidia 30	04CA01030
HYBRID REVO AIR29009-CK25	Air Inverter R290 09M	5011111
	Calidia 25	04CA01025
HYBRID REVO AIR29012-CK30	Air Inverter R290 12M	5011112
	Calidia 30	04CA01030
HYBRID REVO AIR29012-CK30	Air Inverter R290 12T	5011113
	Calidia 30	04CA01030



## AIR INVERTER 4 + CALIDIA

Modello	Componenti	Codice
HYBRID REVO AI405-CK25	Air Inverter 4 05M	05ID14005
	Calidia 25	04CA01025
HYBRID REVO AI405-CK30	Air Inverter 4 05M	05ID14005
	Calidia 30	04CA01030
HYBRID REVO AI407-CK25	Air Inverter 4 07M	05ID14007
	Calidia 25	04CA01025
HYBRID REVO AI407-CK30	Air Inverter 4 07M	05ID14007
	Calidia 30	04CA01030
HYBRID REVO AI409-CK25	Air Inverter 4 09M	05ID14009
	Calidia 25	04CA01025
HYBRID REVO AI409-CK30	Air Inverter 4 09M	05ID14009
	Calidia 30	04CA01030
HYBRID REVO AI412-CK30	Air Inverter 4 12M	05ID14012
	Calidia 30	04CA01030
HYBRID REVO AI412-CK30	Air Inverter 4 12T	05ID14T12
	Calidia 30	04CA01030



## AIR INVERTER 4BX + CALIDIA

Modello	Componenti	Unità	Codice
<b>HYBRID REVO AI4BX06-CK25</b>	Air Inverter 4BX 06M	Interna	5017121
	Air Inverter 4BX 06M	Esterna	05ID5E006
	Calidia 25	-	04CA01025
<b>HYBRID REVO AI4BX06-CK30</b>	Air Inverter 4BX 06M	Interna	5017121
	Air Inverter 4BX 06M	Esterna	05ID5E006
	Calidia 30	-	04CA01030
<b>HYBRID REVO AI4BX08-CK25</b>	Air Inverter 4BX 08M	Interna	5017121
	Air Inverter 4BX 08M	Esterna	05ID5E008
	Calidia 25	-	04CA01025
<b>HYBRID REVO AI4BX08-CK30</b>	Air Inverter 4BX 08M	Interna	5017121
	Air Inverter 4BX 08M	Esterna	05ID5E008
	Calidia 30	-	04CA01030
<b>HYBRID REVO AI4BX10-CK30</b>	Air Inverter 4BX 10M	Interna	5017121
	Air Inverter 4BX 10M	Esterna	05ID5E010
	Calidia 30	-	04CA01030
<b>HYBRID REVO AI4BX12M-CK30</b>	Air Inverter 4BX 12M	Interna	05ID61002
	Air Inverter 4BX 12M	Esterna	05ID5E012
	Calidia 30	-	04CA01030
<b>HYBRID REVO AI4BX12T-CK30</b>	Air Inverter 4BX 12T	Interna	05ID61002
	Air Inverter 4BX 12T	Esterna	05ID5ET12
	Calidia 30	-	04CA01030



## AIR INVERTER 4T + CALIDIA

Modello	Componenti	Unità	Codice
	-	-	-
<b>HYBRID REVO AI4T06190-CK25</b>	Air Inverter 4T 06M-190	Interna	05ID43003
	Air Inverter 4T 06M-190	Esterna	05ID5E006
	Calidia 25	-	04CA01025
<b>HYBRID REVO AI4T06190-CK30</b>	Air Inverter 4T 06M-190	Interna	05ID43003
	Air Inverter 4T 06M-190	Esterna	05ID5E006
	Calidia 30	-	04CA01030
<b>HYBRID REVO AI4T06250-CK25</b>	Air Inverter 4T 06M-250	Interna	05ID43004
	Air Inverter 4T 06M-250	Esterna	05ID5E006
	Calidia 25	-	04CA01025
<b>HYBRID REVO AI4T06250-CK30</b>	Air Inverter 4T 06M-250	Esterna	05ID43004
	Air Inverter 4T 06M-250	Esterna	05ID5E006
	Calidia 30	-	04CA01030
<b>HYBRID REVO AI4T10190-CK30</b>	Air Inverter 4T 10M-190	Interna	05ID43003
	Air Inverter 4T 10M-190	Esterna	05ID5E010
	Calidia 30	-	04CA01030
<b>HYBRID REVO AI4T10250-CK30</b>	Air Inverter 4T 10M-250	Interna	05ID43004
	Air Inverter 4T 10M-250	Esterna	05ID5E010
	Calidia 30	-	04CA01030
<b>HYBRID REVO AI4T12250-CK30</b>	Air Inverter 4T 12M-250	Interna	05ID43005
	Air Inverter 4T 12M-250	Esterna	05ID5ET12
	Calidia 30	-	04CA01030
<b>HYBRID REVO AI4T12250-CK30</b>	Air Inverter 4T 12T250	Interna	05ID43005
	Air Inverter 4T 12T-250	Esterna	05ID5ET12
	Calidia 30	-	04CA01030



## AIR INVERTER 4IN + CALIDIA

Modello	Componenti	Unità	Codice
<b>HYBRID REVO AI4IN06150-CK25</b>	Air Inverter 4IN 06M - 150	Interna	05ID44002
	Air Inverter 4IN 06M - 150	Esterna	05ID5E006
	Calidia 25	-	04CA01025
<b>HYBRID REVO AI4IN06150-CK30</b>	Air Inverter 4IN 06M - 150	Interna	05ID44002
	Air Inverter 4IN 06M - 150	Esterna	05ID5E006
	Calidia 30	-	04CA01030
<b>HYBRID REVO AI4IN08150-CK25</b>	Air Inverter 4IN 08M - 150	Interna	05ID44002
	Air Inverter 4IN 08M - 150	Esterna	05ID5E008
	Calidia 25	-	04CA01025
<b>HYBRID REVO AI4IN08150-CK30</b>	Air Inverter 4IN 08M - 150	Interna	05ID44002
	Air Inverter 4IN 08M - 150	Esterna	05ID5E008
	Calidia 30	-	04CA01030
<b>HYBRID REVO AI4IN10150-CK30</b>	Air Inverter 4IN 10M - 150	Interna	04CA01025
	Air Inverter 4IN 10M - 150	Esterna	05ID5E010
	Calidia 30	-	04CA01030

# POMPE DI CALORE

## AIR INVERTER R290

Nome Articolo	Compatibilità	Codice	Prezzo €
Air Inverter R290 05M	-	5011109	<b>6.499,00</b>
Air Inverter R290 07M	-	5011110	<b>7.475,00</b>
Air Inverter R290 09M	-	5011111	<b>8.125,00</b>
Air Inverter R290 12M	-	5011112	<b>10.495,00</b>
Air Inverter R290 12T	-	5011113	<b>10.831,00</b>
Air Inverter R290 16M	-	5011114	<b>12.059,00</b>
Air Inverter R290 16T	-	5011115	<b>12.456,00</b>
Valvola deviatrice a sfera 1" con servomotore e guscio isolante	05÷09	02VD03004	<b>285,00</b>
Valvola a sfera 3 vie deviatrice 1" con servomotore a 3 punti e micro ausiliario	12÷16	9013114	<b>464,00</b>
Set 2 tubi flessibili 1" L 400 mm	05÷07	06ID901TF	<b>91,50</b>
Set 2 tubi flessibili 1 ¼" L 400 mm	09÷16	06ID902TF	<b>174,00</b>
Set piedini antivibranti	Tutte	5014104	<b>138,50</b>

## AIR INVERTER 4

Nome Articolo	Compatibilità	Codice	Prezzo €
Air Inverter 4 05M	-	05ID14005	<b>4.987,00</b>
Air Inverter 4 07M	-	05ID14007	<b>5.736,00</b>
Air Inverter 4 09M	-	05ID14009	<b>6.236,00</b>
Air Inverter 4 12M	-	05ID14012	<b>8.055,00</b>
Air Inverter 4 12T	-	05ID14T12	<b>8.313,00</b>
Air Inverter 4 16M	-	05ID14016	<b>9.255,00</b>
Air Inverter 4 16T	-	05ID14T16	<b>9.560,00</b>
Air Inverter 4 22T	-	05ID14T22	<b>13.093,00</b>
Air Inverter 4 26T	-	05ID14T26	<b>15.192,00</b>
Air Inverter 4 30T	-	05ID14T30	<b>16.598,00</b>
Riduzione in ottone F 1"¼ x 1"½ battuta piana	22÷26	5514108	<b>7,00</b>
Riduzione in ottone F 1"¼ x 2" battuta piana	30	5514107	<b>20,50</b>
Filtro a Y 1"½	22÷26	30111105	<b>46,50</b>
Filtro a Y 2"	30	30111106	<b>74,50</b>
Valvola deviatrice 3 vie 1" bocchettonata con servomotore e guscio isolante	05÷09	02VD03004	<b>285,00</b>
Valvola a sfera 3 vie deviatrice 1" con servomotore a 3 punti e micro ausiliario	12÷16	9013114	<b>464,00</b>
Valvola deviatrice 3 vie 1"½ con servomotore e guscio isolante	22÷26	02VD03006	<b>608,00</b>
Valvola deviatrice 3 vie 2" con servomotore IP65 e contatto	30	02VD03007	<b>947,00</b>
Set 2 tubi flessibili 1" L 400 mm	05÷07	06ID901TF	<b>91,50</b>
Set 2 tubi flessibili 1" L 400 mm	05÷07	06ID901TF	<b>91,50</b>
Set 2 tubi flessibili 1"¼ 400mm	09÷16	06ID902TF	<b>174,00</b>
Set 2 tubi flessibili 1"½', 400mm	22÷26	06ID903TF	<b>244,00</b>

Nome Articolo	Compatibilità	Codice	Prezzo
-	-	-	€
Set 2 tubi flessibili 2" 400mm	30	06ID904TF	<b>268,00</b>
Set piedini antivibranti	Tutte	5014104	<b>138,50</b>

## AIR INVERTER 4 IN

Nome Articolo	Codice	Prezzo
-	-	€
Air Inverter 4 IN 05M Unità esterna	05ID14006	<b>2.980,00</b>
Air Inverter 4 08M Unità esterna	05ID14008	<b>3.800,00</b>
Air Inverter 4 10M Unità esterna	05ID14010	<b>4.748,00</b>
Air Inverter 4 Unità interna	05ID44002	<b>320,00</b>
Armadio da incasso	05ID33910	<b>1.228,00</b>
Kit accessori di collegamento accumulo ACS standard o solare	5014105	<b>696,00</b>
Kit accessori di collegamento accumulo ACS aggiuntivo	5014106	<b>467,00</b>
Accumulo ACS 150 L	05ID33916	<b>2.886,00</b>
Accumulo inerziale 50L	05ID33913	<b>1.094,00</b>
Gruppo solare con centralina e vaso espansione	05ID33914	<b>2.372,00</b>
Accumulo ACS 150 L con scambiatore solare	05ID33915	<b>3.799,00</b>
Accumulo 150L aggiuntivo	05ID33911	<b>2.682,00</b>
Armadio per accumulo aggiuntivo 150L	05ID33912	<b>1.041,00</b>
Accumulo inerziale 50 L orizzontale	05ID33917	<b>1.338,00</b>
Armadio da incasso per accumulo inerziale 50 L	05ID33918	<b>624,00</b>
Set piedini antivibranti	5014103	<b>94,50</b>

## AIR INVERTER 4T

Nome Articolo	Codice	Prezzo
-	-	€
Air Inverter 4T 06M 182 L Unità interna	05ID43003	<b>6.520,00</b>
Air Inverter 4T 06M 240 L Unità interna	05ID43004	<b>6.909,00</b>
Air Inverter 4T 06M Unità esterna	05ID43006	<b>2.980,00</b>
Air Inverter 4T 08M 182 L Unità interna	05ID43003	<b>6.520,00</b>
Air Inverter 4T 08M 240 L Unità interna	05ID43004	<b>6.909,00</b>
Air Inverter 4T 08M Unità esterna	05ID5E008	<b>3.800,00</b>
Air Inverter 4T 10M 182 L Unità interna	05ID43003	<b>6.520,00</b>
Air Inverter 4T 10M 240 L Unità interna	05ID43004	<b>6.909,00</b>
Air Inverter 4T 10M Unità esterna	05ID5E010	<b>4.748,00</b>
Air Inverter 4T 12M/T 240 L Unità interna	05ID43005	<b>7.893,00</b>
Air Inverter 4T 12M Unità esterna	05ID5E012	<b>5.491,00</b>
Air Inverter 4T 12T Unità esterna	05ID5ET12	<b>6.181,00</b>
Air Inverter 4T 16M Unità esterna	05ID5E016	<b>5.804,00</b>
Air Inverter 4T 16T Unità esterna	05ID5ET16	<b>6.344,00</b>
Air Inverter 4T 16M/16T Unità interna	05ID43005	<b>7.893,00</b>

Nome Articolo	Codice	Prezzo €
-	-	€
Kit con scambiatore a piastre per gruppo solare	05ID33909	<b>640,00</b>
Set piedini antivibranti	5014103	<b>94,50</b>

## AIR INVERTER 4BX

Nome Articolo	Codice	Prezzo €
-	-	€
Air Inverter 4BX 06M Unità interna	5017121	<b>3.712,00</b>
Air Inverter 4BX 06M Unità esterna	05ID5E006	<b>2.980,00</b>
Air Inverter 4BX 08M Unità interna	5017121	<b>3.712,00</b>
Air Inverter 4BX 08M Unità esterna	05ID5E008	<b>3.800,00</b>
Air Inverter 4BX 10M Unità interna	5017121	<b>3.712,00</b>
Air Inverter 4BX 10M Unità esterna	05ID5E010	<b>4.748,00</b>
Air Inverter 4BX 12M/12T Unità interna	05ID61002	<b>5.326,00</b>
Air Inverter 4BX 12M Unità esterna	05ID5E012	<b>5.804,00</b>
Air Inverter 4BX 12T Unità esterna	05ID5ET12	<b>6.181,00</b>
Air Inverter 4BX 16M/16T Unità interna	05ID61002	<b>5.326,00</b>
Air Inverter 4BX 16M Unità esterna	05ID5E016	<b>5.804,00</b>
Air Inverter 4BX 16T Unità esterna	05ID5ET16	<b>6.344,00</b>
Set piedini antivibranti	5014103	<b>94,50</b>

## AIR INVERTER R290 MAXI

Nome Articolo	Compatibilità	Codice	Prezzo €
-	-	-	€
Air Inverter R290 MAXI 40T	-	5011116	<b>44.793,00</b>
Air Inverter R290 MAXI 50T	-	5011117	<b>49.203,00</b>
Air Inverter R290 MAXI 60T	-	5011118	<b>53.324,00</b>
Air Inverter R290 MAXI 70T	-	5011119	<b>59.939,00</b>
Air Inverter R290 MAXI 84T	-	5011120	<b>63.215,00</b>
Piedini antivibranti	Tutte	06ID903AV	<b>275,00</b>
Tastiera remota utente	Tutte	5013104	<b>85,00</b>
Griglie di protezione a pacco alettato	40-50-60	5014109	<b>390,00</b>
Griglie di protezione a pacco alettato	70-80	5014110	<b>522,00</b>
Filtro a Y da 2 <sup>1/2</sup> " F	40 - 50 - 60	3011107	<b>127,00</b>
Filtro a Y da 3" F in bronzo	70 - 84	3011108	<b>362,00</b>
Disaeratore in acciaio con connessione flangiata DN65	40 - 50 - 60	3011120	<b>1.817,00</b>
Disaeratore in acciaio con connessione flangiata DN80	70 - 84	3011121	<b>2.484,00</b>
Disaeratore 1/2" (sfiato rapido)	Tutte	02SP21002	<b>127,00</b>

## AIR INVERTER 4 MAXI

Nome Articolo	Compatibilità	Codice	Prezzo
-	-	-	€
Air Inverter 4 MAXI 45T	-	5011104	<b>29.686,00</b>
Air Inverter 4 MAXI 53T	-	5011106	<b>34.530,00</b>
Air Inverter 4 MAXI 73T	-	5011108	<b>45.071,00</b>
Griglie di protezione batteria alettata	45T÷ 53T	5014107	<b>949,00</b>
Griglie di protezione batteria alettata	73T	5014108	<b>1.269,00</b>
Piedini antivibranti	Tutte	06ID903AV	<b>275,00</b>
Bacinella raccogli condensa con resistenza integrata	45T÷ 53T	5013101	<b>710,00</b>
Bacinella raccogli condensa con resistenza integrata	73T	5013102	<b>1.024,00</b>
Modulo di comunicazione Modbus	Tutte	5013103	<b>1.707,00</b>

## ACCUMULO AR

Nome Articolo	Codice	Prezzo
-	-	€
AR 100	02IN01012	<b>592,00</b>
AR 200	02IN01022	<b>722,00</b>
AR 300	02IN01032	<b>881,00</b>
AR 500	02IN01052	<b>1.194,00</b>
AR 800	02IN01082	<b>1.946,00</b>
AR 1000	02IN01102	<b>2.179,00</b>
AR 1500	02IN01152	<b>4.229,00</b>

## CLIMA TANK

Nome Articolo	Codice	Prezzo
-	-	€
Clima Tank 50	6016101	<b>1.275,00</b>
Raccordi di collegamento gruppi DN 25 per Clima Tank	1017101	<b>56,00</b>

## CALIDIA

Nome Articolo	Codice	Prezzo
-	-	€
Calidia 25	04CA01025	<b>1.584,00</b>
Calidia 50	04CA01030	<b>1.799,00</b>
Kit condotto coassiale aspirazione + scarico Ø 60 mm / 100 mm	04CA09001	<b>95,00</b>
Kit prolunga coassiale M/F Ø 60 mm / 100 mm	04CA09002	<b>45,50</b>
Kit attacchi flangiati aspirazione + scarico Ø 80 mm / 80 mm	04CA09003	<b>47,00</b>
Dima riutilizzabile in metallo	04CA09005	<b>48,00</b>
Kit raccordi di collegamento	04CA09006	<b>97,50</b>
Kit sonda temperatura esterna	04CA09004	<b>99,00</b>
Termostato ambiente Calidia ( <b>Accessorio obbligatorio</b> )	5212101	<b>231,00</b>

## SISTEMI IBRIDI

### AIR INVERTER R290 + CALIDIA

Modello	Componenti	Codice	Prezzo €
HYBRID REVO AIR29005-CK25	Air Inverter R290 05M	5011109	<b>6.906,00</b>
	Calidia 25	04CA01025	<b>1.584,00</b>
HYBRID REVO AIR29005-CK30	Air Inverter R290 05M	5011109	<b>6.906,00</b>
	Calidia 30	04CA01030	<b>1.799,00</b>
HYBRID REVO AIR29007-CK25	Air Inverter R290 07M	5011110	<b>7.943,00</b>
	Calidia 25	04CA01025	<b>1.584,00</b>
HYBRID REVO AIR29007-CK30	Air Inverter R290 07M	5011110	<b>7.943,00</b>
	Calidia 30	04CA01030	<b>1.799,00</b>
HYBRID REVO AIR29009-CK25	Air Inverter R290 09M	5011111	<b>8.634,00</b>
	Calidia 25	04CA01025	<b>1.584,00</b>
HYBRID REVO AIR29012-CK30	Air Inverter R290 12M	5011112	<b>11.152,00</b>
	Calidia 30	04CA01030	<b>1.799,00</b>
HYBRID REVO AIR29012-CK30	Air Inverter R290 12T	5011113	<b>11.509,00</b>
	Calidia 30	04CA01030	<b>1.799,00</b>

### AIR INVERTER 4 + CALIDIA

Modello	Componenti	Codice	Prezzo €
HYBRID REVO AI405-CK25	Air Inverter 4 05M	05ID14005	<b>5.320,00</b>
	Calidia 25	04CA01025	<b>1.584,00</b>
HYBRID REVO AI405-CK30	Air Inverter 4 05M	05ID14005	<b>5.320,00</b>
	Calidia 30	04CA01030	<b>1.799,00</b>
HYBRID REVO AI407-CK25	Air Inverter 4 07M	05ID14007	<b>6.119,00</b>
	Calidia 25	04CA01025	<b>1.584,00</b>
HYBRID REVO AI407-CK30	Air Inverter 4 07M	05ID14007	<b>6.119,00</b>
	Calidia 30	04CA01030	<b>1.799,00</b>
HYBRID REVO AI409-CK25	Air Inverter 4 09M	05ID14009	<b>6.652,00</b>
	Calidia 25	04CA01025	<b>1.584,00</b>
HYBRID REVO AI409-CK30	Air Inverter 4 09M	05ID14009	<b>6.652,00</b>
	Calidia 30	04CA01030	<b>1.799,00</b>
HYBRID REVO AI412-CK30	Air Inverter 4 12M	05ID14012	<b>8.593,00</b>
	Calidia 30	04CA01030	<b>1.799,00</b>
HYBRID REVO AI412-CK30	Air Inverter 4 12T	05ID14T12	<b>8.868,00</b>
	Calidia 30	04CA01030	<b>1.799,00</b>

## AIR INVERTER 4BX + CALIDIA

Modello	Componenti	Unità	Codice	Prezzo €
<b>HYBRID REVO AI4BX06-CK25</b>	Air Inverter 4BX 06M	Interna	05ID61001	<b>3.712,00</b>
	Air Inverter 4BX 06M	Esterna	05ID5E006	<b>2.980,00</b>
	Calidia 25	-	04CA01025	<b>1.584,00</b>
<b>HYBRID REVO AI4BX06-CK30</b>	Air Inverter 4BX 06M	Interna	05ID61001	<b>3.712,00</b>
	Air Inverter 4BX 06M	Esterna	05ID5E006	<b>2.980,00</b>
	Calidia 30	-	04CA01030	<b>1.799,00</b>
<b>HYBRID REVO AI4BX08-CK25</b>	Air Inverter 4BX 08M	Interna	05ID61001	<b>3.712,00</b>
	Air Inverter 4BX 08M	Esterna	05ID5E008	<b>3.800,00</b>
	Calidia 25	-	04CA01025	<b>1.584,00</b>
<b>HYBRID REVO AI4BX08-CK30</b>	Air Inverter 4BX 08M	Interna	05ID61001	<b>3.712,00</b>
	Air Inverter 4BX 08M	Esterna	05ID5E008	<b>3.800,00</b>
	Calidia 30	-	04CA01030	<b>1.799,00</b>
<b>HYBRID REVO AI4BX10-CK30</b>	Air Inverter 4BX 10M	Interna	05ID61001	<b>3.712,00</b>
	Air Inverter 4BX 10M	Esterna	05ID5E010	<b>4.748,00</b>
	Calidia 30	-	04CA01030	<b>1.799,00</b>
<b>HYBRID REVO AI4BX12M-CK30</b>	Air Inverter 4BX 12M	Interna	05ID61002	<b>5.326,00</b>
	Air Inverter 4BX 12M	Esterna	05ID5E012	<b>5.491,00</b>
	Calidia 30	-	04CA01030	<b>1.799,00</b>
<b>HYBRID REVO AI4BX12T-CK30</b>	Air Inverter 4BX 12T	Interna	05ID61002	<b>5.326,00</b>
	Air Inverter 4BX 12T	Esterna	05ID5ET12	<b>6.181,00</b>
	Calidia 30	-	04CA01030	<b>1.799,00</b>

## AIR INVERTER 4IN + CALIDIA

Modello	Componenti	Unità	Codice	Prezzo €
<b>HYBRID REVO AI4IN06150-CK25</b>	Air Inverter 4IN 06M - 150	Interna	05ID44002	<b>2.937,00</b>
	Air Inverter 4IN 06M - 150	Esterna	05ID5E006	<b>2.979,00</b>
	Calidia 25	-	04CA01025	<b>1.584,00</b>
<b>HYBRID REVO AI4IN06150-CK30</b>	Air Inverter 4IN 06M - 150	Interna	05ID44002	<b>2.937,00</b>
	Air Inverter 4IN 06M - 150	Esterna	05ID5E006	<b>2.979,00</b>
	Calidia 30	-	04CA01030	<b>1.799,00</b>
<b>HYBRID REVO AI4IN08150-CK25</b>	Air Inverter 4IN 08M - 150	Interna	05ID44002	<b>2.937,00</b>
	Air Inverter 4IN 08M - 150	Esterna	05ID5E008	<b>3.799,00</b>
	Calidia 25	-	04CA01025	<b>1.584,00</b>
<b>HYBRID REVO AI4IN08150-CK30</b>	Air Inverter 4IN 08M - 150	Interna	05ID44002	<b>2.937,00</b>
	Air Inverter 4IN 08M - 150	Esterna	05ID5E008	<b>3.799,00</b>
	Calidia 30	-	04CA01030	<b>1.799,00</b>
<b>HYBRID REVO AI4IN10150-CK30</b>	Air Inverter 4IN 10M - 150	Interna	04CA01025	<b>1.584,00</b>
	Air Inverter 4IN 10M - 150	Esterna	05ID5E010	<b>4.748,00</b>
	Calidia 30	-	04CA01030	<b>1.799,00</b>

## AIR INVERTER 4T + CALIDIA

Modello	Componenti	Unità	Codice	Prezzo
	-	-	-	€
<b>HYBRID REVO AI4T06190-CK25</b>	Air Inverter 4T 06M-190	Interna	05ID43003	<b>6.520,00</b>
	Air Inverter 4T 06M-190	Esterna	05ID5E006	<b>2.980,00</b>
	Calidia 25	-	04CA01025	<b>1.584,00</b>
<b>HYBRID REVO AI4T06190-CK30</b>	Air Inverter 4T 06M-190	Interna	05ID43003	<b>6.520,00</b>
	Air Inverter 4T 06M-190	Esterna	05ID5E006	<b>2.980,00</b>
	Calidia 30	-	04CA01030	<b>1.799,00</b>
<b>HYBRID REVO AI4T06250-CK25</b>	Air Inverter 4T 06M-250	Interna	05ID43004	<b>6.909,00</b>
	Air Inverter 4T 06M-250	Esterna	05ID5E006	<b>2.980,00</b>
	Calidia 25	-	04CA01025	<b>1.584,00</b>
<b>HYBRID REVO AI4T06250-CK30</b>	Air Inverter 4T 06M-250	Esterna	05ID43004	<b>6.909,00</b>
	Air Inverter 4T 06M-250	Esterna	05ID5E006	<b>2.980,00</b>
	Calidia 30	-	04CA01030	<b>1.799,00</b>
<b>HYBRID REVO AI4T10190-CK30</b>	Air Inverter 4T 10M-190	Interna	05ID43003	<b>6.520,00</b>
	Air Inverter 4T 10M-190	Esterna	05ID5E010	<b>4.748,00</b>
	Calidia 30	-	04CA01030	<b>1.799,00</b>
<b>HYBRID REVO AI4T10250-CK30</b>	Air Inverter 4T 10M-250	Interna	05ID43004	<b>6.909,00</b>
	Air Inverter 4T 10M-250	Esterna	05ID5E010	<b>4.748,00</b>
	Calidia 30	-	04CA01030	<b>1.799,00</b>
<b>HYBRID REVO AI4T12250-CK30</b>	Air Inverter 4T 12M-250	Interna	05ID43005	<b>7.893,00</b>
	Air Inverter 4T 12M-250	Esterna	05ID5ET12	<b>6.181,00</b>
	Calidia 30	-	04CA01030	<b>1.799,00</b>
<b>HYBRID REVO AI4T12250-CK30</b>	Air Inverter 4T 12T250	Interna	05ID43005	<b>7.893,00</b>
	Air Inverter 4T 12T-250	Esterna	05ID5ET12	<b>6.181,00</b>
	Calidia 30	-	04CA01030	<b>1.799,00</b>