

ROSSATO®

I professionisti del comfort

Regolatore CBE26 per IRIS LMP
CBE26 controller for IRIS LMP

MANUALE USO UTENTE 
USER MANUAL



COMPONENTI FORNITI

1	n°1 Quadro comando mod. CBE26 (Regolatore a microprocessore per unità EC ed AC, con pulsanti ON/OFF + Vel. manuali/auto + Menù di programmaz. + Display + Termostato elettronico), con connettori CBE-INV (E)
2	n°2 viti (A+B) per fissaggio staffa comando sull'unità
3	n°1 Clip (C) per fissaggio sensore temperatura sull'unità
4	n°1 Fascetta per cablaggio (D)
5	Imballo (solo se fornito non montato)
6	presente Manuale

SUPPLIED ITEMS

1	no. 1 Control panel mod. CBE26 (microprocessor controller for EC and AC unit, with buttons ON/OFF + Speed manual/auto + Programming menù + Display + Electronic thermostat), with connectors CBE-INV (E)
2	no. 2 screws (A+B) to install the frame in the unit
3	no. 1 Clip (C) to install the air temperature sensor in the unit
4	no. 1 Cables tie (D)
5	Packaging of the accessory (only if supply not mounted)
6	This Technical manual

Questo foglio istruzioni è parte integrante del libretto dell'unità sulla quale viene installato l'accessorio.
 A tale documento si rimanda per le **AVVERTENZE GENERALI**.
 L'installazione deve essere effettuata da personale qualificato.

INSTALLAZIONE

1	Installare il quadro comando (2 viti: A+B)
2	Fissare la Clip (C) sul foro predisposto sulla carpenteria dell'unità
3	Infilare il sensore temperatura aria (stesso foro passaggio cavo motore)
4	Fissare il sensore temperatura aria sulla Clip (C) con la fascetta per cablaggio (D)
5	Inserire i 2 connettori unidirezionali (E) del quadro comando sull'inverter dell'unità

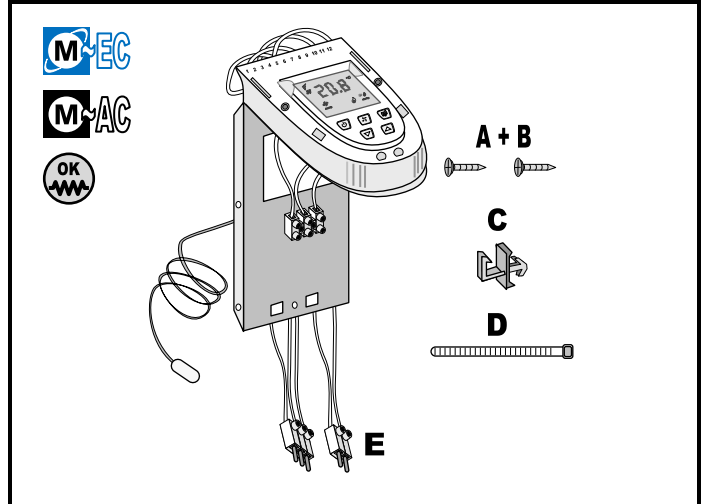
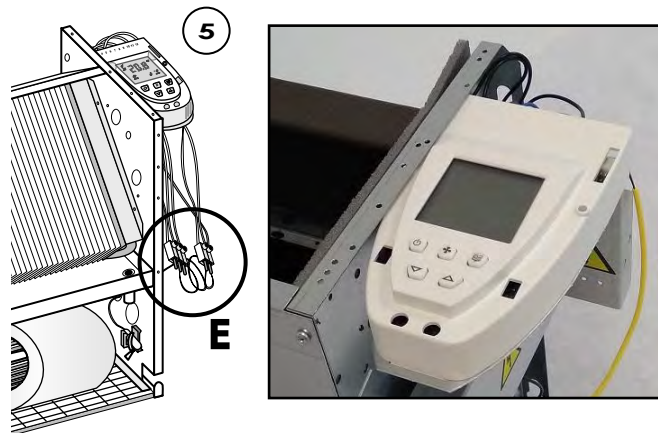
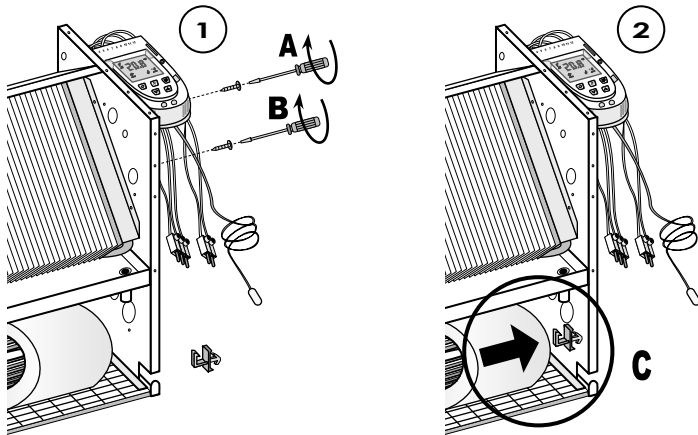

Hereby instruction sheet is an integral part of the unit's manual on which the accessory is installed.
 Please refer to hereby manual for **GENERAL RECOMMENDATIONS**.
 The installation must be performed by qualified personnel.

INSTALLATION

1	Install the control panel (2 screws: A+B)
2	Fix the Clip (C) in the suitable hole in the frame's unit
3	Install the air temperature sensor (the same hole of motor cable)
4	Fix the air temperature sensor on the Clip (C) with cables tie (D)
5	Insert the 2 unidirectional connectors (E) of the control panel on the unit's inverter

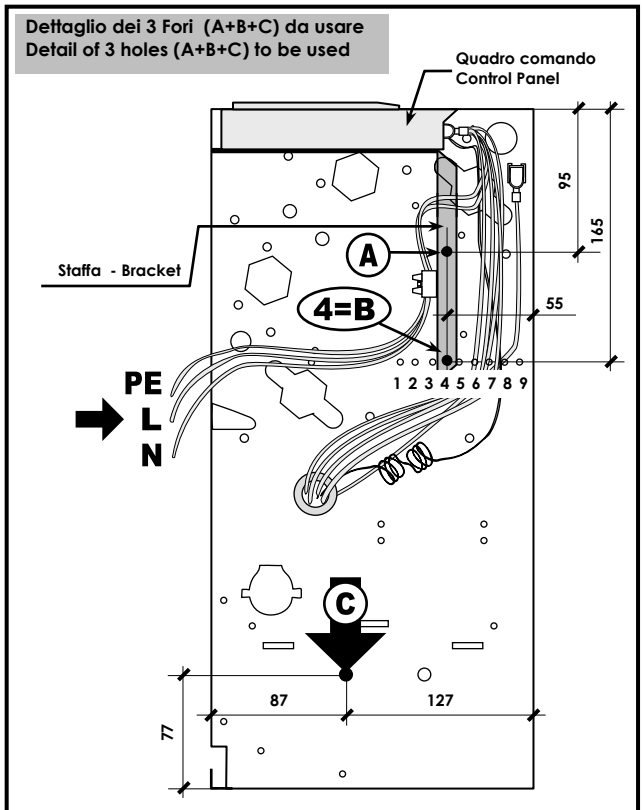
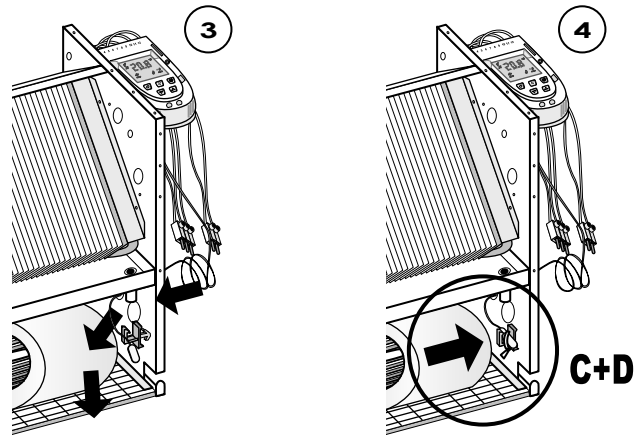

La serie CBE è una linea completa di pannelli comando HIGH-TECH, dedicata per la sola installazione a bordo unità, con regolazione elettronica o digitale a microprocessore.

I comandi CBE si integrano perfettamente all'interno del mobiletto decorativo dei fan-coils (sotto lo sportellino laterale apribile), offrendo all'utente una interfaccia gradevole ed esclusiva.

- I comandi, a filo, sono forniti montati.
- Ottimo rapporto prestazioni/prezzo.
- Tutti i modelli sono contraddistinti da un funzionamento semplice ed intuitivo.

The CBE series is a complete range of HIGH-TECH control panels, dedicated to the on-board installation of the unit, provided with electronic or digital microprocessor regulation.

The CBE control panels perfectly integrate inside the decorative cabinet of the fan-coil unit (under the side door), offering to the end user a pleasant and exclusive interface.

- The wired controls, are supplied mounted.
- Excellent performance/price ratio.
- All models have simple and intuitive operation.

CBE26 (ALTO LIVELLO, MULTIFUNZIONE, MODULANTE)

Comando a bordo unità a microprocessore MULTIFUNZIONALE AD ALTO LIVELLO, PROGRAMMABILE, con Display + Velocità manuali/auto (modulanti) + ON/OFF + Termostato ambiente elettronico + Sonda temperatura aria

- Regolatore a bordo unità, Alto Livello, a Microprocessore, Grande Display LCD, Pre-programmato, Facilmente configurabile per soddisfare le esigenze dei diversi tipo di impianto
- Multifunzionale, per la gestione completa di unità 2-4 tubi, con/senza valvole, con/senza resistenza elettrica
- Alimentazione: 230Vac-1Ph-50Hz (oppure, a richiesta, 24Vac-1Ph-50Hz)

Alternativa 1: Gestione unità con motore EC~230V (0...10Vdc, Brushless):

- Regolazione velocità 0...100% continua/modulante, opp. su 3-Vel. manuali (con Distanza tra le velocità, Tempi Post-ventilazione, ecc., configurabili)
- Gestione 1 o 2 valvole modulanti 0...10Vdc alim. 24V~ (Mod. VL-M010, escluso trasformatore 230V-24V), opp. 1 o 2 valvole ON/OFF (Mod. VL-230V), opp. 1 resistenza elettrica + 1 eventuale valvola ON/OFF o modulante (Mod. VL-230V o VL-M010)

Alternativa 2: Gestione unità con motore AC~230V a 3-Velocità:

- Regolazione 3-Velocità manuali/AUTO (con Distanza tra le velocità AUTO, Tempi Post-ventilazione, ecc., configurabili)
- Gestione 1 o 2 valvole modulanti 0...10Vdc alim. 24V~ (Mod. VL-M010, escluso trasformatore 230V-24V, disponibile come accessorio addizionale)

- Funzioni configurabili: "Avviso filtro sporco", "Anti-stratificazione", "Economy", "Contatto finestra", "Ampiezza range SET-POINT", "Correzione temperatura aria misurata", "Motore termostato o sempre acceso", ecc.
 - Gestione Bande proporzionali e Tempi integrativi (regolazione P, P+I)
 - Change-Over Estate/Inverno configurabile: Manuale, Centralizzato, AUTO con Zona Neutra (per unità 4-Tubi), AUTO in funzione della temperatura acqua (per unità 2-Tubi, obbligatoria sonda SND-W4).
 - Disponibile 1 Jumper per blocco configurazione + alcuni ingressi addizionali (piazzole sotto la scheda elettronica) per la gestione di funzioni addizionali e/o speciali (Change-Over Estate/Inverno ext. o centralizzato, funzione Economy ext./centralizzata, contatto finestra, ...) + 1 ponte stagno per rendere il regolatore idoneo per alimentazione 24Vac
 - **Compatibilità:**
 - **SND-A4** (sonda aria remota, inclusa)
 - **TM-32, TM-42** (termostati di minima, accessorio addizionale)
 - **SND-W4** (sonda acqua, in alternativa a TM, accessorio addizionale)
- Se installata la sonda acqua SND-W4, si rendono disponibili le seguenti funzioni: Termostato minima temp. acqua calda (T. impostabile), Termostato max temp. acqua fredda (T. impostabile), Change-Over Estate/Inverno Auto in funz. della temp. acqua (per unità a 2-Tubi, T. impostabile), Visualizza SI/NO temp. acqua.



- Ideale per comandare unità provviste di resistenza elettrica, grazie alla funzione post-ventilazione (obbligatoria per lo smaltimento dell'inerzia termica della resistenza)
- Gestione della resistenza elettrica in Riscaldamento (in alternativa alla valvola acqua calda) o in Integrazione (addizionalmente alla valvola acqua calda)

Questo comando è adatto per comandare 1 o 2 valvole con i seguenti tipi di servocomandi:

- Per unità EC: Elettrotermici 230V, pilotati in modalità ON/OFF
- Per unità AC ed EC: Modulanti 0...10Vdc

Tutte le funzioni sono regolabili/programmabili ed attivabili/disattivabili:

- Avviso filtro sporco
- Anti-stratificazione
- Economy/notturno
- Range di temperature del set-point
- Post-ventilazione
- Correzione temperatura aria misurata
- Distanza tra le velocità automatiche
- Tempi integrativi
- "Motore termostato + valvole termostate" oppure "solo valvole termostate, con motore sempre acceso"
- ecc. ecc.

CBE26 (HIGH LEVEL, MULTI-FUNCTIONS, MODULATING)

PROGRAMMABLE HIGH LEVEL MULTI-FUNCTION microprocessor control panel with Display + Speed manual/auto (modulating) + ON/OFF + Electronic room thermostat + Air temperature sensor

- Controller on board of the unit, High Level, Microprocessor, Big LCD Display, Pre-programmable, Easily configurable to meet the requirements of different installations
- Multi-functions, for the full control of 2-4 pipes unit, with/without valves, with/without electrical heater
- Power supply: 230Vac-1Ph-50Hz (or, on request, 24Vac-1Ph-50Hz)

Alternative 1: Control of the units with EC~230V motor (0...10Vdc, Brushless):

- Control speed 0...100% continuous/modulating, or on 3-Speed manual (with Set of the speed steps, Post-ventilation times, etc., configurable)
- Control 1 or 2 modulating valves 0...10Vdc power 24V~ (Mod. VL-M010, transformer 230V-24V not included, available as additional accessory), or 1 or 2 ON/OFF valves (Mod. VL-230V), or 1 Electrical heater + 1 possible valve ON/OFF or modulating (Mod. VL-230V o VL-M010)

Alternative 2: Control of the units with 3-Speed AC~230V motor:

- Control 3-Speed manual/AUTO (with Set of the AUTO speed steps, Post-ventilation times, etc., configurable)
- Control 1 or 2 modulating valves 0...10Vdc power 24V~ (Mod. VL-M010, transformer 230V-24V not included, available as additional accessory)

- Configurable functions: "Dirty filter", "Anti-stratification", "Economy", "Window contact", "SET-POINT temperature range", "Measured air temperature correction", "Thermostated or always ON motor", etc.
 - Control by Proportional bands and Integrative timing (regulation P, P+I)
 - Configurable Summer/Winter change-over: Manual, Centralized, AUTO with Neutral Zone (for 4-Pipe units), AUTO function of the water temperature (for 2-Pipe units, mandatory SND-W4 sensor).
 - Available 1 Jumper for configuration block + some additional inputs (pitches under the printed control board) for the management of additional and/or special functions (external or centralized Summer/Winter change-over, ext./centralized Economy function, window contact) + 1 tin jumper to configure the controller to 24Vac power supply
 - **Compatibility:**
 - **SND-A4** (remote air temperature sensor, included)
 - **TM-32, TM-42** (minimum thermostats, additional accessory)
 - **SND-W4** (water sensor, as alternative to TM, additional accessory)
- If the SND-W4 water probe is installed, the following functions are available: thermostat for minimum hot water temperature (settable temperature), thermostat for maximum cold water temperature (settable temperature), Automatic Summer/Winter changeover according to water temperature (for 2-pipes units, settable temperature), Display water temperature YES/NO.

- Ideal to control units provided with electrical heater, due to the post-ventilation function (mandatory to cool down the electric heater thermal inertia)
- Control of the electrical heater in Heating (as an alternative to the hot water valve) or in Integration (additionally to the hot water valve)

This control panel is suitable to control 1 or 2 valves with the following actuator types:

- For EC units: 230V electrothermic actuator, driven in ON/OFF mode
- For AC and EC units: Modulating 0...10Vdc

All functions can be set/programmed and enabled/disabled:

- Dirty filter
- Anti-stratification
- Economy/Night
- Set-point temperature range
- Post-ventilation
- Measured air temperature correction
- Set of the automatic speed steps
- Integral timing
- "Thermostated motor + thermostated valves" or only "Thermostated valves, with always ON motor"
- etc. etc...

TERMOSTATO A DISPLAY PER FAN COIL CON USCITA VENTILATORE 0...10V

GENERALITÀ

Questo dispositivo di comando elettronico incorporato è un termostato digitale per il controllo della temperatura in ambienti riscaldati o raffrescati da fan-coil (ventilconvettori). Esso controlla in maniera proporzionale continua l'apertura delle valvole e la velocità del ventilatore su uscite 0...10V in modo da regolare la temperatura dell'ambiente nella maniera più confortevole. Il dispositivo dispone anche di tre uscite ON/OFF a relè che possono essere utilizzate per comandare un ventilatore a tre velocità oppure due attuatori ON/OFF. La rilevazione della temperatura ambiente viene effettuata dalla sonda aria remota (standard).

DESCRIZIONE DEI COMANDI

I comandi del termostato disponibili per l'utente sono cinque pulsanti.

Pulsante On/Off

Per l'accensione e lo spegnimento del termostato; quando il dispositivo è spento, il display non visualizza più nessuna temperatura, mentre alcuni simboli possono rimanere accesi per indicare lo stato di uscita attiva. Se il termostato è configurato per realizzare la funzione "Economy" (P18), il pulsante  permette di attivare/disattivare lo stato di "Economy" secondo il seguente schema:



Pulsante Velocità

Questo pulsante modifica l'impostazione della velocità del ventilatore desiderata. Ad ogni pressione del pulsante  si modifica la velocità del ventilatore secondo il seguente ciclo:

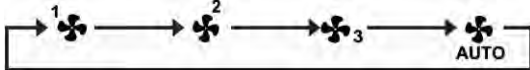

In cui 1, 2 e 3 sono le 3 velocità fisse e AUTO è la velocità automatica. In particolare 1 indica la velocità più bassa, 2 quella media e 3 quella più alta. Il termostato, quindi, se impostato su una delle tre velocità sopraindicate, attiverà il ventilatore quando necessario sempre alla stessa velocità. Nel caso in cui sia impostata la velocità automatica il termostato attiverà il ventilatore in modo automatico ad una velocità tanto più alta quanto più elevata è la necessità di calore o fresco dell'ambiente.

Nel caso in cui il termostato sia configurato per pilotare il ventilatore con l'uscita proporzionale 0...10V, sarà possibile configurare a piacere i regimi delle velocità fisse nei parametri C11, C12 e C13. Tramite il parametro C10 è possibile personalizzare le velocità richiamabili dal pulsante  ed è possibile abilitare anche lo stato OFF che permette all'utente di tenere spento il ventilatore.



Pulsante Menù

Questo pulsante cambia la visualizzazione del display: premuto una volta permette di visualizzare la temperatura di setpoint impostata. Se il termostato è configurato per visualizzare la temperatura dell'acqua di mandata, essa sarà visualizzata premendo un'ulteriore volta il pulsante. Nel cambiare la visualizzazione il termostato informa quale è la temperatura indicata quando essa è diversa dalla temperatura ambiente, accendendo le seguenti icone:















Se si preme ripetutamente il pulsante la visualizzazione cicla tra le diverse temperature. Dopo alcuni secondi di inattività la visualizzazione ritorna sulla temperatura ambiente.

Pulsante  e 

Questi pulsanti permettono di impostare la temperatura ambiente desiderata e i parametri di configurazione. Nel normale funzionamento, se vengono premuti i pulsanti  o  la visualizzazione del display si sposta sulla temperatura di setpoint mostrando il nuovo valore che si sta impostando. Anche in questo caso, dopo alcuni secondi di inattività la visualizzazione ritorna sulla temperatura ambiente.

INDICAZIONE DISPLAY

Il termostato è dotato di un display LCD per la visualizzazione delle temperature e delle impostazioni. **Visualizzazione simboli:** Di seguito viene indicato il significato dei simboli che possono apparire a Display.

	Selezione automatica riscaldamento/raffrescamento. Il termostato è in grado di commutare automaticamente il modo riscaldamento/raffrescamento. Automatic heating/cooling selection. The thermostat automatically switches the heating/cooling modes.
	Impostazione della velocità fissa più bassa del ventilatore. Steady low fan speed setting.
	Impostazione della velocità fissa media del ventilatore. Steady medium fan speed setting.
	Impostazione della velocità fissa più alta del ventilatore. Steady high fan speed setting.
	Impostazione velocità automatica del ventilatore. Automatic fan speed setting.
	Il termostato è in stato di configurazione. The thermostat is under configuration.
	Filtro intasato (il filtro necessita di essere pulito). Clogged filter (filter must be cleaned).
	Funzione non accessibile. Function is not available.
	Visualizzazione temperatura acqua di mandata. Delivery water temperature displayed.
	Visualizzazione temperatura di set-point. Set-point temperature displayed.
	Presenza di persone nell'ambiente: regolazione riattivata oppure uscita da modo "Economy". Occupied room: regulation reactivated or exit from "Economy" mode.
	Assenza di persone nell'ambiente: regolazione sospesa oppure attivazione modo "Economy". Unoccupied room: regulation suspended or "Economy" mode Activated.

FAN COIL CONTROLLER WITH DISPLAY AND 0...10V OUTPUT

INTRODUCTION

This embedded electronic regulation device is a digital thermostat to control the temperature in rooms heated or cooled with fan coils. It provides a continuous proportional control over the valves and speed of the fan on the 0...10V outlets in order to control the room's temperature in a more convenient way. The device is also fitted with three ON/OFF relay outputs that can be used to control a fan with three speed settings or two ON/OFF actuators. The room temperature is detected by the external air sensor (standard).

DESCRIPTION OF CONTROLS

The user has five buttons available to control the thermostat.

Key On/Off

This button is used to turn on and off the controller: when the controller is turned off the display does not show the temperature, yet some symbols could still be turned on to show the active outputs. If the thermostat is configured in the "Economy" function (P18), the  button activates/deactivates this status according to the following diagram:



Button Speed

This button changes the set fan speed. When the  button is pressed, the fan speed changes according to the following cycle:



where 1, 2 and 3 mean the three fixed fan speeds meanwhile AUTO mean the automatic fan speed. More precisely 1 means the lowest speed, 2 the medium speed and 3 the fastest. Therefore when the controller is set on one of the three mentioned speeds, the fan will be activated when necessary at that (fixed) speed. Whenever the automatic speed is set instead, the controller will activate the fan at a speed as much high as the difference between the desired room temperature against the current one.

If the thermostat is configured to control the fan with the 0...10V proportional output, it will be possible to configure the three fixed speeds to the desired values in the parameters C11, C12 and C13. Parameter C10 is used to customize the speeds that can be recalled with the  button and also the OFF status can be enabled, which allows the user to keep the fan off.



Key Menu

This button is used to change the display readout mode: when depressed once it makes the display show the set-point temperature. In case the controller is configured to show the delivery water temperature, this value will be displayed with a further button depression. When changing the readout, the controller informs the user about the temperature shown according to the following table:













Repeatedly press the button to cyclically display the various temperatures. When inactive for a few seconds the display returns to room temperature.

 and  buttons

These buttons set the desired room temperature (set-point) and the configuration parameters. If  or  are pressed during normal operation, the set-point temperature is displayed, along with the new set value. Even in this case, after a few seconds of inactivity the display readout returns to the room temperature.

DISPLAY VIEW

The thermostat is equipped with an LCD display that shows temperature and settings. **Symbols displayed:** The symbols that can be shown on the display are described in the following table.

	Regolazione della temperatura in modalità "Economy". Temperature regulation in "Economy" mode.
	Modalità antigelo attiva: il termostato regola alla temperatura di antigelo. Antifreeze mode active: the thermostat regulates the antifreeze temperature.
	Resistenza attivata in un sistema con resistenza. Electric heater active in an electric heater system.
	Riscaldamento attivato. Heating active.
	Raffrescamento attivato. Cooling active.
	La regolazione è sospesa; il contatto indica finestra aperta. Regulation suspended; the contact indicates open window
	La temperatura dell'acqua di mandata non è sufficientemente calda (in riscaldamento) o sufficientemente fredda (in raffrescamento). Delivery water temperature is not sufficiently hot (heating) or cold (cooling).
	Allarme o errore configurazione installatore. Installer configuration error or alarm.
	Allarme motore. Motor alarm.
	Errore valvola. Valve error.
	Allarme condensa: la regolazione è sospesa. Condensate alarm: regulation is suspended.

Sul display sono presenti anche dei simboli che identificano lo stato delle uscite: il ventilatore e le valvole o altro carico collegato. I simboli "velocità ventilatore" identificano lo stato del ventilatore: quando sono tutti spenti indicano ventilatore spento, mentre quando sono accesi indicano ventilatore acceso secondo le seguenti indicazioni:



Nel caso in cui il termostato sia configurato per pilotare il ventilatore con l'uscita proporzionale 0...10V, analogamente si accenderanno tanti più trattini tanto più alta è la velocità del ventilatore.

L'accensione dei simboli e identifica uno stato delle uscite valvola diverso a seconda del tipo di impianto.

Some symbols on the display show the outputs status: fan, valves or other connected loads.

The "fan speed" symbols show fan status: all off when fan is off; all lit when fan is on, according to the following indications:



If the thermostat is configured to control the fan with the 0...10V proportional output, the higher the fan speed, the more fan dashes will be turned on in the fan symbol.

Symbols and indicates the status of the valve outputs which is different depending on the type of system.

Sistema a due tubi	riscaldamento, valvola aperta raffrescamento, valvola aperta
Sistema a quattro tubi	valvola caldo aperta valvola freddo aperta
Sistema con resistenza	riscaldamento, resistenza accesa raffrescamento, valvola freddo aperta
Sistema con resistenza di integrazione	riscaldamento, valvola aperta raffrescamento, valvola aperta riscaldamento, resistenza accesa

Two pipes system	heating mode, valve open cooling mode, valve open
Four pipes system	heating valve open cooling valve open
Electric heater system	heating mode, electric heater on cooling mode, cooling valve open
Integrating electric heater system	heating mode, valve open cooling mode, valve open heating mode, electric heater on

I simboli riferiti ad un'uscita valvola proporzionale si accendono anche se la valvola proporzionale è in una posizione di minima apertura.

I simboli possono anche lampeggiare per indicare che la relativa uscita dovrebbe essere accesa ma è momentaneamente interdetta da un'altra funzione.

Per esempio le uscite sono interdette in queste situazioni:

- La funzione termostato di minima interdice il ventilatore;
- Il contatto finestra sospende la regolazione.

The symbols associated with a proportional valve output turn on even if the proportional valve is set to a minimum opening position.

Symbols can also be flashing, to explain that the relevant output should be turned on, yet it is temporarily disabled by another function.

As an example, outputs are disabled in the following situations:

- The cut-off thermostat is inhibiting the fan;
- Window contact suspends the temperature regulation.

ATTENZIONE

- La sonda di mandata deve essere installata in modo tale da rivelare correttamente la temperatura dell'acqua anche nel caso in cui il flusso fosse interrotto dalla valvola.
- Non è permesso collegare la stessa sonda remota ai morsetti di diversi termostati.
- Le sonde remote, il contatto bimetallico e il contatto finestra collegati al termostato devono essere isolati verso la terra e verso la tensione di rete.
- Non rispettare questo punto o il precedente può portare a danneggiamenti irreversibili del prodotto.
- Le sonde remote, il contatto bimetallico e il contatto finestra devono essere in doppio isolamento (o isolamento rinforzato) nel caso siano accessibili a una persona.
- Nel caso non sia possibile realizzare l'isolamento rinforzato del punto precedente, alimentare il termostato a bassa tensione 24V~ (nel rispetto tuttavia delle norme di sicurezza).
- Collegare l'apparecchio alla rete di alimentazione tramite un interruttore onnipolare conforme alle norme vigenti e con distanza di apertura dei contatti di almeno 3 mm in ciascun polo.
- L'installazione ed il collegamento elettrico del dispositivo devono essere eseguiti da personale qualificato ed in conformità alle leggi vigenti.
- Prima di effettuare qualsiasi collegamento accertarsi che la rete sia scollegata.

WARNING

- The delivery water sensor must be installed in a way that it can acquire the correct water temperature even in case the flow is stopped by the valve itself.
- Wiring the same remote temperature sensor to more than one controller is not allowed.
- All remote sensors, bimetallic contact and window contact must have a galvanic insulation against earth as well as against the mains power.
- In case preceding two directions are not respected an irreversible product damage can follow.
- All remote sensors, bimetallic contact and window contact must be double insulation (or reinforced insulation) rated in case they are accessible to people.
- In case the reinforced insulation of the preceding point cannot be obtained, power the regulator with a 24V~ low voltage (yet in full compliance with the safety standards).
- The appliance must be wired to the electric mains through a switch capable of disconnecting all poles in compliance with the current safety standards and with a contact separation of at least 3 mm in all poles.
- Installation and electrical wirings of this appliance must be made by qualified technicians and in compliance with the current standards.
- Before wiring the appliance be sure to turn the mains power off.

COLLEGAMENTI ELETTRICI

Il dispositivo può essere alimentato a 230V~50/60Hz oppure a 24V~50/60Hz.

- Sul retro del circuito stampato è disponibile un ponte stagno (PS1, vedi Fig.2).
- Il regolatore standard deve essere alimentato 230V~50/60Hz (PS1 aperto).
- Se il ponte viene stagnato (= PS2 chiuso), il regolatore funzionerà con alimentazione 24V~50/60Hz.

Come visibile in Fig. 1 i morsetti di alimentazione sono 5(N) e 6(L).

Nel caso di alimentazione a 230V~ è importante rispettare linea e neutro.

Sul retro del circuito stampato sono disponibili 4 piazzole di ingresso (vedi Fig.2) per la realizzazione di configurazioni Speciali/Particolari:

- **M13 E/I**, ingresso per la selezione riscaldamento/raffrescamento centralizzata. Nel caso non si usi la selezione riscaldamento/raffrescamento centralizzata si può usare questo ingresso per attivare la modalità "Economy".
- **M14 ECO**, ingresso per attivare la modalità "Economy"
- **M15 CF**, per collegare un "Contatto Finestra"
- **M16 COM CF**, comune, per collegare un "Contatto Finestra"

Eseguire i collegamenti elettrici seguendo lo schema di collegamento CBE26-A... (possibili varianti CBE26-A001...A011).

Nota: ci sono delle limitazioni per l'uso del contatto finestra, leggere attentamente il paragrafo "ATTENZIONE".

La funzione associata agli ingressi delle piazzole M13/EI, M14/RDC-ECO e M15-M16/CF può essere modificata nei parametri **C17**, **C18** e **C19**.

I segnali alle piazzole M13/EI e M14/RDC-ECO possono essere collegati alle piazzole M13/EI e M14/RDC-ECO di altri termostati presenti nello stesso edificio (funzione E/I centralizzata).

Tramite il connettore **RS** è possibile collegare la sonda di temperatura ambiente esterna.

I morsetti 11 e 12 sono un ingresso a cui è possibile collegare tipi diversi di sonda per realizzare funzioni speciali: può essere collegata una sonda temperatura di mandata (SND-W4) per realizzare la funzione di "changeover" e/o "termostato di minima"; oppure può essere collegato un termostato bimetallico (TM-32, TM-42) con funzione di "termostato di minima". Agendo sulla configurazione si sceglie quale tipo di sonda si intende usare (**P08**).

Il dispositivo è adatto a controllare un motore ventilatore sia di tipo elettronico (motore EC) sia di tipo AC a tre velocità. Agendo sul parametro **P05** si sceglie se usare l'uscita proporzionale 0-10V per un motore elettronico, o le tre uscite a relè per un motore a tre velocità. Nel caso si usi l'uscita proporzionale il segnale 0-10V sarà disponibile al morsetto 9 mentre la massa di riferimento al morsetto 10, collegare il motore elettronico come schema CBE26-A001. Nel caso si usino le tre uscite a relè per un motore a tre velocità, le uscite sono disponibili ai morsetti 1, 2 e 3 mentre il 4 è il comune dei relè, collegare il motore a tre velocità come schema CBE26-A009.

Le uscite per il ventilatore, morsetti da 1 a 4, sono libere da tensione e isolate rispetto al resto del termostato. E' quindi possibile alimentare il termostato a bassa tensione SELV (24V~) e contemporaneamente pilotare un ventilatore ad alta tensione (230V~). In questo caso è necessario mantenere una separazione tra i cavi SELV 24V~ e 230V~ nel rispetto delle norme vigenti. In particolare è necessario fissare i gruppi di cavi con delle fascette separando i fili SELV dagli altri per evitare che se un filo si disconnette accidentalmente questo non riduca l'isolamento verso SELV.

WIRINGS

This controller can be powered either with 230V~50/60Hz or with 24V~50/60Hz.

- On the rear side of the printed circuit is available a tin jumper (PS1, see Fig.2).
- The standard regulator must be powered 230V~50/60Hz (PS1 open).
- If the bridge is tinned (= PS2 closed), the controller will operate with 24V~50/60Hz power supply.

As can be seen in Fig. 1 supply terminals are 5(N) and 6(L).

If you have a 230V~ power supply, the live and neutral must be respected.

On the rear side of the printed circuit are available 4 input pitches (see Fig.2) for the realization of Special/Particular configurations:

- **M13 E/I**, input for central heating/cooling selection. If not in use the central heating/cooling, this input can be used to activate the "Economy" mode.
- **M14 ECO**, input to activate the "Economy" mode
- **M15 CF**, to connect the "Window Contact"
- **M16 COM CF**, common, to connect the "Window Contact"

Perform the electrical connections following the connection diagram CBE26-A... (possible variants CBE26-A001...A011).

Note: there are limitations for window contact use. Carefully read the paragraph "ATTENTION".

The function of the input pitches M13/EI, M14/RDC-ECO and M15-M16/CF can be changed, through parameters **C17**, **C18** and **C19**.

Signals to pitches M13/EI and M14/RDC-ECO can be connected pitches M13/EI and M14/RDC-ECO of other thermostats in the same building (centralised Heating/Cooling function).

RS connector can be used to connect the external room temperature sensor.

Terminals 11 and 12 is an input to connect different types of sensors for special functions: connect a delivery temperature sensor (SND-W4) for the "changeover" and/or "cut-off thermostat" function, or connect a bimetal thermostat (TM-32, TM-42) with "cut-off thermostat" function. Change configuration to select which type of sensor to use (**P08**).

The device is suitable to control both an electronic fan motor (EC motor) and a three speeds fan AC motor. Use parameter **P05** to decide whether to use the 0-10V proportional output for an EC motor or the three relay outputs for a three speeds motor. If the proportional output is used, the 0-10V signal will be available on terminal 9, while the reference ground on terminal 10. Connect the EC motor as shown in diagram CBE26-A001. If the three relay outputs for a three speeds motor are used, the outputs are available on terminals 1, 2 and 3, while terminal 4 is the relays common. Connect the three speeds motor as shown in diagram CBE26-A009.

Fan outputs from terminals 1 to 4, are voltage free contacts and are isolated towards the other thermostat circuits. Therefore, a thermostat can be supplied with SELV low voltage (24V~), while controlling a high voltage fan (230V~). In this case, 24V~ SELV and 230V~ cables must be separated in accordance with current standards. In particular, it is necessary to secure the two groups of cables with cable ties separating the SELV wires from the others. This is required to avoid that the insulation to SELV is reduced in the event of a wire accidentally disconnects.

ATTENZIONE

L'installazione ed il collegamento elettrico del dispositivo devono essere eseguiti da personale qualificato ed in conformità alle leggi vigenti.

Il dispositivo può pilotare uno o due attuatori proporzionali 0...10V oppure uno o due attuatori ON/OFF. Le uscite per gli attuatori ON/OFF sono disponibili solo quando il motore è di tipo proporzionale cioè quando le uscite a relè non sono occupate per pilotare il motore a tre velocità.

L'uscita proporzionale 0...10V caldo è disponibile al morsetto 7 mentre l'uscita freddo al morsetto 8, schemi CBE26-A008, CBE26-A011. Nel caso di impianto a due tubi, una sola valvola viene usata sia per caldo che per freddo e in questo caso il segnale di comando sarà quello del caldo al morsetto 7, schemi CBE26-A007, CBE26-A010. Per tutti i segnali 0...10V (valvole e ventilatore) la massa di riferimento è disponibile al morsetto 10, notare che la massa è elettricamente collegata al morsetto di alimentazione Neutro 5. Nel collegare gli attuatori seguire gli schemi CBE26-A012, e CBE26-A013 se sono alimentati a 24V-on/off, seguire invece schemi CBE26-A002, CBE26-A003 nel caso siano alimentati a 230V-on/off. Normalmente gli attuatori 0...10V hanno solo 3 fili di collegamento in quanto la massa del segnale di ingresso è internamente collegata a uno dei due fili di alimentazione (Neutro). In questo caso non è necessario collegare il morsetto 10 (massa del segnale di uscita) in quanto l'attuatore usa come massa il terminale di alimentazione Neutro, fare attenzione che quest'ultimo sia collegato al morsetto 5. Nel caso si usino valvole ON/OFF, l'uscita caldo è disponibile al morsetto 1 e l'uscita freddo al morsetto 2 [schema CBE26-A003]. Nel caso di impianto a due tubi, una sola valvola va collegata all'uscita caldo collegare come in schema CBE26-A002. E' possibile gestire impianti con tipi di valvole diversi per caldo e freddo per esempio uscita caldo ON/OFF e uscita freddo proporzionale 0...10V. Nel caso l'impianto preveda una resistenza elettrica di integrazione oppure al posto della valvola caldo, collegare come da schemi CBE26-A005 o CBE26-A006.

WARNING

Installation and electrical wirings of this appliance must be made by qualified technicians and in compliance with the current standards.

The device can control one or two 0...10V proportional actuators or one or two ON/OFF actuators. The outputs for the ON/OFF actuators are only available when there is a proportional motor, i.e. when the relay outputs are not used to control the three speeds motor.

The heating 0...10V proportional output is available on terminal 7, while the cooling output on terminal 8, diagrams CBE26-A008, CBE26-A011. For two-pipes systems, a single valve is used both for heating and cooling and in this case the control signal will be the heating one available on terminal 7, diagrams CBE26-A007, CBE26-A010. For all 0...10V signals (valves and fan), the reference ground is available on terminal 10. Please note that the ground is electrically connected to the power terminal 5 (N, Neutral). To connect 24V-on/off actuators, follow diagrams CBE26-A012, and CBE26-A013, while follow diagrams CBE26-A002, CBE26-A003 for 230V-on/off actuators. Usually 0...10V actuators only have 3 connection wires, as the ground of the input signal is internally connected to one of the two power-supply wires (Neutral). In this case there is no need to connect terminal 10 (output signal ground), as the actuator uses the Neutral power terminal as ground. Make sure the latter is connected to terminal 5 (N). When using ON/OFF valves, the heating output is available on terminal 1 and the cooling output on terminal 2 (diagram CBE26-A003). In the case of two-pipes systems, only one valve needs to be connected to the heating output. Connect it as shown in diagram CBE26-A002. It is possible to manage systems with two different kinds of valves for heating and cooling, for instance ON/OFF heating output and 0...10V proportional cooling output. If the system has an electric heater for integration or in replacement of the heating valve, connect according to diagrams in CBE26-A005 or CBE26-A006.

CARATTERISTICHE TECNICHE	
Alimentazione	230V~ -15% +10% 50/60Hz oppure 24V~ -15% +10% 50/60Hz
Potenza assorbita	1,2 W
Temperatura aria ambiente (SND-A4, standard)	5°C .. 35°C (configurabile) - Campo di regolazione - Tipo di sensore - Precisione - Risoluzione - Campo di visualizzazione - Isteresi
Temperatura acqua mandata (SND-W4, opzionale)	NTC 10kΩ @ 25°C ±1% ± 1 °C 1 °C 0°C .. 99 °C 2°C
Uscite proporzionali	0..10 Vdc ± 0,26 Vdc
Minima impedenza attuatore:	1850 Ohm 3700 Ohm 5550 Ohm
Portata contatti relè	3(1)A @ 250V~
Grado di protezione	IP 20
Tipo di azione	I
Categoria di sovratensione	II
Grado di inquinamento	2
Indice di tracking (PTI)	175
Classe di protezione contro le scosse elettriche	II (□)
Tensione impulsiva nominale	2500V
Numero di cicli manuali	50000
Numero di cicli automatici	100000
Classe del software	A
Tensione prove EMC	230V~ 50Hz
Corrente prove EMC	34mA
esclusione modo guasto 'short'	Tolleranza distanze ±0,15mm
Temperatura prova sfera	75 °C
Temperatura di funzionamento	0°C .. 40°C
Temperatura di stoccaggio	-10°C .. +50°C
Limiti di umidità	20% .. 80% RH (no condensa)
Contenitore	- Materiale - Colore
	ABS + PC, V0 autoestinguente Bianco segnale (simile RAL9003)
Classificazione Secondo Regolamento 2013.811.CE	
- Classe	V
- Contributo all'efficienza energetica	3%

TECHNICAL FEATURES	
Power supply	230V~ -15% +10% 50/60Hz Or 24V~ -15% +10% 50/60Hz
Power absorption	1.2 W
Room temperature (SND-A4, standard)	5.0 .. 35.0 °C (configurable) - Regulation range - Sensor type - Precision - Resolution - Display temp. range - Differential
Supply pipe temperature (SND-W4, optional)	NTC 10kΩ @ 25°C ±1% ± 1 °C 1 °C 0 .. 99 °C 2 °C
Proportional outputs	0..10 Vdc ± 0,26 Vdc
Minimum actuator impedance:	1850 Ohm 3700 Ohm 5550 Ohm
Relay contact rating	3(1)A @ 250V~
Protection grade	IP 20
Type of action	I
Overvoltage category	II
Pollution degree	2
Tracking Index (PTI)	175
Class of protection against electric shock	II (□)
Rated impulse voltage	2500V
Number of manual cycles	50000
Number of automatic cycles	100000
Software class	A
EMC test voltage	230V~ 50Hz
EMC test current	34mA
Distances tolerances fault mode 'short' exclusion	±0,15mm
Ball pressure test temperature	75 °C
Operating temperature	0 .. 40 °C
Storage temperature	-10°C .. +50 °C
Humidity limits	20% .. 80% RH (non condensing)
Case	- Material - Color
	ABS + PC, V0 self-extinguishing Signal white (RAL 9003)
Classification under reg. 2013.811.EC	
- Class	V
- Contribution to energy efficiency	3%

GARANZIA

Nell'ottica di un continuo sviluppo dei propri prodotti, il costruttore si riserva il diritto di apportare modifiche a dati tecnici e prestazioni senza preavviso. Il consumatore è garantito contro i difetti di conformità del prodotto secondo la Direttiva Europea 1999/44/c nonché il documento sulla politica di garanzia del costruttore. Su richiesta è disponibile presso il costruttore il testo completo della garanzia.



WARRANTY





In the view of a constant development of their products, the manufacturer reserves the right for changing technical data and features without prior notice. The consumer is guaranteed against any lack of conformity according to the European Directive 1999/44/EC as well as to the manufacturer's document about the warranty policy. The full text of warranty is available on request from the manufacturer.

APPENDICE

SELEZIONE RISCALDAMENTO/RAFFRESCAMENTO

La selezione del modo riscaldamento (estate) o raffreddamento (inverno), avviene tenendo premuto per alcuni secondi il pulsante menù  fino a che il display non visualizzi una delle seguenti icone indicanti lo stato attualmente impostato:

-  Modo riscaldamento (inverno)
-  Modo raffreddamento (estate)





Successivamente, premendo il pulsante  o  o , si cambia l'impostazione ciclando tra riscaldamento e raffreddamento. Premendo gli altri pulsanti si esce dal menù di selezione memorizzando la scelta effettuata. In caso di termostato configurato per una selezione raffreddamento/riscaldamento automatica o centralizzata non è possibile modificare la selezione riscaldamento/raffreddamento ed il display visualizza l'icona  lampeggiante.

APPENDIX

HEATING/COOLING SELECTION

Heating or cooling modes are selected by keeping the  "menu" button depressed for some seconds, until the display shows one of the following texts which indicates the current mode:

-  Heating mode
-  Cooling mode

Then, by pressing the  or  or , the user can change the desired mode, cycling between heating and cooling. Depressing any of the other buttons results in saving the choice and quitting the menu. When the thermostat is configured for automatic or centralised heating/cooling selection, the selection cannot be manually changed and if tried, the display shows the flashing  icon.

INGRESSO TEMPERATURA ACQUA DI MANDATA

Il dispositivo prevede un ingresso per la sonda della temperatura di mandata dell'acqua (SND-W4): quando quest'ultima viene utilizzata il termostato può automaticamente determinare se sia impostato in modo "raffrescamento", quindi si debba raffreddare o sia in modo "riscaldamento" e quindi riscaldare: in pratica il dispositivo effettua la funzione di "changeover" automatico in base alla temperatura dell'acqua. Questa rilevazione viene anche utilizzata per realizzare la funzione "termostato di minima".

In alternativa alla sonda di mandata sullo stesso ingresso si può collegare un termostato bimetallico (TM-32, TM-42) per realizzare la funzione "termostato di minima".

INGRESSI ESTERNI - piazzole M13/EI, M14/RDC-ECO e M15-M16/CF

Il termostato dispone di tre ingressi esterni a cui è possibile associare funzioni diverse tramite i parametri **C17**, **C18** e **C19**.

I segnali alle piazzole M13/EI e M14/RDC-ECO possono essere collegati alle piazzole M13/EI e M14/RDC-ECO di altri termostati presenti nello stesso edificio per realizzare funzioni centralizzate.

Il segnale alle piazzole M15/CF, M16/COM-CF non può essere collegato ad altri termostati.

Le funzioni che è possibile associare agli ingressi sono:

Funzione "Estate/Inverno centralizzata"

In un'installazione in cui siano presenti più termostati in uno stesso edificio, l'ingresso centralizzato di ogni termostato può essere collegato insieme e pilotato dalla centrale termica. In questo modo la centrale termica decide se i termostati devono regolare in modo riscaldamento o raffrescamento.

Funzione "Economy"



L'ingresso può attivare/disattivare il modo economy (vedere paragrafo "Funzione economy"). A questa funzione è possibile associare la seguente icona: 



Il termostato è sensibile al cambiamento di stato dell'ingresso e non al livello e quindi è sempre possibile, tramite il pulsante  (se abilitato), cambiare lo stato economy del termostato.

Funzione "Stop regolazione"

L'ingresso può sospendere o riattivare la regolazione della temperatura ambiente.

Quando la regolazione è sospesa il ventilatore rimane spento, le valvole rimangono chiuse ed i relativi simboli sul display lampeggeranno.

A questa funzione è possibile associare una delle seguenti icone:   o 

Configurando un ingresso con la funzione "stop regolazione" con l'icona  si realizza la funzione "contatto finestra". Collegando all'ingresso un contatto finestra, quando la finestra è aperta si accenderà l'icona  sul display e la regolazione della temperatura ambiente sarà sospesa. **Nota:** ci sono delle limitazioni per l'uso del contatto finestra, leggere attentamente il paragrafo "ATTENZIONE".

Funzione "ON/OFF termostato"

L'ingresso accende o spegne il termostato come se si fosse premuto il pulsante 

Il termostato è sensibile al cambiamento di stato dell'ingresso e non al livello e quindi è sempre possibile, tramite il pulsante  (se abilitato), cambiare lo stato acceso/spento del termostato.

Funzione "allarme motore"

L'ingresso accende l'icona  sul display.

Quando l'allarme è attivo viene interdetta l'eventuale uscita resistenza.

Funzione "Allarme resistenza"

Quando l'allarme è attivo, sul display lampeggiano i simboli  e  e viene interdetta l'eventuale uscita resistenza.

A questo ingresso si può collegare il termostato di sicurezza della resistenza.

Funzione "Avviso filtro sporco"

L'ingresso attiva l'avviso di filtro sporco, sul display lampeggia l'icona filtro 

Funzione "Controllo numero di giri motore"



La funzione permette di monitorare la rotazione del ventilatore misurando il numero di giri del motore. La funzione è configurabile solo sull'ingresso **M15-M16/CF**. Il sensore di numero di giri del motore va collegato alla piazzola M15/CF. Quando il ventilatore è acceso, il termostato verifica che il motore giri e non rimanga bloccato, verificando che la frequenza del segnale sia compresa tra 1 e 255 commutazioni al secondo. Nel caso di errore verrà accesa l'icona  sul display e verrà interdetta l'eventuale uscita resistenza.

USCITA 3

Il termostato può pilotare l'uscita **3** per realizzare una funzione speciale; si configura sul parametro **C23** e nella tabella 6 vengono illustrate le funzioni che è possibile realizzare. L'uscita **3** non è disponibile quando si utilizzano i tre relè per pilotare un ventilatore a tre velocità e quando si configura il tipo di impianto "sistema con resistenza di integrazione". Le funzioni che è possibile realizzare sono:

- **Logica fan:** L'uscita è attiva quando il ventilatore proporzionale è acceso, a qualsiasi velocità.
- **Logica valvola:** L'uscita è attiva quando la valvola è aperta. Nel caso di impianto a 4 tubi, l'uscita è attiva quando una delle due valvole è aperta.
- **Logica ON/OFF:** L'uscita è attiva quando il termostato è acceso.
- **Logica economy:** L'uscita è attiva quando il termostato è in modalità basso consumo, cioè in modo economy o spento.
- **Logica estate/inverno:** L'uscita è attiva quando il termostato è in modalità riscaldamento (inverno).
- **Ripetizione stato ingresso:** L'uscita ripete lo stato di un ingresso M13/EI, M14/RDC-ECO e M15-M16/CF. L'uscita è attiva quando l'ingresso è chiuso.

CONTROLLO USCITE PROPORZIONALI 0...10V

È possibile collegare più di un attuatore sulla stessa uscita 0...10V, tuttavia è necessario assicurarsi di non sovraccaricare l'uscita, assicurandosi che l'impedenza del gruppo di attuatori non scenda sotto l'impedenza minima che il termostato può pilotare (vedi paragrafo "caratteristiche tecniche"). Il termostato controlla continuamente le uscite 0...10V e se rileva un sovraccarico segnala l'anomalia sul display accendendo le icone  nel caso di problema su un'uscita 0...10V valvola caldo o freddo,  nel caso di problema sull'uscita 0...10V ventilatore. Nel caso di problema sull'uscita ventilatore viene anche interdetta l'uscita resistenza nei sistemi resistenza e resistenza integrante.

ACQUISIZIONE TEMPERATURE

Il termostato acquisisce la temperatura ambiente e la temperatura dell'acqua di mandata nella batteria del fan-coil tramite sonde del tipo NTC. La temperatura ambiente viene acquisita e visualizzata con risoluzione descritta precedentemente nel range -10°C...+50°C.

La temperatura ambiente viene sempre acquisita dalla sonda esterna "SND-A4" collegata al connettore RS (SA).

Il parametro **P11** della "configurazione installatore" rimane sempre a "1" per selezionare la sonda esterna e non è possibile modificarlo.

La temperatura dell'acqua di mandata nella batteria del fan-coil viene rilevata da una sonda esterna del tipo NTC (SND-W4) e può essere visualizzata con risoluzione di un grado nel range 0°C...99°C.

DELIVERY WATER SENSOR

This controller features an input for the delivery water temperature sensor (SND-W4): when this sensor is installed the controller can automatically understand whether it should be working in "cooling" mode or in "heating" mode: this function is called "water temperature changeover". The water temperature is also used to perform the "cut-off thermostat" function.

Alternatively a bimetallic thermostat (TM-32, TM-42) can be wired to the input to get the "cut-off" function.

EXTERNAL INPUTS - pitches M13/EI, M14/RDC-ECO and M15-M16/CF

The thermostat has three external inputs that can be associated to different functions through parameters **C17**, **C18** and **C19**.

Signals to terminals pitches M13/EI and M14/RDC-ECO can be connected to pitches M13/EI and M14/RDC-ECO of other thermostats in the same building for centralised functions.

The signal on pitches M15/CF, M16/COM-CF cannot be connected to other thermostats.

Functions that can be associated to the inputs are:

"Centralised Heating/Cooling" function

When installations have multiple thermostats in a single building, the centralised inputs of each thermostat can be connected together and controlled by the central heating room. This way the central heating room determines whether the thermostats must operate in the heating or cooling mode.

"Economy" function



The input activates/deactivates the economy mode (see the "Economy function" paragraph). This function can be associated with the following icon: 

The thermostat is sensitive to the input status changes and not to the level, so it is always possible to change the economy status with the  button (if enabled).

"Regulation stop" function

The input can suspend or reactivate room temperature regulation. When temperature regulation is suspended the fan is stopped, the valves remain closed and the relevant symbols on the display will flash.

This function can be associated with one of these icons:  or  or 

When an input is configured for the "regulation stop" function and the  icon, the "window contact" function is performed. Connecting a window contact to the input, when the window is open the  icon will appear on the display and the temperature regulation will be suspended.

Note: there are limitations for window contact use. Carefully read the paragraph "ATTENTION".

"Thermostat ON/OFF" function

The input turns the thermostat on or off, like pressing the 

Since the thermostat is sensitive to input status changes and not to the level, so it is always possible to change the on/off status with the  button (if enabled).

"Motor alarm" function

The input lights the  icon on the display.

When the alarm is active, the electric heater output will be cut off.

"Electric heater alarm" function

When the alarm is activated  +  symbols flash on the display and the electric heater output will be cut off.

The electric heater safety thermostat can be connected to this input.

"Dirty filter" warning function

The input activates the dirty filter warning, the  filter icon blinks on the display.

"Motor rpm control" function

The function is used to monitor the fan rotation by measuring the motor's rpm. The function can be configured only on input **M15-M16/CF**. The motor rpm sensor must be connected to pitch M15/CF. When the fan is on, the thermostat ensures the motor runs and does not get stuck. It ensures the signal frequency is between 1 and 255 commutations per second. In the event of an error, the  icon appears on the display and the electric heater output will be disabled, if there is one.



OUTPUT 3

The thermostat can control output **3** to perform a special function. The special function is configured on parameter **C23** and table 6 shows the functions that can be configured. Output **3** is not available when the three relays for three speeds motor are used and when the integration electric heater system is chosen.

Functions that can be configured are:

- **Fan logic:** The output is active when the proportional fan is on, regardless of the speed.
- **Valve logic:** The output is active when the valve is opened. In case of 4 pipes system, the output is active when one of the two valves is opened.
- **ON/OFF logic:** The output is active when the thermostat is turned on.
- **Economy logic:** The output is active when the thermostat is in economy mode or is turned off.
- **Heating/cooling logic:** The output is active when the thermostat is in heating mode.
- **Input status repetition:** The output repeats the status of an input M13/EI, M14/RDC-ECO e M15-M16/CF. The output is active when the input is closed.

CONTROL OF 0...10V PROPORTIONAL OUTPUTS

It is possible to connect several actuators to the same 0...10V output, however it is necessary to make sure the output is not overloaded. Ensure that the impedance of the group of actuators does not drop below the minimum impedance the thermostat can control (see "Technical features" section). The thermostat constantly controls the 0...10V outputs and if it detects an overload, it reports the anomaly on the display by turning on the  icons in the event of an issue on the heating or cooling 0...10V valve output and the  icon in the event of an issue on the 0...10V fan output. If there is a problem affecting the fan output, the electric heater output is disabled in the electric heater and integrating electric heater systems.

TEMPERATURE ACQUISITION

This controller acquires both the room temperature and the delivery water temperature in the fan-coil exchanger with NTC type sensors.

The room temperature is acquired and displayed with the above mentioned resolution in the range -10°C...+50°C.

The room temperature is always acquired by the "SND-A4" external sensor wired to the RS (SA) connector.

The parameter **P11** in the 'installer configuration' is always set to "1" to select an external sensor, and it cannot be modified.

The supply water temperature in the fan-coil is acquired through a remote NTC sensor (SND-W4) and can be displayed with 1°C resolution in the 0°C...99°C range.

La sonda di mandata può non essere collegata se l'impianto non la richiede. Per l'attivazione della funzione relativa alla sonda di mandata, fare riferimento a quanto descritto nel paragrafo "Funzione termostato di minima".

Nel caso la temperatura ambiente rilevata o la temperatura dell'acqua di mandata rilevata sia al di fuori del range operativo, quando si tenta di visualizzarla il display mostra la scritta "Or" (out of range). Se la sonda è interrotta oppure in corto circuito il display mostra la scritta "EEE" (errore) e le funzioni legate a questa informazione non vengono eseguite.

FUNZIONE TERMOSTATO DI MINIMA

La funzione termostato di minima permette di interdire il funzionamento del ventilatore quando, in modalità riscaldamento, l'acqua di mandata non sia sufficientemente calda. Per impostare questa funzione è necessario collegare una sonda di mandata (SND-W4) o, in alternativa e sugli stessi morsetti, un termostato bimetallico (TM-32, TM-42).

Nel caso si usi la sonda (SND-W4), la soglia a cui si discriminerà fra acqua sufficientemente calda o no è definita dal parametro **P23**. Nel caso non si desideri questa funzione si può impostare per il parametro **P23** una soglia molto bassa (0).

Nel caso invece si voglia usare un termostato bimetallico (TM-32, TM-42) per questa funzione, è necessario impostare il parametro **P08** sul valore 2, quindi il ventilatore sarà abilitato solo quando il contatto bimetallico sarà chiuso. Utilizzando quest'ultima opzione non è possibile né visualizzare la temperatura di mandata né realizzare la funzione di changeover automatica.

Per l'impostazione dei parametri riguardanti le funzioni di cui sopra, fare riferimento a quanto descritto nel paragrafo "Configurazione installatore".

La funzione "termostato di minima" è disponibile anche in modo raffrescamento, in questo caso il ventilatore verrà interdetto quando l'acqua di mandata non è sufficientemente fredda secondo la soglia definita dal parametro **P24**. Nel caso non si desideri questa funzione si può impostare un valore molto alto sul parametro **P24** (99). Quando la temperatura dell'acqua di mandata non è sufficientemente calda o fredda secondo le soglie **P23** e **P24**, il display visualizza l'icona , il ventilatore rimane spento e i simboli "velocità ventilatore" lampeggiano.

SISTEMA CON RESISTENZA

Il termostato può essere configurato (**P01=2**) per gestire un impianto avente una resistenza elettrica per riscaldare l'ambiente e una valvola che gestisce il flusso di acqua fredda per raffrescarlo.

Seguire lo schema di collegamento CBE26-A005 e CBE26-A006.

In questo tipo di impianto è consigliabile impostare un ritardo allo spegnimento del ventilatore su **P22** in modo tale che allo spegnimento della resistenza il ventilatore continui a girare per smaltire il calore.

Allo stesso scopo di smaltire il calore della resistenza, nel caso il ventilatore sia comandato in modo proporzionale, è possibile impostare sul parametro **C14** una velocità minima da mantenere quando la resistenza è accesa.

In questo tipo di impianto è possibile avere una regolazione con zona neutra impostando selezione raffrescamento/riscaldamento automatica (**P02=1**).

Nel caso in cui, in questo tipo di impianto si usi anche la funzione "termostato di minima", il ventilatore non sarà mai interdetto quando in modo riscaldamento.

SISTEMA CON RESISTENZA DI INTEGRAZIONE

Il termostato può essere configurato (**P01=3**) per gestire un impianto speciale avente due sistemi per riscaldare l'ambiente, uno tramite flusso di acqua calda regolato da una valvola e l'altro tramite una resistenza elettrica di integrazione.

In questa modalità il termostato pilota solamente una valvola sull'uscita della valvola freddo e una resistenza di integrazione sull'uscita della valvola caldo.

Schema di collegamento CBE26-A005 e CBE26-A006.

La valvola viene pilotata come in un sistema a due tubi: a seconda se il termostato è impostato in riscaldamento o in raffrescamento viene gestito il flusso di acqua calda o fredda.

La resistenza invece viene attivata per integrazione quando in riscaldamento la temperatura ambiente è inferiore alla temperatura di setpoint di Δ setpoint configurabile nel parametro **C21**.

Nel modo raffrescamento si può avere una regolazione con zona neutra impostando l'ampiezza della zona neutra su **P20** maggiore di zero, in questo caso il raffrescamento si ottiene attivando la valvola mentre il riscaldamento attivando la resistenza.

In questo tipo di impianto è consigliabile impostare un ritardo allo spegnimento del ventilatore su **P22** in modo tale che allo spegnimento della resistenza il ventilatore continui a girare per smaltire il calore.

Allo stesso scopo di smaltire il calore della resistenza, nel caso il ventilatore sia comandato in modo proporzionale, è possibile impostare sul parametro **C14** una velocità minima da mantenere quando la resistenza è accesa.

Nel caso in cui, in questo tipo di impianto si usi anche la funzione "termostato di minima" in riscaldamento, il ventilatore non sarà mai interdetto qualora l'acqua di mandata non sia sufficientemente calda in quanto verrà anticipata l'accensione della resistenza elettrica.

IMPIANTI A PAVIMENTO CON VENTILCONVETTORE PER RISCALDAMENTO E RAFFRESCAMENTO



Il termostato può essere configurato per gestire un impianto speciale che utilizza mezzi diversi di climatizzazione a seconda che la necessità sia di riscaldare o di raffreddare l'ambiente. Per esempio in estate può pilotare un ventilconvettore per il raffrescamento dell'ambiente pilotando ventilatore e valvola fredda, mentre in inverno può pilotare la sola valvola caldo dell'impianto a pavimento tenendo sempre spento il ventilconvettore.

Il termostato può ricevere su un ingresso (piazzole M13/EI o M14/RDC-ECO) l'informazione dello stato estate/inverno direttamente dalla centrale termica, in questo modo si avrà una gestione automatica del cambio stagione, con richiamo automatico del modo di climatizzazione e setpoint della rispettiva stagione.

Per configurare questo tipo di impianto impostare **P01=1** e **P03=4**.

FUNZIONE ECONOMY

La funzione Economy permette di impostare temporaneamente una riduzione dei consumi riducendo la temperatura di setpoint impostata di uno step configurabile quando in riscaldamento, o aumentando il setpoint dello step configurabile quando in raffrescamento. Lo step di riduzione si imposta con il parametro **P18**: se questo viene impostato a 0.0 la funzione Economy è disabilitata. La modalità di risparmio Economy si attiva da pulsante  come spiegato nel paragrafo "Descrizione dei comandi".

La funzione Economy può essere attivata da remoto in modo centralizzato anche su più termostati utilizzando gli ingressi alle piazzole M13 o M14 (vedere parametri **C17** e **C18**). Il termostato è sensibile al cambiamento di stato del segnale e non al livello e quindi è sempre possibile, tramite il pulsante , cambiare lo stato di attivazione della funzione Economy anche se è stato forzato dal segnale centralizzato. Quando la funzione Economy è attiva, icona , accesa, essendo una modalità di risparmio, la velocità del ventilatore sarà limitata alla prima o al valore impostato nel parametro **C11** nel caso di ventilatore controllato in modo proporzionale.

The delivery water sensor does not have to be installed in case the system does not require it. To enable delivery water sensor related functions, see the "Cut-off temperature function" section.

In case the room or water temperature falls outside the operating range, the display shows "Or" (out of range). In case the sensor is faulty as an open or a short circuit, the display shows "EEE" (error): in this situation, functions which need the temperature are not performed.

CUT-OFF TEMPERATURE FUNCTION

The cutoff temperature function is used to inhibit the fan operation whenever, in heating mode, the delivery water is not hot enough. In order to accomplish this function a delivery water sensor (SND-W4) must be wired, alternatively, a bimetallic thermostat (TM-32, TM-42) can be wired to the same terminals. In case the delivery water sensor (SND-W4) is used, the "water hot enough" threshold is defined on parameter **P23**. In case this function is not needed, parameter **P23** can be set to a very low value (0).

In case a bimetallic thermostat (TM-32, TM-42) is used for this function, parameter **P08** must be set to the value 2: in this case the fan operation will be enabled only when the bimetallic contact is closed.

When this type of bimetallic thermostat is used the water temperature cannot be displayed, nor the automatic changeover function can be performed.

Please refer to the section "Installer Configuration" to set the parameters related to the above described functions.

The cut-off temperature function is also available in cooling mode. In this case the fan operation is inhibited when the water delivery is not sufficiently cold, according to the threshold defined on parameter **P24**. In case this function is not needed, parameter **P24** can be set to a very high value (99).

When the delivery water temperature is not sufficiently hot or cold as per **P23** and **P24** thresholds, the display shows the  icon. The fan is inhibited and the fan speed symbols flash.

ELECTRIC HEATER SYSTEM

The thermostat can be configured (**P01=2**) to manage a system with an electric heater for heating the room and a valve that regulates the cool water for cooling the room.

Follow the wiring diagram CBE26-A005 and CBE26-A006.

In this type of system it is suggested to set a delay on the fan switch-off on **P22**, so that when the electric heater is switched off, the fan keeps running to cool the heater down.

When the fan motor is proportional driven, for the same purpose of cooling the heater down, it is possible to set on parameter **C14** a minimum speed that will be maintained when the electric heater is on.

In this type of system it is possible to have a neutral zone regulation setting the automatic heating/ cooling selection (**P02=1**).

In case the cut-off temperature function is used in this system, the fan will never be inhibited while in heating mode.

INTEGRATING ELECTRIC HEATER SYSTEM

This regulator can be configured (**P01=3**) to manage a special plant type featuring two heating systems: one with a hot water flow controlled by a valve, the other with an integrating electric heater. In this mode the regulator is only driving one valve wired at the cooling output to manage a special plant type featuring two heating systems: one with a hot water flow controlled by a valve, the other with an integrating electric heater. In this mode the regulator is only driving one valve wired at the cooling output and one integrating electric heater wired at the heating output. The relevant wiring diagram is CBE26-A005 and CBE26-A006.

The valve is driven as in a two pipes system: according to the heating or cooling setting of the controller the relevant flow of hot or cool water is managed.

The electric heater is turned on as an additional (integrating) heat source whenever, in heating mode, the room temperature falls below the set point temperature by a Δ setpoint that can be configured in parameter **C21**.

In cooling mode it is possible to have a neutral zone regulation by setting a neutral zone width greater than zero on **P20**. In this case cooling is achieved by activating the valve, while heating by activating the electric heater.

In this type of system it is suggested to set a delay on the fan switch-off on **P22**, so that when the electric heater is switched off, the fan keeps running to cool the heater down.

When the fan motor is proportional driven, for the same purpose of cooling the heater down, it is possible to set on parameter **C14** a minimum speed that will be maintained when the electric heater is on.

In case the cut-off temperature function is used in this system, the fan will never be inhibited while in heating mode, since the electrical heater will be turned on in advance instead.

UNDERFLOOR HEATING SYSTEMS WITH FAN COIL FOR COOLING

The thermostat can be configured to manage a special system which uses different means of temperature conditioning depending on whether heating or cooling is needed in the room.

For example, in summer season a fan coil can be driven for room cooling by controlling the fan and the cold valve, while in winter season it could only drive the hot valve of the underfloor system, always keeping the fan coil fan off.

The thermostat can receive information on the summer/winter status directly from the heating system on an input (pitches M13/EI or M14/RDC-ECO), in this way there will be an automatic management of the seasonal changeover, with an automatic recall of the climate mode and setpoint of the respective season.



To configure this type of system, set **P01=1** and **P03=4**.

ECONOMY FUNCTION

The "Economy" function allows to temporary set an energy saving mode through a reduction of the actual setpoint temperature by a step (configurable) when in heating mode, or increasing it by the same step when in cooling mode.

The value for this reduction step is set with parameter **P18**: when this is set to 0.0 the Economy function is actually disabled. The Economy mode is activated by the  button, as described in the "Description of controls" section.



The Economy mode can be remotely activated in centralised mode, even for multiple thermostats, using the inputs to pitches M13 or M14 (see parameters **C17** and **C18**).

Since the thermostat is sensitive to signal status changes and not to the level, use the  button to change the activation status of the Economy function, even when it is forced by the centralised signal. When the Economy function is activated ( icon on), fan speed is limited to the first or to the value set on parameter **C11** for fans with a proportional control.

FUNZIONE AVVISO FILTRO SPORCO

I ventilconvettori e altri dispositivi funzionanti con un ventilatore sono spesso equipaggiati di filtro sull'aspirazione, che necessita di una pulizia periodica. Il dispositivo può avvisare quando è il momento di eseguire la pulizia attivando la funzione di "avviso filtro sporco".

La funzione si attiva impostando un tempo sul parametro **P25**, il termostato conta il tempo di funzionamento del ventilatore e quando raggiunge la soglia impostata in **P25** avvisa facendo lampeggiare l'icona filtro  sul display.

Per resettare la segnalazione e azzerare il contatore del tempo, quando si è eseguita la pulizia, sarà necessario tenere premuto il pulsante  per 10 secondi fino a che l'icona filtro  scompare dal display.

REGOLAZIONE DELLA TEMPERATURA

Il termostato è in grado di pilotare in maniera proporzionale valvole e ventilatore in modo da regolare la temperatura ambiente con il massimo comfort e risparmio.

Tuttavia ambienti diversi necessitano di impostazioni diverse al fine di ottenere una regolazione precisa. I parametri responsabili della qualità della regolazione sono:

- Banda proporzionale **C03 e C04**
- Tempo di integrazione **C05 e C06**



Per ognuna delle due impostazioni ci sono due parametri perché è possibile dare impostazioni diverse a seconda se si è in riscaldamento o raffreddamento.



La banda proporzionale, espressa in °C, è quella differenza tra setpoint e temperatura ambiente che fa sì che il regolatore apra tutta la valvola e/o accenda il ventilatore alla massima velocità. Tanto più stretta è la banda proporzionale tanto più è reattivo il sistema al variare della temperatura ambiente. Un'impostazione della banda proporzionale troppo stretta può generare oscillazioni della temperatura ambiente o instabilità del sistema. Un'impostazione troppo larga può portare a non raggiungere nell'ambiente la temperatura impostata sul setpoint.





Quando il tempo di integrazione è impostato a zero non si ha nessuna azione integrativa, e la regolazione è di tipo **P** (Proporzionale). Impostando un tempo di integrazione diverso da zero la regolazione sarà di tipo **P+I** (Proporzionale + Integrale). Tanto più piccolo è il tempo integrale tanto più grande è l'azione integrale, viceversa un tempo integrale lungo genera un'azione integrale blanda. Un'azione integrale blanda o assente può far sì che non si riesca a raggiungere nell'ambiente la temperatura impostata sul setpoint. Un'azione integrale troppo forte può generare delle oscillazioni della temperatura ambiente. E' necessario ritoccare questi parametri a seconda dell'ambiente in cui si opera al fine di ottenere la migliore regolazione.



La regolazione proporzionale delle valvole si può avere solo quando sono pilotate dalle uscite 0...10V. Nel caso in cui si usino valvole ON/OFF non si potrà avere una regolazione proporzionale, il loro pilotaggio sarà del tipo sempre acceso o sempre spento con isteresi impostabile sul parametro **P19**. Il ventilatore viene pilotato in modo proporzionale solo quando è impostato con velocità automatiche. Anche quando il ventilatore è di tipo a tre velocità, verrà eseguita una regolazione proporzionale **P + I**. La distanza tra i tre stadi di velocità del ventilatore è calcolata dividendo per tre la banda proporzionale e arrotondando per difetto. Per esempio se la banda proporzionale è 2°C, la distanza stadi sarà 0,6°C.

CONFIGURAZIONE INSTALLATORE

La configurazione installatore permette di definire il funzionamento del termostato per adattarlo ai diversi tipi di ambienti e ai diversi tipi di impianti. Per accedere alla configurazione tenere contemporaneamente premuti i pulsanti  e  per alcuni secondi finché sul display non appare la scritta "Con" (configurazione).

Da questo momento, premendo il pulsante  si scorre tra i vari parametri identificati con **P** e dal numero del parametro, da **P01** a **P25**. La fine della configurazione viene indicata con la scritta "End", quindi ripremendo ulteriormente il pulsante  la configurazione viene salvata e il termostato passa al normale funzionamento.

Premendo il pulsante  in qualsiasi momento si può uscire dal menù di configurazione senza salvare le modifiche. Durante lo scorrimento dei parametri, premendo il pulsante  o  o , viene visualizzato il suo valore attuale.

Per modificare il valore, quando quest'ultimo è visualizzato, premere i pulsanti  o . Per impedire l'accesso alla configurazione da parte di utenti non autorizzati è possibile rimuovere il ponticello interno (**JP5**) indicato in Fig.1; in questo modo tentando di accedere alla configurazione comparirà sul display l'icona  lampeggiante.

La configurazione installatore è composta da due liste di parametri:

- parametri principali da **P01** a **P25** (tabella 1).
- parametri estesi da **C01** a **C23** (tabella 2)

I parametri estesi **C01-C23** permettono una configurazione avanzata del termostato. Per accedere ai parametri estesi, quando il display visualizza "Con" all'entrata della configurazione oppure quando il display visualizza "End" all'uscita, premere il pulsante .

RESET CONFIGURAZIONE INSTALLATORE

Per effettuare il reset della configurazione installatore, in modo da portare tutti i parametri ai valori di default impostati in fabbrica, accedere alla configurazione tenendo premuti i pulsanti  e  fino a quando il display visualizza "Con", successivamente tenere premuti contemporaneamente i due tasti  e  per alcuni secondi fino a che la schermata torna alla visualizzazione normale.

DESCRIZIONE PARAMETRI DI CONFIGURAZIONE PRINCIPALI

I parametri principali della configurazione installatore sono illustrati nella tabella 1 e di seguito spiegati.

P01: Selezione del tipo di impianto.

Sistema a 2 tubi: se configurato per un impianto a 2 tubi, il termostato pilota solamente una valvola sull'uscita della valvola calda, sia in modo riscaldamento che raffreddamento, in quanto la stessa valvola gestirà sia l'acqua calda che fredda.

Schemi di collegamento CBE26-A002, CBE26-A007, CBE26-A010.

Nel caso di un impianto a 2 tubi senza valvola e quindi senza collegamenti sull'uscita valvola, è necessario scegliere la regolazione del ventilatore sul parametro **P03** e **P04** per avere una regolazione.

Sistema a 4 tubi: se configurato per un impianto a 4 tubi, il termostato pilota le due uscite per le valvole in modo da attivare il flusso dell'acqua calda o dell'acqua fredda a seconda del bisogno dell'ambiente da controllare.

Schemi di collegamento CBE26-A003, CBE26-A008, CBE26-A011.

Sistema con resistenza: il termostato è configurato per gestire un impianto avente una resistenza elettrica per riscaldare l'ambiente, vedere il paragrafo "Sistema con resistenza" per maggiori informazioni.

Sistema con resistenza di integrazione: il termostato è configurato per gestire un impianto con resistenza di integrazione, vedere il paragrafo "Sistema con resistenza di integrazione" per maggiori informazioni.



P02: Modalità con cui il termostato deve passare dal modo raffreddamento (estate) al modo riscaldamento (inverno) e viceversa.

La modalità può essere manuale o automatica:

DIRTY FILTER WARNING FUNCTION

Fan-coils and other devices including a fan are often equipped with a filter for the air in the suction path, which needs a periodical maintenance and cleaning or replacement. This regulator can warn the user when the maintenance has to be made, provided the "Dirty filter warning" function has been enabled.

The function is activated by setting the time-to-maintenance on parameter **P25**. The thermostat will count the fan operation time and when the threshold set in **P25** (per 100 hours) is reached, the  filter icon blinks on the display.

Once the filter has been cleaned, and reset the warning and the time counter keep the  button pressed for 10 seconds, until the  filter icon disappears from the display.

TEMPERATURE REGULATION

This device can drive in a proportional way both valves and fan in order to control room temperature with the highest comfort and energy saving. Nonetheless each different environment needs a different set for some parameters in order to get an accurate regulation. Parameters responsible for the regulation accuracy are:

- Proportional band: **C03 and C04**
- Integral time: **C05 and C06**

For each of the settings two parameters are available, because the user is allowed to set different values for heating and cooling mode.

The proportional band in °C is the difference between the setpoint value and room temperature that ensures the valve is fully opened by the regulator and/or turns on the fan at the maximum speed.



The narrower the proportional band, the fastest is the regulator to counteract temperature variations in the room. Yet a too "narrow" value for this parameter can result in room temperature oscillations or system instability. A too "wide" value could result in the impossibility to reach the setpoint temperature in the room.



When the integral time is set to zero, no integral action is made and therefore the regulation is purely proportional (**P** type). When an integral time different from zero is set the resulting regulation is made of a Proportional plus an Integral action (**P+I** type).

The smaller the integral time, the greater the influence of the integral action and vice-versa: with a greater integral time the resulting integral action is softer. A too soft or null integral action could result in the impossibility to reach the setpoint temperature, meanwhile a too strong integral action could possibly generate oscillations in the room temperature. It is necessary to adjust these parameters according to the actual environment in which the regulator is installed to get the best regulation accuracy.





The proportional control of the valves can only take place when they are controlled by the 0...10V outputs. Proportional control cannot take place if using ON/OFF valves, they will be driven either always ON or always OFF with hysteresis set on parameter **P19**. The fan will be proportional driven only when it is set in automatic speed (**AUTO**). The fan speed will be proportional regulated (**P + I**) even when the fan motor is a three speeds one. The distance between the three speed stages is calculated dividing by three the proportional band and rounding down. For example if the proportional band is 2°C, the distance between stages will be 0,6°C.

INSTALLER CONFIGURATION

Installer configuration defines the thermostat operation and allows to adapt it to the different types of plants and systems. To access the configuration menu, simultaneously press the  e  buttons for a few seconds until "Con" (configuration) appears on the display.

Once entered in configuration menu, pressing  scrolls through the various parameters, identified with **P** and the parameter number, from **P01** to **P25**. The configuration end is displayed with "End". Press  again to save the configuration and return to normal operation.

Press the  button, at any time, to exit from the configuration menu without saving the changes.

When scrolling the parameters pressing button  or  or  displays its current value. To change the value, when it is displayed, press button  or . To prevent unauthorised access to the configuration remove the internal jumper (**JP5**) shown in Fig. 1.

Any attempt to access the configuration will display the flashing  icon.





The installer configuration consists of two lists of parameters:

- main parameters **P01** to **P25** (table 1)
- extended parameters **C01** to **C23** (table 2)

The extended parameters **C01-C23** allow an advanced thermostat configuration.

When the display shows "Con" at configuration start or "End" at configuration end, press the  button to access the extended parameters.

INSTALLER CONFIGURATION RESET

In order to reset the installer configuration, so that all parameters are reset to the factory default values, enter the configuration mode by holding down the keys  and  until the display shows "Con", then hold down the two keys  and  for a few seconds, until the display returns to the usual screen.

DESCRIPTION OF MAIN CONFIGURATION PARAMETERS

The main installer configuration parameters are shown in table 1 and explained below.

P01: System type selection.

2 pipes system: when configured for a two-pipes system the controller drives one valve only, wired at the "heating" valve terminals, both when heating and when cooling, as the same valve is going to control either hot or cool water flow.

See wiring diagrams CBE26-A002, CBE26-A007, CBE26-A010.

In case of a two-pipes system without valve, and therefore with no wirings at the valve output terminals, make sure to set parameters **P03** and **P04** to "fan control" in order to get an effective regulation.

4 pipes system: when configured for a four-pipes system the controller drives both valves outputs in order to activate either the hot water or the cooling one according to the actual requirements of the controlled environment.

See wiring diagrams CBE26-A003, CBE26-A008, CBE26-A011.

Electric heater system: the regulator is configured to control a system equipped with an electric heater: see the section "Electric heater system" for more details.

Integrating electric heater system: the regulator is configured to control a system equipped with an electric heater: see the section "Integrating electric heater system" for more details.

P02: This parameter sets the way how the controller switches from the cooling mode (summer) to the heating mode (winter) and vice versa.

The switching can be either manual or automatic:

Manuale: L'utente imposta manualmente il modo riscaldamento o riscaldamento.

Automatica: Il termostato decide automaticamente se passare al modo riscaldamento o riscaldamento. La funzione automatica è diversa a seconda del tipo di impianto definito nel parametro **P01**.

Se il sistema è a 4 tubi o con resistenza o sistema pompa di calore il termostato funziona con zona neutra e quindi attiva il riscaldamento o il raffreddamento a seconda della temperatura di setpoint impostata.

Nel caso di sistema a 2 tubi o sistema con resistenza di integrazione il termostato effettua un changeover in base alla temperatura dell'acqua di mandata. Se la temperatura dell'acqua di mandata è bassa, cioè inferiore alla soglia definita dal parametro **C01**, il termostato si porta in modo riscaldamento. Viceversa se la temperatura dell'acqua di mandata è alta, cioè superiore alla soglia definita dal parametro **C02**, il termostato si porta in modo riscaldamento. Nel caso in cui la temperatura non sia né sufficientemente calda, né sufficientemente fredda il modo di funzionamento rimane invariato e può essere modificato manualmente. Se la sonda della temperatura di mandata non è collegata o non funziona, non viene eseguita alcuna selezione automatica ed è possibile solamente la selezione manuale.

Centralizzata: In un'installazione in cui siano presenti più termostati in uno stesso edificio, l'ingresso centralizzato di ogni termostato può essere collegato insieme e pilotato dalla centrale termica. Nei parametri **C17**, **C18** e **C19** si sceglie l'ingresso ed il modo (normale o invertito) da associare alla funzione "modo estate/inverno centralizzata".

P03 e P04: Questi parametri definiscono quali uscite regolare.

A seconda se si è in riscaldamento o raffreddamento viene usato rispettivamente **P03** o **P04**, in questo modo si possono scegliere mezzi diversi di climatizzazione a seconda della stagione.

Ogni parametro definisce se il termostato deve regolare la temperatura agendo sulla valvola oppure sul ventilatore oppure su entrambi.

Se si sceglie di regolare solo con la valvola, il ventilatore sarà acceso anche dopo il raggiungimento del setpoint, oppure si può scegliere di tenere il ventilatore sempre spento.

Se si sceglie di regolare solo con il ventilatore, la valvola sarà sempre aperta anche dopo il raggiungimento del setpoint, oppure si può scegliere di tenere la valvola sempre chiusa.

Nei sistemi con resistenza di integrazione o pompa di calore questi parametri non possono inibire la regolazione delle uscite valvola perché queste uscite sono pilotate in maniera dedicata al tipo di impianto.

P05: Con questo parametro si indica al termostato se intendiamo pilotare un ventilatore di tipo elettronico (motore EC) sull'uscita proporzionale 0-10V o un ventilatore a tre velocità sulle tre uscite a relè. E' anche possibile scegliere che l'uscita proporzionale funzioni con azione inversa, e cioè, analogamente alle uscite valvole, che dia 0V per accendere il motore al massimo della potenza e 10V per spegnerlo.

P06 e P07: Con questi parametri si indica al termostato quale tipo di valvola si intende collegare rispettivamente sull'uscita caldo e sull'uscita freddo. Il termostato può essere configurato per pilotare valvole ON/OFF NA o NC (normalmente aperte o normalmente chiuse) oppure valvole proporzionali 0...10V. Nel caso di valvole proporzionali 0...10V si può configurare il tipo di azione:

- **Azione diretta:** significa che il termostato da 0 V in uscita per chiudere la valvola, mentre da 10V per aprirla.
- **Azione inversa:** il termostato da 10V in uscita per chiudere la valvola, mentre da 0V per aprirla.

P08: Con questo parametro si indica al termostato quale sonda intendiamo collegare sull'ingresso mandata (morsetti 11 e 12). Con i valori 0 e 1 indichiamo che deve acquisire la temperatura da una sonda sull'acqua di mandata (SND-W4). Inoltre si definisce se il termostato deve visualizzare o no la temperatura di mandata, in quanto si può collegare o no la sonda di mandata a seconda delle esigenze dell'impianto. Il termostato acquisisce e utilizza l'informazione della sonda di mandata in ogni caso quando essa è collegata, anche se si sceglie di rendere tale temperatura non visualizzabile. Impostando questo parametro sul valore 2 si informa il dispositivo che si intende collegare un termostato bimetallico (TM-32, TM-42) sull'ingresso mandata per effettuare solo la funzione di termostato di minima in riscaldamento.

P09: Questo parametro permette di attivare la funzione di "antistratificazione" dell'aria degli ambienti. Tale funzione interviene, quando il ventilatore è spento, accendendolo alla velocità più bassa per circa 1,5 minuti ogni 15 minuti indipendentemente dalla termostatazione.

P10: In caso di mancanza di tensione di rete, il termostato ricorda lo stato in cui era e al ripristino dell'alimentazione riparte con le stesse impostazioni (accesso/spento, riscaldamento/raffreddamento, ecc.). Tuttavia in alcune installazioni, si rende necessario, al ritorno dell'alimentazione, che il termostato riparta sempre da spento oppure sempre da acceso. Ciò si ottiene configurando il parametro **P10** sul valore 2 per "sempre acceso" e sul valore 3 per "sempre spento".

P11: Selezione della sonda temperatura ambiente.

Questo parametro non si può modificare, rimane sempre a 1 in quanto la temperatura ambiente viene sempre acquisita dalla sonda esterna "SND-A4" collegata al connettore RS (SA).

P12: Questo parametro permette di correggere l'acquisizione della temperatura ambiente. È possibile infatti che in alcune installazioni, a causa della posizione della sonda ambiente, la lettura della temperatura non sia soddisfacente. Modificando questo parametro nel range -10,0°C...+10,0°C si può correggere la lettura, in quanto il valore scelto viene sommato al valore della temperatura ambiente acquisito.

P13 e P14: Questi due parametri configurano il range della temperatura di setpoint quando in riscaldamento. In particolare **P13** è il limite inferiore e può essere configurato liberamente nel range 5,0°C...35,0°C mentre **P14** è il limite superiore che può essere configurato in un range che parte dal limite inferiore, scelto in **P13**, fino a 35,0°C. Il range massimo è di conseguenza 5°C...35°C e può essere facilmente ristretto secondo le esigenze dell'installazione.

P15 e P16: Questi due parametri configurano il range della temperatura di setpoint quando in raffreddamento con la stessa logica dei due punti precedenti. Al cambiare dell'impostazione riscaldamento/raffreddamento verranno automaticamente ridefiniti i limiti della temperatura di setpoint.

Nel caso in cui il termostato regoli con zona neutra questi due parametri non verranno usati e saranno sempre usate le impostazioni dei parametri **P13** e **P14**.

P17: Questo parametro definisce una temperatura di antifigo, cioè una temperatura ambiente minima che viene mantenuta anche quando il termostato è spento (da pulsante on/off). La regolazione a questa temperatura avverrà solo se il termostato è impostato in riscaldamento e la velocità del ventilatore sarà limitata alla prima. Impostando il parametro a 0,0°C la funzione è disabilitata.

P18: Questo parametro definisce lo step di riduzione della temperatura di setpoint in °C che realizza la funzione Economy.

Il setpoint impostato verrà ridotto se in riscaldamento, o aumentato se in raffreddamento, di questo step quando è attivata la funzione di Economy. Impostando il parametro a 0,0 la funzione Economy è sempre disabilitata.

Manuali: The user manually sets the heating or the cooling mode.

Automatic: The controller automatically switches from the heating to the cooling mode or vice-versa. This automatic operation is different according to the system type as set with parameter **P01**.

In case of a 4-pipes system, an electric heater or heat pump system the thermostat operates with a neutral zone. Therefore it activates heating or cooling according to the set point temperature.

In case of a 2-pipes system or an "integrating electric heater" system, the controller operates a changeover according to the delivery water temperature. When the delivery water temperature is low (that is below the threshold set with parameter **C01**) the controller switches to cooling mode. On the opposite side, when this temperature is high (that is above the threshold set with parameter **C02**) the controller switches to heating mode. In case the supply temperature is neither too low nor too high the operating mode is kept unchanged, and can be manually changed. When the delivery water sensor is not installed or it is not properly working, no automatic selection is performed and only the manual switching is allowed.

Remote selection: In a building with several regulators all inputs can be wired together for a remote selection coming from the central heating room. On **C17**, **C18** and **C19** parameters it is possible to choose the input and the mode (normal or reversed) to be associated to the "remote heating/cooling" selection.

P03 and P04: these parameters set which outputs are controlled.

When in heating mode parameter **P03** is used, when in cooling mode **P04** is used instead, in this way you can choose different means of temperature conditioning depending on the season.

Each parameter defines whether the thermostat must regulate the temperature by acting on the valve or on the fan or on both.

If you choose to regulate only with the valve, the fan will be always on even after temperature has reached the setpoint, or you can choose to keep the fan always off. If you choose to regulate only with the fan, the valve will be always open even after temperature has reached the setpoint, or you can choose to keep the valve always closed.

In systems with electric heater or heating pump these parameters cannot inhibit the valve outputs because these outputs are driven according to the specific system type.

P05: This parameter tells the thermostat which kind of fan motor need to be driven: an EC motor on the 0-10V proportional output or a three-speeds fan motor on the three relay outputs. Also it is possible to select a "reverse action" for the proportional fan output, like the valve outputs, it will give a 0V to turn on the motor at top speed and 10V to turn it off.

P06 and P07: These parameters tell the thermostat which kind of valve will be wired to the heating output and the cooling output, respectively. The thermostat can be configured to control NO or NC (normally open or normally closed) ON/OFF valves or 0...10V proportional valves. In case of 0...10V proportional valve the following kind of action can be configured:

- **Direct action:** means that the thermostat provides 0V at the output to close the valve and 10V to open it.
- **Reverse action:** means that the thermostat provides 10V at the output to close the valve and 0V to open it.

P08: This parameter sets the type of the sensor used for the acquisition of the delivery water temperature.

When set to value 0 or 1 we mean that a sensor is used for the acquisition of the water temperature (SND-W4), properly wired to terminals 11 and 12: when 1 is set, the temperature value can also be displayed, according to the user choice. In case 0 is set, the information coming from the temperature sensor is still used for the regulation purpose, even if its value can not be displayed.

When set to value 2 we mean that a bimetallic thermostat (TM-32, TM-42) will be connected to terminals 11 and 12 to perform only the cut-off temperature function when in heating mode.

P09: This parameter enables the room "de-stratification" function.

With this function the fan is turned on, at its lowest speed, for about 1.5 minutes every 15 minutes. The function is only active when the fan should be turned off according to the room temperature regulation.

P10: In case of a black-out the thermostat remembers its latest state and when the power returns, it restarts with the same settings (on/off, heating/cooling, etc.). Anyway, in some situations it is requested that the thermostat restarts to a known state (i.e. always OFF or always ON). This can be accomplished by setting parameter **P10** to "2" (always restart from "ON ") or "3" (always restart from "OFF").

P11: Room temperature sensor selection.

This parameter cannot be modified and is always set to '1' as the room temperature is always acquired by the "SND-A4" external sensor wired to the RS (SA) connector.

P12: With this parameter a slight correction (offset) for the acquired room temperature can be set. Actually it could happen that in some installations, due to the sensor location the temperature readout is not accurate.

By changing the value of this parameter the display readout can be corrected of the equivalent amount being this a value which is actually added to the acquired temperature reading.

P13 and P14: These two parameters set the range of the setpoint temperature when in heating mode. In details **P13** is the lower limit, it can be configured in the range 5,0°C...35,0°C, while **P14** is the upper limit, whose value can be configured starting from the actual **P13** value until 35,0°C. The maximum range is then 5°C...35°C and it can be easily modified according to the installation needs.

P15 and P16: These two parameters set the range of the setpoint temperature when in cooling mode with the same logic as those in the former step.

When the heating/cooling mode is changed, the limits of the setpoint temperature are automatically modified in turn.

When the "neutral zone" operation is selected, these two parameters will not be used and only the **P13** and **P14** values will be taken into account.

P17: This parameter defines an anti-freeze temperature, that is a minimum temperature which is maintained in the room even when the regulator is turned off.

Regulation according to this temperature will only take place when the regulator is set in heating mode; the fan speed will be limited to the lowest one. Setting the value to 0,0°C disables the anti-freeze function.

P18: This value defines the entity of a temperature reduction step (in °C) used to perform the "Economy" function.

The actual setpoint is therefore reduced (when in heating mode) or raised (when in cooling mode) by this step, once the "Economy" function is made active. Setting this parameter to 0.0 the "Economy" function is always disabled.

P19: Con questo parametro si definisce l'isteresi in °C o °F con cui vengono pilotate le uscite on-off al variare della temperatura ambiente.

P20: Nel caso il termostato sia configurato per funzionamento con zona neutra, questo parametro definisce la sua ampiezza nel range 0,0°C...11,0°C. Tale valore è da intendersi centrato rispetto alla temperatura di setpoint.

P21: Il parametro permette di impostare un tempo di ritardo in secondi dell'accensione del ventilatore dal momento dell'apertura della valvola, per permettere alla batteria di riscaldarsi/raffreddarsi.

P22: Il parametro permette di impostare un tempo di ritardo in secondi dello spegnimento del ventilatore dal momento della chiusura della valvola, per permettere di consumare tutto il calore della batteria o eventuale resistenza.

P23: Questo parametro definisce la soglia oltre la quale l'acqua di mandata è considerata sufficientemente calda per effettuare la funzione "termostato di minima" in modo riscaldamento. Nel caso la funzione non sia desiderata impostare questo parametro a zero.

La soglia può essere modificata nel range 0°C...99°C.

P24: Questo parametro definisce la soglia sotto la quale l'acqua di mandata è considerata sufficientemente fredda per effettuare la funzione "termostato di minima" in modo raffrescamento.

Nel caso la funzione non sia desiderata impostare questo parametro a 99.

La soglia può essere modificata nel range 0°C...99°C.

P25: Questo parametro definisce il tempo della funzione "Avviso filtro sporco", è impostabile nel range 0 .. 50 x100h, cioè impostando 10 significa che l'avviso sarà dopo 1000 ore. Impostando a 0 la funzione "Avviso filtro sporco" non è attiva.

P19: This parameter sets the differential (in °C or °F) used in the regulation process when on-off loads are used.

P20: In case the controller is configured for a neutral zone operation this parameter determines the neutral zone amplitude in the range 0,0°C...11,0°C. This value has to be intended centered across the setpoint temperature.

P21: This parameter allows to set a delay time (in seconds) from the valve opening to the fan turn-on, in order to allow some time for the heat exchanger to heat-up or cool-down.

P22: This parameter allows to set a delay time (in seconds) from the valve closing to the fan turn-off, in order to allow some time for the heat exchanger or electric heater to dissipate the residual heat.

P23: This parameter defines the threshold above which the delivery water is considered sufficiently hot for the cut-off temperature function in heating mode. In case this function is not wanted, set the parameter to zero.

This parameter can be set in the 0°C...99°C range.

P24: This parameter defines the threshold below which the delivery water is considered sufficiently cold for the cut-off temperature function in cooling mode.

In case this function is not wanted, set the parameter to 99.

This parameter can be set in the 0°C...99°C range.

P25: This parameter sets the time after which the "Dirty Filter Warning" is shown; it can be set in the range 0..50 x 100h. As an example "10" means that the warning will be shown after 10 x 100 = 1000 hours of fan operation. When set to 0 the function is disabled.

DESCRIZIONE PARAMETRI DI CONFIGURAZIONE ESTESI

I parametri estesi della configurazione installatore sono illustrati nella tabella 2 e di seguito spiegati.

C01 e C02: Questi due parametri definiscono le soglie della funzione changeover automatico: nel caso non si usi tale funzione queste due informazioni non sono utilizzate. Il parametro **C01** rappresenta la soglia inferiore mentre **C02** rappresenta la soglia superiore.

C03 e C04: Rappresentano rispettivamente la banda proporzionale della regolazione quando in riscaldamento e quando in raffrescamento. Il parametro è modificabile nel range in tabella 2, tuttavia il limite inferiore potrebbe essere più alto a causa dell'impostazione dell'isteresi **P19** in quanto i due parametri sono legati.

C05 e C06: Rappresentano rispettivamente il tempo integrale in minuti della regolazione quando in riscaldamento e quando in raffrescamento. Se impostati a zero non si ha nessuna azione integrativa.

C7 e C8: rappresentano rispettivamente la percentuale di potenza minima della valvola proporzionale caldo e freddo. La potenza minima è quella percentuale di apertura della valvola proporzionale al di sotto della quale il ventilatore rimane spento per evitare che il ventilatore venga acceso quando la valvola non ha ancora cominciato ad aprire il flusso dell'acqua.

C9: Permette di impostare il numero di velocità del motore ventilatore dell'impianto. Tipicamente i motori sono a 3 velocità ma con questo parametro il termostato può gestire anche motori a 1 o 2 velocità.

C10: Permette di configurare quali velocità del ventilatore si possono impostare con il pulsante "ventola". In alcune installazioni può essere importante limitare la funzione del pulsante . La tabella 3 illustra le varie combinazioni che si possono scegliere.



C11, C12, C13: Quando il ventilatore viene pilotato tramite l'uscita proporzionale, questi parametri definiscono i regimi di velocità associati alle impostazioni fisse 1, 2 e 3. I parametri sono espressi in % della velocità massima del ventilatore, impostata in **C16**. Se il ventilatore è pilotato dai relè i parametri non vengono utilizzati.

C14: Quando il ventilatore viene pilotato tramite l'uscita proporzionale, questo parametro definisce il regime minimo di velocità da mantenere quando la resistenza è accesa in un sistema con resistenza (**P01=2 o 3**). Il parametro è espresso in % della velocità massima del ventilatore impostata in **C16**.

C15 e C16: Rappresentano rispettivamente i limiti inferiore e superiore del segnale proporzionale di uscita del ventilatore. I parametri sono modificabili nel range 0,0...10,0 V. Con questo parametro è possibile personalizzare la tensione di uscita, questo può essere utile per limitare la velocità minima e massima del motore del fan-coil.

C17, C18 e C19: Con questi parametri si indica quale tipo di funzione si intende associare rispettivamente agli ingressi M13/EI, M14/RDC-ECO e M15-M16/CF.

Nella tabella 4 vengono illustrate le funzioni che è possibile associare ad ogni ingresso. E' cura dell'installatore evitare che la stessa funzione sia associata a più di un ingresso. Vedere il paragrafo "INGRESSI ESTERNI - piazzole M13/EI, M14/RDC-ECO e M15-M16/CF" per maggiori informazioni.

C20: Permette di configurare quali modi di funzionamento si possono impostare con il pulsante . In alcune installazioni può essere importante limitare la funzione del pulsante .

La tabella 5 illustra le varie combinazioni che si possono scegliere.

C21: Questo parametro permette di configurare il "Δ setpoint" di integrazione nell'impianto resistenza di integrazione. Vedere il paragrafo "Sistema con resistenza di integrazione" per maggiori informazioni.

C22: Dopo alcuni secondi di inattività sui pulsanti, il termostato ritorna sempre a visualizzare la temperatura ambiente.

Si può scegliere che il termostato ritorni a visualizzare la temperatura di setpoint invece che la temperatura ambiente impostando questo parametro a 1.

C23: Con questo parametro si indica al termostato la funzione da realizzare sull'uscita 3. Nella tabella 6 vengono illustrate le funzioni che è possibile realizzare.

Vedere il paragrafo "Uscita 3" per maggiori informazioni.

DESCRIPTION OF EXTENDED CONFIGURATION PARAMETERS

The extended installer configuration parameters are shown in table 2 and explained below.

C01 and C02: These parameters define the thresholds for the automatic changeover function: if the function is not used this information is not applied. The **C01** parameter represents the lower threshold, while **C02** represents the upper threshold.

C03 and C04: These parameters set the proportional band amplitude (in °C) when in heating and in cooling mode respectively. These parameters can be set in the table 2 range, yet the lower limit could be higher, being related to the differential value stored in **P19**.

C05 and C06: these parameters are used to set the integral time respectively for regulation in heating mode and in cooling mode. When set to zero no integral action is performed.

C7 and C8: respectively represent the minimum power percentage of the heating and cooling proportioning valve. The minimum power is the opening percentage of the proportional valve below which the fan is kept off to avoid that the fan blows when the valve has not yet opened the water flow.

C9: Sets the number of speeds of the fan motor used in the system. Typically Fan motors are 3 speeds type, but this parameter allows 1 and 2 speeds motors to be managed also.

C10: Determines which fan speeds can be set with the "fan" button. In certain installations it may be necessary to limit  button function. Table 3 shows the available combinations.



C11, C12 and C13: When the fan is controlled via the proportional output, these parameters define the speeds associated with fixed speed settings 1, 2 and 3. The parameters are expressed in % of the fan coil maximum speed, set in **C16**. These parameters are not used if the fan is controlled by the relays.

C14: When the fan is controlled via the proportional output, this parameter defines the minimum speed that should be maintained when the electric heater is on in an electric heater system (**P01=2 or 3**). The parameter is expressed in % of the fan coil maximum speed, set in **C16**.

C15 and C16: They represent the lower and upper limit of the fan's proportional output signal. The parameters can be edited within a range of 0,0...10,0 V. With these parameters the output voltage can be customized which is useful to limit the minimum and maximum speed of the fan's motor.

C17, C18 and C19: These parameters allows to set which function must be associated to the M13/EI, M14/RDC-ECO and M15-M16/CF inputs.

Table 4 shows which functions can be associated to each input. It is the installer's responsibility that each function is not associated to more than one input. See the "EXTERNAL INPUTS - pitches M13/EI, M14/RDC-ECO and M15-M16/CF" section for further information.

C20: Determines which operating modes can be set with the button . In certain installations it may be necessary to limit button  function. Table 5 shows the available combinations.

C21: This parameter configures the integration "Δ set point" of the electric heater system. See the "Integrating electric heater system" section for further information.

C22: If the buttons are inactive for a few seconds the thermostat returns to display the room temperature. When this parameter is set to 1, the thermostat displays the set-point temperature instead of room temperature.

C23: This parameter set the special function that should be performed on output 3. Table 6 shows which functions can be performed.

See the paragraph on "Output 3" section for further information.

CORRETTA RILEVAZIONE DELLA TEMPERATURA AMBIENTE

Per ottenere una corretta acquisizione della temperatura ambiente è necessario tenere presenti le seguenti indicazioni.

- Per una corretta regolazione della temperatura ambiente si consiglia di installare la sonda aria remota (SND-A4) lontano da fonti di calore, correnti d'aria o da pareti particolarmente fredde (ponti termici).
- Evitare di accoppiare i cavi della sonda a distanza (SND-A4) con quelli di potenza in quanto la precisione dell'acquisizione della temperatura potrebbe venire degradata. Eventualmente utilizzare un cavetto schermato bipolare con calza libera collegata a massa solo dal lato termostato (morsetto 11) di sezione minima 1,5 mm² e lunghezza massima 15 m.
- Nel caso in cui per qualsiasi motivo l'acquisizione della temperatura ambiente del termostato non sia soddisfacente, è possibile correggere la visualizzazione tramite il parametro **P12**.
- Quando il termostato viene alimentato a 230V~ è importante rispettare linea e neutro (L e N) nell'effettuare i collegamenti elettrici.

ROOM TEMPERATURE CORRECT ACQUISITION

For a correct temperature acquisition it is mandatory to remember and apply the following tips:

- In order to have an accurate room temperature acquisition the remote air temperature sensor (SND-A4) must be installed far from heat sources, airstreams or cold walls (thermal bridges).
- When a remote sensor is used (SND-A4), do not use the same duct for signal wires and power (mains) wires, as the temperature reading accuracy could be impaired. Wires can be usefully made with bipolar screened cable, whose screen is only wired at the regulator side (terminal 11) with 1,5 mm² minimum cross section and 15 m. maximum length.
- When, for any reason, the room temperature accuracy is considered unsatisfactory (due to the above mentioned reasons), it can be corrected with parameter **P12**.
- When the controller is powered with 230V~ it is mandatory to respect the live and neutral (L and N) position during wiring.

Tabella 1: Parametri di configurazione principali
Table 1: Main configuration parameters

DFLT	PAR.	Descrizione - Description	Valori impostabili - Set values									
0	P01	Tipo di impianto System type	0	Sistema a 2-tubi 2-pipes system	1	Sistema a 4 tubi 4-pipe system	2	Resistenza Electric heater	3	Resistenza integrante Integrating Electric heater		
0	P02	Selezione estate/inverno Heating/cooling selection	0	Manuale Manual	1	Automatica Automatic	2	Centralizzata Remote				
3	P03	Regolazione caldo Heating regulation	1	Ventilatore sempre ON Always ON fan	2	Valvola sempre ON Always ON valve	3	Regola valvola e ventilatore Regulates valve and fan	4	Ventilatore sempre OFF Always OFF fan	5	Valvola sempre OFF Always OFF valve
3	P04	Regolazione freddo Cooling regulation	1	Ventilatore sempre ON Always ON fan	2	Valvola sempre ON Always ON valve	3	Regola valvola e ventilatore Regulates valve and fan	4	Ventilatore sempre OFF Always OFF fan	5	Valvola sempre OFF Always OFF valve
0	P05	Tipo uscita Ventilatore Fan output type	0	Proporzionale azione diretta Proportional, direct action	1	Proporzionale azione inversa Proportional, inverse action	2	Relè 3 velocità 3 speeds relays				
2	P06	Tipo uscita caldo Heating output type	0	Proporzionale azione diretta Proportional, direct action	1	Proporzionale azione inversa Proportional, inverse action	2	Valvola ON/OFF NC NC ON/OFF valve	3	Valvola ON/OFF NA NO ON/OFF valve		
2	P07	Tipo uscita freddo Cooling output type	0	Proporzionale azione diretta Proportional, direct action	1	Proporzionale azione inversa Proportional, inverse action	2	Valvola ON/OFF NC NC ON/OFF valve	3	Valvola ON/OFF NA NO ON/OFF valve		
0	P08	Ingresso sensore mandata acqua Water supply sensor input	0	Non visualizza temp. Do not show temperat.	1	Visualizza temperat. Show temperature	2	Contatto bimetallico (TM) Bimetallic contact (TM)				
3	P09	Antistratificazione De-stratification	0	Mai Never	1	In raffreddamento Cooling only	2	In riscaldamento Heating only	3	Sempre Always		
1	P10	Stato On/Off powerup On/Off state at power up	1	Precedente Last	2	Predefinito On Always ON	3	Predefinito off Always OFF				
1	P11	Sonda temp. aria ambiente Room temperature sensor	1	Esterna External								
0.0	P12	-10.0 ... +10.0	Correzione temperatura ambiente (°C)				Room temperature correction (offset) (°C)					
10.0	P13	5.0 ... 35.0	Temperatura Set-point limite inferiore inverno (°C)				Heating Set-point temperature knob lower limit (°C)					
30.0	P14	5.0 ... 35.0	Temperatura Set-point limite superiore inverno (°C)				Heating Set-point temperature knob upper limit (°C)					
10.0	P15	5.0 ... 35.0	Temperatura Set-point limite inferiore estate (°C)				Cooling Set-point temperature knob lower limit (°C)					
30.0	P16	5.0 ... 35.0	Temperatura Set-point limite superiore estate (°C)				Cooling Set-point temperature knob upper limit (°C)					
0.0	P17	0.0 ... 15.0	Soglia temperatura antigelo (°C)				Anti-freeze threshold temperature (°C)					
2.0	P18	0.0 ... 10.0	Riduzione economy (°C)				Economy reduction (°C)					
0.2	P19	0.2 ... 1.0	Isteresi temperatura ambiente (°C)				Room temperature hysteresis (°C)					
3.0	P20	0.0 ... 11.0	Ampiezza zona neutra (°C)				Neutral zone width (°C)					
0	P21	0 ... 600	Ritardo accensione ventilatore (secondi)				Fan delay at turn-on (seconds)					
0	P22	0 ... 600	Ritardo spegnimento ventilatore (secondi)				Fan delay at turn-off (seconds)					
40	P23	0 ... 99	Soglia temperatura acqua di mandata inverno (°C)				Heating delivery temperature threshold (°C)					
99	P24	0 ... 99	Soglia temperatura acqua di mandata estate (°C)				Cooling delivery temperature threshold (°C)					
0	P25	0 ... 50	Tempo avviso filtro sporco (x 100 ore)				Dirty filter warning time (x 100 hours)					

Tabella 2: Parametri di configurazione estesi
Table 2: Extended configuration parameters

DFLT	PAR.	Valori impostabili - Set Values	Descrizione	Description
17	C01	0...24	Soglia inferiore changeover (°C)	Changeover lower threshold (°C)
30	C02	26...48	Soglia superiore changeover (°C)	Changeover upper threshold (°C)
2.0	C03	0.8...8.0	Banda proporzionale caldo (°C)	Heating proportional band (°C)
2.0	C04	0.8...8.0	Banda proporzionale freddo (°C)	Cooling proportional band (°C)
0	C05	0...60	Tempo integrativo caldo (minuti)	Heating integrating time (minutes)
0	C06	0...60	Tempo integrativo freddo (minuti)	Cooling integrating time (minutes)
20	C07	0...50	Potenza minima valvola caldo (%)	Heating valve minimum power (%)
0	C08	0...50	Potenza minima valvola freddo (%)	Cooling valve minimum power (%)
3	C09	1...3	Numero velocità del motore ventilatore	Fan motor speeds number
0	C10	1...11 (Tab.3)	Velocità ventilatore impostabili dal pulsante	Fan speed button limitation
33	C11	1...100	Potenza minima ventilatore (%)	Minimum fan power (%)
66	C12	1...100	Potenza media ventilatore (%)	Medium fan power (%)
100	C13	1...100	Potenza massima ventilatore (%)	Maximum fan power (%)
50	C14	0...100	Potenza minima ventilatore resistenza attiva	Minimum fan power with electric heater ON
0.0	C15	0...10.0	Limite inferiore segnale ventilatore (V)	Fan signal lower limit (V)
10.0	C16	0...10.0	Limite superiore segnale ventilatore (V)	Fan signal upper limit (V)
1	C17	0...22 (Tab.4)	Funzione associata all'ingresso piazzola M13/EI	Pitch M13/EI input function
3	C18	0...22 (Tab.4)	Funzione associata all'ingresso piazzola M14/RDC-ECO	Pitch M14/RDC-ECO input function
9	C19	0...23 (Tab.4)	Funzione associata all'ingresso piazzole M15/CF + M16/COM-CF	Pitches M15/CF + M16/COM-CF input function
0	C20	0...7 (Tab.5)	Modalità impostabili da pulsante	On/Off button limitation
1.5	C21	0.0...20.0	Δ setpoint integrazione (°C)	Δ integration set point (°C)
0	C22	0 - 1	Visualizzazione di default (0 Temp. ambiente, 1 Temp. Set.Point)	Default display (0 Room temperature, 1 Set Pont temperature)
0	C23	0...16 (Tab.6)	Tipo di uscita 3	Terminal 3 output function

Tabella 3: Parametro C10 - Selezione velocità ventilatore impostabili da pulsante
Table 3: C10 parameter - Fan speed button limitation.

0	1 → 2 → 3 → AUTO	4	OFF → 1 → 2 → AUTO	8	1	12	1 → 2 → 3
1	1 → 2 → AUTO	5	OFF → 1 → AUTO	9	2	13	1 → 2
2	1 → AUTO	6	OFF → 1	10	3	14	OFF → 1 → 2 → 3
3	OFF → 1 → 2 → 3 → AUTO	7	OFF	11	AUTO	15	OFF → 1 → 2

Tabella 4: PARAMETRI C17, C18, C19 - Funzione associabile agli ingressi M13/EI, M14/RDC-ECO e M15-M16/CF.
Table 4: PARAMETERS C174, C18, C19 - Functions associated to M13/EI, M14/RDC-ECO and M15-M16/CF inputs









































Value	Descrizione	Description
0	Nessuna funzione associata.	No function associated.
1	Funzione "Estate/Inverno centralizzata" (contatto chiuso= estate); il parametro P02 deve essere configurato su 2.	"Centralised Summer/Winter" function (closed contact = summer); P02 parameter configured to 2.
2	Funzione "Estate/Inverno centralizzata invertita" (contatto chiuso=inverno); il parametro P02 deve essere configurato su 2.	"Reversed centralised Summer/Winter" function (closed contact = winter); P02 parameter configured to 2.
3	Funzione "Economy" (contatto chiuso=riduzione).	"Economy" function (closed contact = reduction).
4	Funzione "Economy" (contatto chiuso=riduzione) - il display visualizza l'icona  (presenza) o  (assenza).	"Economy" function (closed contact = reduction) - display shows the  (present) or  (absent) icon.
5	Funzione "Economy invertita" (contatto aperto=riduzione).	"Reversed economy" function (contact open = reduction).
6	Funzione "Economy invertita" (contatto aperto=riduzione) - il display visualizza l'icona  (presenza) o  (assenza).	"Reversed economy" function (contact open = reduction) - display shows the  (present) or  (absent) icon.
7	Funzione "Stop regolazione" (contatto chiuso=stop regolazione).	"Stop adjustment" function (closed contact = stop adjustment).
8	Funzione "Stop regolazione" (contatto chiuso=stop regolazione). Il display visualizza l'icona  (presenza) o  (assenza).	"Stop adjustment" function (closed contact = stop adjustment). Display shows the  (present) or  (absent) icon.
9	Funzione "Stop regolazione" (contatto chiuso=stop regolazione). Il display visualizza l'icona  .	"Stop adjustment" function (closed contact = stop adjustment). Display shows the  icon.
10	Funzione "Stop regolazione" (contatto chiuso=stop regolazione). Il display visualizza l'icona  .	"Stop adjustment" function (closed contact = stop adjustment). Display shows the  icon.
11	Funzione "Stop regolazione" invertito (contatto aperto=stop regolazione).	Reversed "Stop adjustment" function (open contact = stop adjustment).
12	Funzione "Stop regolazione" invertito (contatto aperto=stop regolazione). Il display visualizza l'icona  (presenza) o  (assenza).	Reversed "Stop adjustment" function (open contact = stop adjustment). Display shows the  (present) or  (absent) icon.
13	Funzione "Stop regolazione" invertito (contatto aperto=stop regolazione). Il display visualizza l'icona  .	Reversed "Stop adjustment" (open contact = stop adjustment). Display shows the  icon.
14	Funzione "Stop regolazione" invertito (contatto aperto=stop regolazione). Il display visualizza l'icona  .	Reversed "Stop adjustment" (open contact = stop adjustment). Display shows the  icon.
15	Funzione "ON/OFF termostato" (contatto chiuso=termostato spento).	"Thermostat ON/OFF" function (closed contact = thermostat off).
16	Funzione "ON/OFF termostato" invertito (contatto chiuso=termostato acceso).	Reversed "thermostat ON/OFF" function (contact closed = thermostat on).
17	Funzione "Allarme motore" (contatto chiuso=allarme). Il display visualizza l'icona  .	"Motor alarm" function (closed contact = alarm). Display shows the  icon.
18	Funzione "Allarme motore" invertito (contatto aperto=allarme). Il display visualizza l'icona  .	Reversed "Motor alarm" function (open contact = alarm). Display shows the  icon.
19	Allarme resistenza (contatto chiuso=allarme, icone  +  lampeggianti)	Electric heater alarm (closed contact = alarm, flashing  +  icons).
20	Allarme invertito resistenza (contatto aperto=allarme, icone  +  lampeggianti)	Reversed electric heater alarm (open contact = alarm, flashing  +  icons).
21	Avviso filtro sporco: contatto chiuso = icona filtro  lampeggiante.	Dirty filter warning: closed contact = dirty filter icon  flashing.
22	Avviso filtro sporco invertito: contatto aperto = icona filtro  lampeggiante.	Reversed dirty filter warning: open contact = dirty filter icon  flashing.
23	Ingresso controllo numero di giri del motore (valida solo per l'ingresso M15).	Motor rpm control input (applies to input M15 only).



Tabella 5: Parametro C20 - Selezione modi impostabili da pulsante 
Table 5: C20 parameter - On/Off  button limitation.

0	OFF → ON → RDC	2	OFF → RDC	4	ON → RDC	6	RDC
1	OFF → ON	3	OFF	5	ON	7	Nessuna funzione - No function





Tabella 6: Parametro C23 - Funzione dell'uscita 3
Table 6: C23 parameter - Function of output 3.

Value	Descrizione	Description
0	Nessuna funzione	No function.
1	Logica fan; relè chiuso quando il ventilatore proporzionale è acceso.	Fan logic; relay closed when the proportional fan is on.
2	Logica fan invertita; relè chiuso quando il ventilatore proporzionale è spento.	Reversed fan logic; relay closed when the proportional fan is off.
3	Logica valvola; relè chiuso quando la valvola è aperta.	Valve logic; relay closed when the valve is opened.
4	Logica valvola invertita; relè chiuso quando la valvola è chiusa.	Reversed valve logic; relay closed when the valve is closed.
5	Logica ON/OFF; l'uscita è attiva quando il termostato è acceso.	ON/OFF logic; relay closed when the thermostat is turned on.
6	Logica ON/OFF invertita; l'uscita è attiva quando il termostato è spento.	Reversed ON/OFF logic; relay closed when the thermostat is turned off.
7	Logica Economy; l'uscita è attiva quando il termostato è in modo economy o spento.	Economy logic; relay closed when the thermostat is in economy mode or is turned off.
8	Logica Economy invertita; l'uscita è attiva quando il termostato è acceso e NON è in modo economy.	Reversed economy logic; relay closed when the thermostat is turned on and it is not in economy mode.
9	Logica Estate/Inverno; l'uscita è attiva quando il termostato è in modalità riscaldamento (inverno).	Heating/cooling logic; relay closed when the thermostat is in heating mode.
10	Logica Estate/Inverno invertita; l'uscita è attiva quando il termostato è in modalità raffreddamento (estate).	Reversed heating/cooling logic; relay closed when the thermostat is in cooling mode.
11	Ripetizione ingresso M13; l'uscita è attiva quando l'ingresso M13 è chiuso.	Input M13 repeat; relay closed when the input M13 is closed.
12	Ripetizione ingresso M13 invertita; l'uscita è attiva quando l'ingresso M13 è aperto.	Input M13 reversed repeat; relay closed when the input M13 is opened.
13	Ripetizione ingresso M14; l'uscita è attiva quando l'ingresso M14 è chiuso.	Input M14 repeat; relay closed when the input M14 is closed.
14	Ripetizione ingresso M14 invertita; l'uscita è attiva quando l'ingresso M14 è aperto.	Input M14 reversed repeat; relay closed when the input M14 is opened.
15	Ripetizione ingresso M15-M16; l'uscita è attiva quando l'ingresso M15-M16 è chiuso.	Input M15-M16 repeat; relay closed when the input M15-M16 is closed.
16	Ripetizione ingresso M15-M16 invertita; l'uscita è attiva quando l'ingresso M15-M16 è aperto.	Input M15-M16 reversed repeat; relay closed when the input M15-M16 is opened.

IMPOSTAZIONE DELLA TEMPERATURA IN GRADI FAHRENHEIT

Per impostare l'unità di misura da gradi Celsius a gradi Fahrenheit e viceversa, accedere alla modalità di configurazione tenendo premuto i tasti  e  fino a quando sul display non compare "Con", quindi tenere premuti i due tasti  e  per alcuni secondi, fino a quando il display torna alla schermata normale.
 NOTA: il passaggio da Celsius a Fahrenheit o viceversa impone anche un ripristino della configurazione dell'installatore ai valori predefiniti.

FAHRENHEIT DEGREES TEMPERATURE SETTING

In order to set the measurement unit from Celsius degrees to Fahrenheit degrees and vice versa, enter the configuration mode by holding down the keys  and  until the display shows "Con", then hold down the two keys  and  for a few seconds, until the display returns to the usual screen.
 NOTE: switching from Celsius to Fahrenheit or vice versa also forces a reset of the installer configuration to default value.

Nelle pagine seguenti viene riportata una breve raccolta di schemi elettrici (quelli che vengono richiesti ed utilizzati più frequentemente).

Qualora non sia disponibile lo schema elettrico necessario per uno specifico impianto (o per un particolare sistema di regolazione), ricordiamo che siamo sempre disponibili a realizzare ulteriori nuovi schemi elettrici in accordo alle esigenze e richieste dei nostri clienti.

Per ulteriori informazioni rivolgersi al nostro ufficio tecnico che rimane a disposizione per qualsiasi chiarimento e per la progettazione di soluzioni personalizzate.
 La Configurazione elettrica dell'unità (= elenco accessori elettrici installati) identifica un proprio schema elettrico codificato (vedi "Code"), che può essere standard o speciale.

- **Standard:** in assenza di una richiesta specifica del cliente sulla modalità di funzionamento, l'unità viene cablata con questo schema elettrico.
- **Speciale:** Schema elettrico realizzato solo su specifica richiesta del cliente per ottenere una modalità di funzionamento differente da quella prevista dallo schema standard. In questo caso il numero dello schema sarà riportato in conferma d'ordine.

In the hereby pages there is a basic electrical wiring diagrams listing (most requested and used wiring diagrams are included).

May a wiring diagram for a specific installation not be available in the present listing (or for a special particular need), we would like to remind you that it can be realised according with your special needs.

For further information make reference to our Technical department, which is available for explanations and for the design of customised solutions.
 The electrical configuration of the unit (= list of the installed electrical accessories) identifies a codified specific electrical wiring diagram (see "Code"), which can be standard or special.

- **Standard:** without any specific request from the client concerning the operating mode, the unit will be cabled with the hereby wiring diagram.
- **Special:** Wiring diagram provided only on the specific request from the client to get an operating mode different from the one provided with the standard diagram. In this case the number of the wiring diagram will be indicated in the order confirmation.

COMPONENTI STANDARD FORNITI MONTATI		STANDARD EQUIPMENTS SUPPLIED MOUNTED	
Per unità con motore elettronico EC (o Brushless)		For unit with electronic EC fan motor (or Brushless)	
MV	Motore ventilatore elettronico EC (o Brushless): alimentaz.230Vac, segnale 0...10Vdc ▪ GND = GND di riferimento per il segnale ▪ Signal = Segnale di controllo (0...10Vdc)	Electronic EC fan motor (or Brushless): power 230Vac, signal 0...10Vdc ▪ GND = GND reference for the signal ▪ Signal = Control signal (0...10Vdc)	
INV	Inverter (o Driver) di controllo del motore elettronico EC	Inverter (or Driver) for electronic EC motor control	
Per unità con motore asincrono AC		For unit with asynchronous AC fan motor	
MV	Motore ventilatore asincrono AC~230Vac Com/Min/Med/Max = Comune, Velocità Min/Med/Max del ventilatore	AC~230Vac Asynchronous fan motor Com/Min/Med/Max = Common, Min/Med/Max fan speed (Low, Medium, High)	
C	Condensatore (possibili differenti cablaggi a seconda del modello)	Capacitor (possible different wiring depending on the model)	
AUTR	Eventuale dispositivo intermedio (Autotrasformatore)	Possible intermediate equipment (Autotransformer)	
Per tutte le unità AC ed EC		For all units AC and EC	
X1	Morsettiera elettrica dell'unità (con terminali lato utente)	Electrical terminal board of the unit (with user side terminals)	
CBE26	Regolatore a microprocessore per unità EC ed AC, per gestione unità 2-4 tubi con/ senza valvole	Microprocessor controller for EC and AC unit, for control 2-4 pipes unit with/without valves	
SND-A4	Sonda remota temperatura aria ambiente	Remote room air temperature sensor	
ACCESSORI (presenti solo se richiesti/ordinati)		ACCESSORIES (installed only if requested/ordered)	
SND-W4	Sonda temperatura acqua (in alternativa al termostato "TM")	Water temperature sensor (alternative to "TM" thermostat)	
TM	Termostato di minima temperatura acqua calda (TM-32, TM-42)	Minimum hot water temperature thermostat (TM-32, TM-42)	
TRAS	Trasformatore 230V/24V con protezione di isolamento (per alimentazione di eventuali utenze 24V [es.: regolatori, valvole, servocomandi, schede, ecc.])	Transformer 230V/24V with insulation protection (for power supply of any auxiliary equipment 24V [ex.: controllers, valves, actuators, cards, etc.])	
YV1-230V	Valvola batteria principale 230V on/off (2Tubi= freddo/caldo; 4Tubi= freddo)	Main coil valve 230V on/off (2Pipe= cooling/heating; 4Pipe=cooling)	
YV2-230V	Valvola batteria addizionale 230V on/off (solo 4Tubi= caldo)	Additional coil valve 230V on/off (only 4Pipe= heating)	
ACCESSORI (presenti solo se richiesti/ordinati)		ACCESSORIES (installed only if requested/ordered)	
RES	Resistenza elettrica 230Vac; 2-stadi (RD= Comune; BK= Potenza Bassa; WH= Potenza Alta); ▶ Collegamento cavi "RD-BK": Potenza più bassa ▶ Collegamento Cavi "RD-WH": Potenza più alta I 2 cavi "WH"- "BK" della resistenza elettrica possono essere collegati in modo diverso da quello indicato sullo schema elettrico (dipende dal modello).	Electric heater 230Vac; 2-stages (RD= Common; BK= Low Power; WH= High Power): ▶ Connecting cables "RD-BK" : Low power ▶ Connecting cables "RD-WH" : High power The 2 cables "WH"- "BK" of the electrical heater can be connected in a different way from the indicated one on the wiring diagram (depending on the model).	
TS	Termostato di sicurezza a riarmo automatico (sempre installato 1 TS cad. stadio)	Safety thermostat with automatic reset (always installed 1 TS each single stage)	
TS.M	Termostato di sicurezza a riarmo manuale (solo su richiesta addizionale)	Safety thermostat with manual reset (only on additional request)	
R-2no[R]	Relè con min 2 contatti no (no = contatto normalmente aperto), con bobina 230Vac	Relay with min 2 no contacts (no = normal open contact), with 230Vac actuator	
COMPONENTI NON FORNITI (A CURA DEL CLIENTE); (opp. Componenti forniti non montati (accessori forniti solo se richiesti/ordinati))		EQUIPMENTS NOT SUPPLIED (BY THE CUSTOMER); (or equipments supplied not mounted (accessories supplied only if requested/ordered))	
IG-2p	Interruttore generale magnetotermico differenziale (230Vac, 2 contatti: Fase, Neutro)	General magnetothermic differential switch (230Vac, 2 contacts: Phase, Neutral)	
Note	I componenti dell'impianto elettrico (IG-2P, ecc.) devono essere scelti in funzione dell'assorbimento elettrico dell'unità (o della sezione/componente) da alimentare.	The equipments of the electrical system (IG-2P, etc.) must be selected on the basis of the electrical power consumption of the unit (or section/component) to be fed.	

RES → OBBLIGATORIO: POST-VENTILAZIONE
 Nota: Per il controllo della sezione elettrica "RES", si raccomanda di installare un comando provvisto della funzione "post-ventilazione" con un tempo di ritardo dello spegnimento del ventilatore pari a 300 secondi dal momento dello stop della resistenza elettrica (post-ventilazione per permettere di smaltire tutto il calore [inerzia termica] della resistenza elettrica). In alternativa si raccomanda di usare un comando che preveda ventilazione sempre attiva (motore sempre acceso) e termostato che controlli/regoli la funzione ON/OFF della sola sezione elettrica "RES".

RES → OBBLIGATORIO: VELOCITA' ARIA > 1m/s
 Assicurarsi che la sezione elettrica "RES" venga alimentata elettricamente solo quando investita da un flusso d'aria con velocità > 1 m/s (ossia il quadro comando deve dare il consenso di funzionamento alla resistenza elettrica "RES" solo quando il ventilatore sta funzionando ad una velocità sufficientemente elevata !!)

Per Unità con motore/ventilatore ELETTRONICO/BRUSHLESS/MODULANTE
 Per garantire una corretta ventilazione della resistenza elettrica "RES", programmare il comando/regolatore in modo che il ventilatore funzioni solo con velocità prossime alla Max/Nominale quando la "RES" è attiva (prescrizione obbligatoria per evitare surriscaldamenti della "RES" a velocità inferiori, con possibili conseguenti danni irreparabili, non coperti da garanzia perché uso improprio/pericoloso sotto l'esclusiva responsabilità dell'installatore/utente). Come indicazione generale (comune da verificare cad. singola unità) con segnali >6Vdc di solito si riesce a garantire una velocità aria sulla "RES" > 1 m/s (valore limite da rispettare).

Per Unità con motore/ventilatore ASINCRONO/PLURIVELOCITA'
 Per garantire una corretta ventilazione della resistenza elettrica "RES", programmare il comando/regolatore in modo che il ventilatore funzioni solo alla velocità MAX quando la "RES" è attiva (prescrizione obbligatoria per evitare surriscaldamenti della "RES" alle velocità inferiori, con possibili conseguenti danni irreparabili, non coperti da garanzia perché uso improprio/pericoloso sotto l'esclusiva responsabilità dell'installatore o dell'utente). Nota: Velocità MAX è da intendersi come indicazione generale, in realtà è sufficiente una qualsiasi velocità del ventilatore in grado da garantire una velocità aria sulla "RES" > 1 m/s.

RES → MANDATORY: POST-VENTILATION
 Note: For the control of the "RES" electrical section, it's recommended to install a control provided with the "post-ventilation" function with 300 seconds fan's switch-off delay after the electric heaters stop (the post-ventilation enables to cool down the electric heater [thermal inertia]). As alternative it's recommended to use a control with ventilation always on (motor always running) and thermostat able to control/regulate the ON/OFF function of the "RES" electrical section only.

RES → MANDATORY: AIR SPEED > 1m/s
 Make sure that the "RES" electrical section is electrically powered only when it is invested by a minimum air flow of 1 m/s (i.e. the control panel must enable to operate the electrical heater "RES" only when the fan speed is sufficiently high !!)

For Units with ELECTRONIC/BRUSHLESS/MODULATING motor/fan
 To ensure proper ventilation of the electrical heater "RES", program the remote control/regulator so that the fan operates only at speed next to Max/Nominal when the "RES" is active (mandatory requirement to avoid overheating of the "RES" at lower speed, that may lead to permanent damages, not covered by warranty due to improper/dangerous use under the exclusive responsibility of the installer/user). Anyway, generally speaking (to be checked per each single unit) with signals > 6Vdc it is usually possible to secure an air-speed on the "RES" higher than 1 m/s (limit value to meet).

For Units with ASYNCHRONOUS/MULTISPEED motor/fan
 To ensure proper ventilation of the electrical heater "RES", program the remote control/regulator so that the fan operates only at MAX speed when the "RES" is active (mandatory requirement to avoid overheating of the "RES" at lower speed, that may lead to permanent damages, not covered by warranty due to improper/dangerous use under the exclusive responsibility of the installer or the user). Note: Speed MAX is intended as a general indication, in fact, it is sufficient any fan speed capable to guarantee an air speed on the "RES" > 1 m/s.

Riferimenti - References	Colori cavi - Wires colours	Colori cavi - Wires colours	Colori cavi - Wires colours
L Fase (linea 230Vac-1Ph) - Phase (230Vac-1Ph line)	GNYE (G/V) Giallo/Verde - (GNYE) Green/Yellow	BK (NE) Nero - (BK) Black	GY (GR) Grigio - (GY) Grey
N Neutro - Neutral	BN (MA) Marrone - (BN) Brown	RD (RO) Rosso - (RD) Red	VT (VI) Viola - (VT) Violet
PE Terra - Earth	BU (BL) Blu - (BU) Blue	WH (BI) Bianco - (WH) White	OG (AR) Arancione - (OG) Orange

1,2,...; a,b,...; etc.: Sigle presenti sulle morsettiere e sui dispositivi elettrici - Marks on the terminal board and on the electrical equipments

	<ul style="list-style-type: none"> Tenere presente che modifiche elettriche, meccaniche e manomissioni in genere fanno decadere la garanzia !! ATTENZIONE: Effettuare correttamente i collegamenti elettrici Un errato collegamento elettrico provoca la bruciatura dei dispositivi elettrici dell'unità ! 	<ul style="list-style-type: none"> Please do not forget that warranty cannot be applied in case of electric, mechanical and other general modifications !! ATTENTION: Carry out correctly the electrical connections A wrong electrical connection causes the burning of the unit electrical equipments !
--	---	--

L'impianto elettrico deve essere eseguito da un tecnico qualificato, seguendo le norme e le leggi locali e del paese di installazione. Obbligatorio affidarsi ad un progettista ed utilizzare componenti di primaria qualità, certificati, con caratteristiche adeguate alla specificità dell'impianto in cui vengono installati ed alle caratteristiche dei componenti montati sull'unità/accessorio da alimentare. Obbligatorio garantire, con opportuno interruttore magnetotermico differenziale onnipolare, una adeguata protezione del sovraccarico (parte termica) + protezione dal cortocircuito (parte magnetica) + protezione alla dispersione elettrica, guasto o folgorazione verso terra (parte differenziale). Si raccomanda di installare sempre a monte un ulteriore sezionatore onnipolare a fusibili che, oltre ad offrire una adeguata protezione addizionale, permetta, grazie alla rimozione dei fusibili, di sezionare completamente la linea con distanza dei contatti >3mm.

The electrical installation must be done by qualified technician, according to the regulations and the local laws of the country. It is mandatory to rely to a designer and to use first class and certified components, with characteristics according to the specifics of the installation in which they must be installed and to the characteristics of the components mounted on the unit/accessory to be powered. It is mandatory to ensure, through appropriate onnipolar magnetothermic differential switch, adequate overload protection (thermal part) + short-circuit protection (magnetic part) + protection to electric leakage, electric shock or failure to ground (differential part). It is always recommended to install upstream an additional onnipolar disconnecting switch fuses, that besides offering an additional protection, allows, with removal of the fuses, to completely isolate the electric line with a contact gap of at least 3 mm.

Piazzole

Sul retro del circuito stampato sono disponibili 4 piazzole di ingresso (vedi Fig.2) per la realizzazione di configurazioni Speciali/Particolari:

- **M13 E/I**, ingresso per la selezione raffreddamento/riscaldamento centralizzata. Nel caso non si usi la selezione raffreddamento/riscaldamento centralizzata si può usare questo ingresso per attivare la modalità "Economy".
- **M14 ECO**, ingresso per attivare la modalità "Economy"
- **M15 CF**, per collegare un "Contatto Finestra"
- **M16 COM CF**, comune, per collegare un "Contatto Finestra"

Ponte stagno

Sul retro del circuito stampato è disponibile un ponte stagno (PS1, vedi Fig.2). Il regolatore standard deve essere alimentato 230V~50/60Hz (PS1 aperto). Se il ponte viene stagnato (= PS2 chiuso), il regolatore funzionerà con alimentazione 24V~50/60Hz.

Jumper blocco configurazione

Per impedire l'accesso alla configurazione da parte di utenti non autorizzati è possibile rimuovere il Jumper interno (JP5) indicato in Fig. 1: in questo modo tentando di accedere alla configurazione si avrà solo un messaggio di errore.

Pitches

On the rear side of the printed circuit are available 4 input pitches (see Fig.2) for the realization of Special/Particular configurations:

- **M13 E/I**, input for central heating/cooling selection. If not in use the central heating/cooling, this input can be used to activate the "Economy" mode.
- **M14 ECO**, input to activate the "Economy" mode
- **M15 CF**, to connect the "Window Contact"
- **M16 COM CF**, common, to connect the "Window Contact"

Tin jumper

On the rear side of the printed circuit is available a tin jumper (PS1, see Fig.2). The standard regulator must be powered 230V~50/60Hz (PS1 open). If the bridge is tinned (= PS2 closed), the controller will operate with 24V~50/60Hz power supply

Configuration block jumper

In order to disable the access to configuration menu to unauthorised users, an internal jumper (JP5) shown in Fig. 1, can be removed: in this way any attempt to enter in the configuration menu an error message will be displayed.

**Schema elettrico interno
Internal wiring diagram**

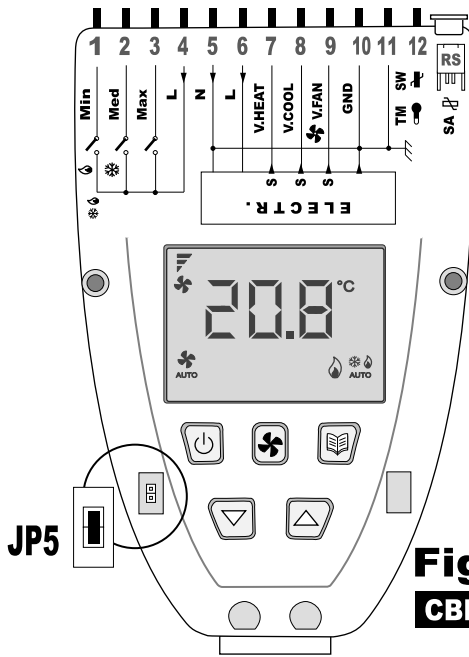

**Fig.1
CBE26**

**Piazzole sul Retro
Pitches on the back**

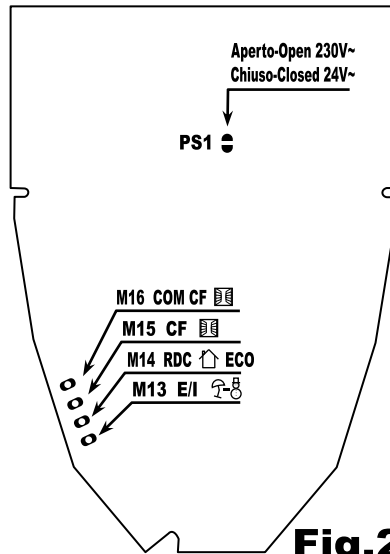

**Fig.2
CBE26**

Corrispondenze tra il Regolatore a Bordo (CBE26) ed il Regolatore Remoto (CR26)
Correspondences between the On-board controller (CBE26) and the Remote controller (CR26)

CBE26 (a bordo - on board)	CR26 (Remoto - Remote)
M13	3
M14	4
M15	16
M16	14 (ponte-bridge)
PS1	JP1-JP2
JP5	JP5
1	6
2	7
3	8
4	5
5	N
6	L
7	9
8	10
9	11
10	12
11	14
12	13

Fig. 3: Lo schema mostra il pilotaggio delle valvole in un impianto a 4 tubi con zona neutra. Lo schema presuppone uscite configurate per azione proporzionale diretta 0...10V e non tiene conto dell'eventuale azione del tempo integrativo. Analogamente l'uscita valvola di un sistema a 2 tubi (uscita valvola caldo) verrà pilotata allo stesso modo, in questo caso la **Ts** (temperatura di setpoint) coinciderà con **Ts ris** in inverno e **Ts raf** in estate.

Fig. 4: Lo schema mostra il pilotaggio delle valvole in un impianto a 4 tubi con zona neutra. Analogamente, l'uscita valvola caldo (HEAT) di un sistema a 2 tubi verrà pilotata allo stesso modo, in questo caso la **Ts** (temperatura di setpoint) coinciderà con **Ts ris** in inverno e **Ts raf** in estate.

Lo schema non tiene conto dell'eventuale azione del tempo integrativo e presuppone che l'uscita proporzionale del ventilatore (V FAN) sia configurata per azione diretta (P05=0) e segnale 0...10V (C15=0; C16=100). L'uscita proporzionale del ventilatore viene sempre spenta (0V) quando l'uscita della valvola, COOL o HEAT, è spenta (caso non visibile sullo schema).

Fig. 3: The scheme shows the valve control in a 4-pipes unit with neutral zone. In the diagram it is assumed that outputs are configured for proportional direct action (0..10V) and that any integrative action is not taken into account. Likewise a 2-pipes system valve output (heating valve output would be driven at the same way, in this case **Ts** (set-point temperature) would coincide with **Ts hea** when in heating mode and **Ts coo** when in cooling mode.

Fig. 4: The scheme shows the valves control in a 4-pipes unit with neutral zone. Similarly, the heating valve output (HEAT) in a 2-pipes system will be controlled in the same way. In this case, the **Ts** (setpoint temperature) will correspond to **Ts ris** when in heating mode, and to **Ts raf** when in cooling mode. The scheme shall not consider the integrating time action, if any, and shall suppose the fan proportional output (V FAN) is configured for the direct action (P05=0) and 0...10V signal (C15=0; C16=100). The fan proportional output is always turned off (0V) when the valve output, COOL or HEAT, is off (not shown on the scheme).

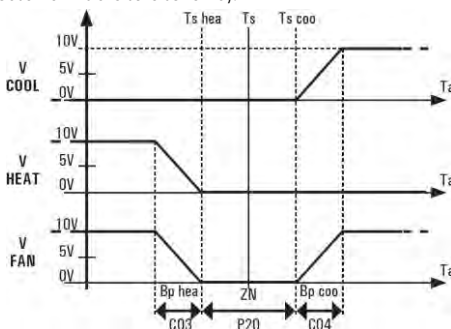

Fig.3

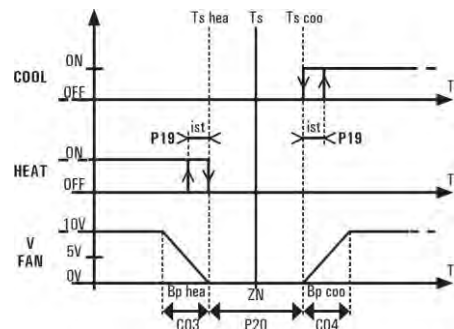

Fig.4

LEGENDA

V COOL	Uscita proporzionale valvola freddo
V HEAT	Uscita proporzionale valvola caldo
V FAN	Uscita proporzionale ventilatore
HEAT	Uscita valvola caldo ON/OFF
COOL	Uscita valvola freddo ON/OFF
Ta	Temperatura ambiente
Ts	Temperatura setpoint
Ts hea	Temperatura setpoint in riscaldamento
Ts coo	Temperatura setpoint in raffreddamento
ist	Isteresi temperatura ambiente
Bp hea	Banda proporzionale in riscaldamento
ZN	Ampiezza zona neutra
Bp coo	Banda proporzionale in raffreddamento

EXPLANATION

V COOL	Cooling valve proportional output
V HEAT	Heating valve proportional output
V FAN	Fan proportional output
HEAT	ON/OFF Heating valve output
COOL	ON/OFF Cooling valve output
Ta	room temperature
Ts	Set-point temperature
Ts hea	Heating set-point temperature
Ts coo	Cooling set-point temperature
ist	Ambient temperature hysteresis
Bp hea	Heating proportional band
ZN	Neutral zone amplitude
Bp coo	Cooling proportional band

CBE26;SND-A4 + (option RES) + (option SND-W4 o/or TM)		STANDARD	Code CBE26-A004-02021031-R00
LOGICA FUNZIONAMENTO (CONFIGURABILE/PROGRAMMABILE/MODIFICABILE)		WORKING LOGIC (CONFIGURABILE/PROGRAMMABILE/MODIFICABILE)	
Off: Tutto spento, Tutto chiuso		Off: All off, All closed	
On: Modalità di funzionamento programmabile dall'utente		On: Working mode totally programmable by the user	

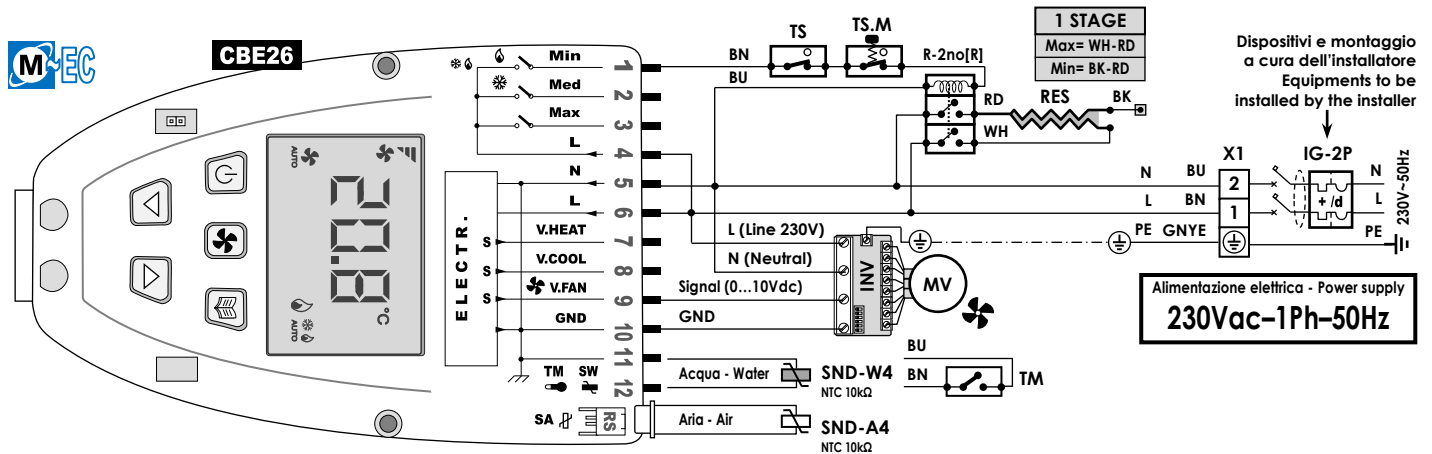

CBE26;SND-A4 + (option YV1-230V + RES) + (option SND-W4 o/or TM)		STANDARD	Code CBE26-A005-02021031-R00
LOGICA FUNZIONAMENTO (CONFIGURABILE/PROGRAMMABILE/MODIFICABILE)		WORKING LOGIC (CONFIGURABILE/PROGRAMMABILE/MODIFICABILE)	
Off: Tutto spento, Tutto chiuso		Off: All off, All closed	
On: Modalità di funzionamento programmabile dall'utente		On: Working mode totally programmable by the user	

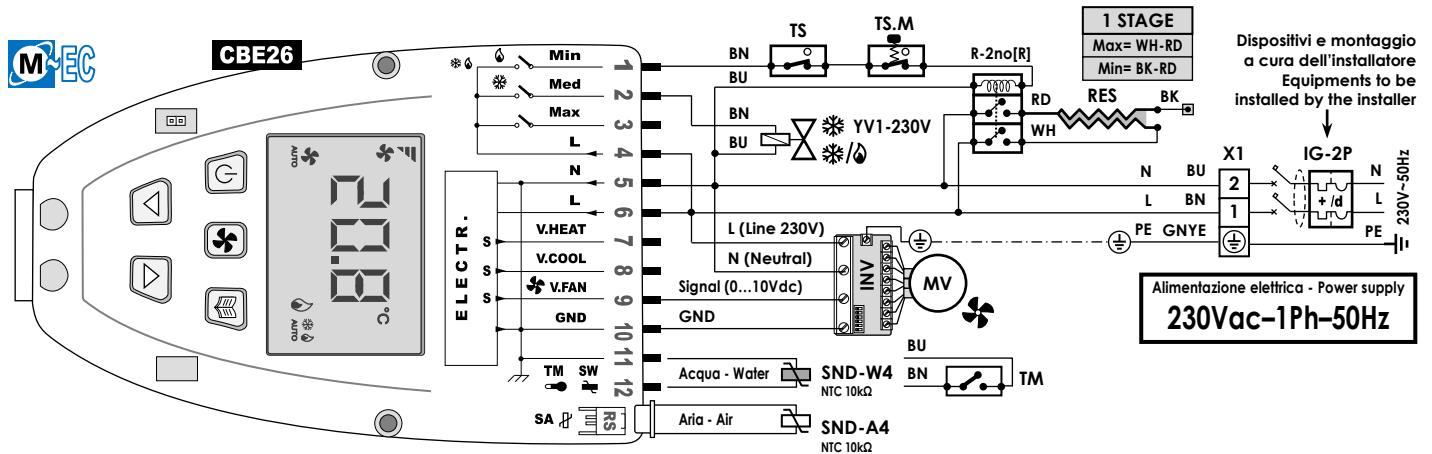

Se YV1-230V solo in freddo → RES in riscaldamento (in alternativa all'acqua calda)
If YV1-230V cooling only → RES in heating (alternative to hot water)

Se YV1-230V caldo/freddo → RES in integrazione riscaldamento
If YV1-230V heating/cooling → RES in heating integration

CBE26;SND-A4 + (option YV1-M010 + TRAS + RES) + (option SND-W4 o/or TM)		STANDARD	Code CBE26-A006-02021031-R00
LOGICA FUNZIONAMENTO (CONFIGURABILE/PROGRAMMABILE/MODIFICABILE)		WORKING LOGIC (CONFIGURABILE/PROGRAMMABILE/MODIFICABILE)	
Off: Tutto spento, Tutto chiuso		Off: All off, All closed	
On: Modalità di funzionamento programmabile dall'utente		On: Working mode totally programmable by the user	

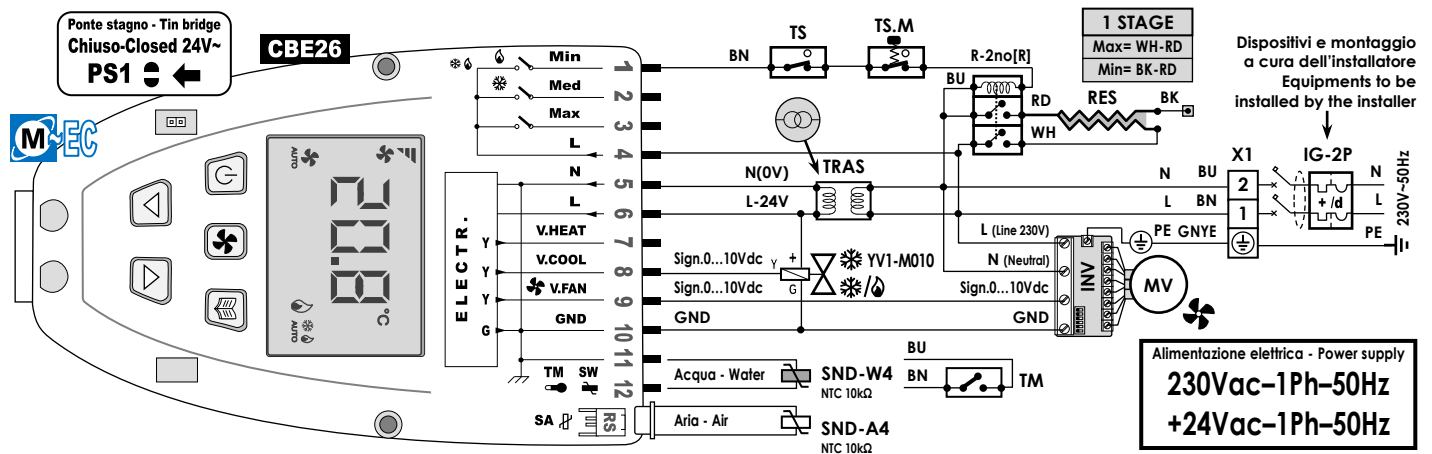

Se YV1-M010 solo in freddo → RES in riscaldamento (in alternativa all'acqua calda)
If YV1-M010 cooling only → RES in heating (alternative to hot water)

Se YV1-M010 caldo/freddo → RES in integrazione riscaldamento
If YV1-M010 heating/cooling → RES in heating integration

YV1-M010 → Valvola Modulante segnale 0...10V, alimentaz. 24Vac-50/60Hz - Modulating valve: Signal 0...10V, power 24Vac-50/60Hz (Y : Segnale-Signal, input 0...10Vdc), (G : Neutro-Neutral, Com=GND), (+ : Linea-Line 24Vac)

CBE26;SND-A4 + (option YV1-M010 + TRAS) + (option SND-W4 o/or TM) STANDARD Code CBE26-A007-02021031-R00

LOGICA FUNZIONAMENTO (CONFIGURABILE/PROGRAMMABILE/MODIFICABILE)	WORKING LOGIC (CONFIGURABILE/PROGRAMMABILE/MODIFICABILE)
Off: Tutto spento, Tutto chiuso	Off: All off, All closed
On: Modalità di funzionamento programmabile dall'utente	On: Working mode totally programmable by the user

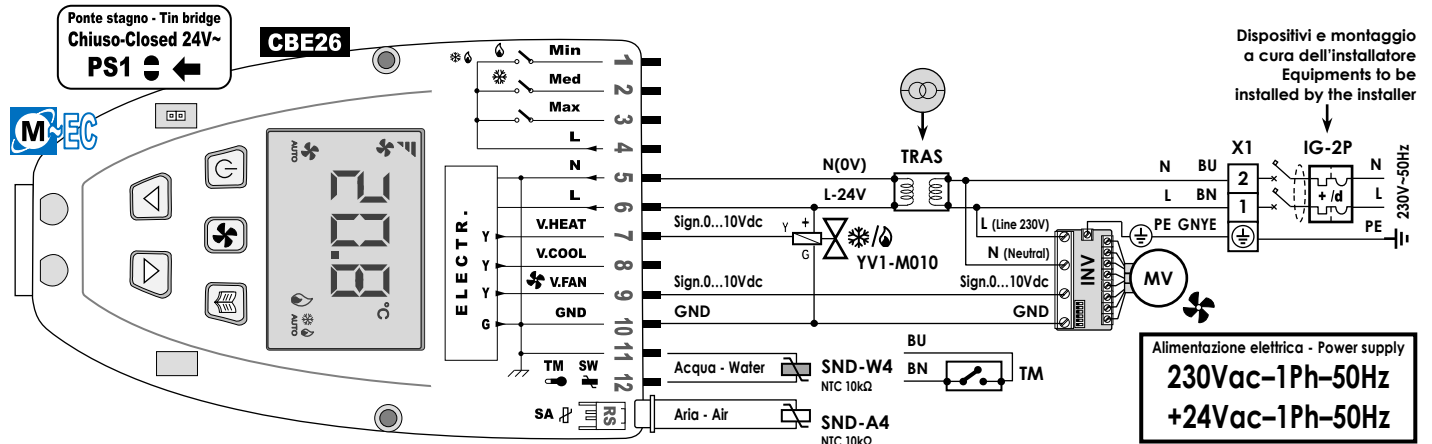

YV1-M010 → Valvola Modulante: segnale 0...10Vdc, alimentazione 24Vac-50/60Hz – Modulating valve: Signal 0...10V, power 24Vac-50/60Hz
(Y : Segnale-Signal, input 0...10Vdc), (G : Neutro-Neutral, Com=GND), (+ : Linea-Line 24Vac)

CBE26;SND-A4 + (option YV1-M010 + YV2-M010 + TRAS) + (option SND-W4 o/or TM) STANDARD Code CBE26-A008-02021031-R00

LOGICA FUNZIONAMENTO (CONFIGURABILE/PROGRAMMABILE/MODIFICABILE)	WORKING LOGIC (CONFIGURABILE/PROGRAMMABILE/MODIFICABILE)
Off: Tutto spento, Tutto chiuso	Off: All off, All closed
On: Modalità di funzionamento programmabile dall'utente	On: Working mode totally programmable by the user

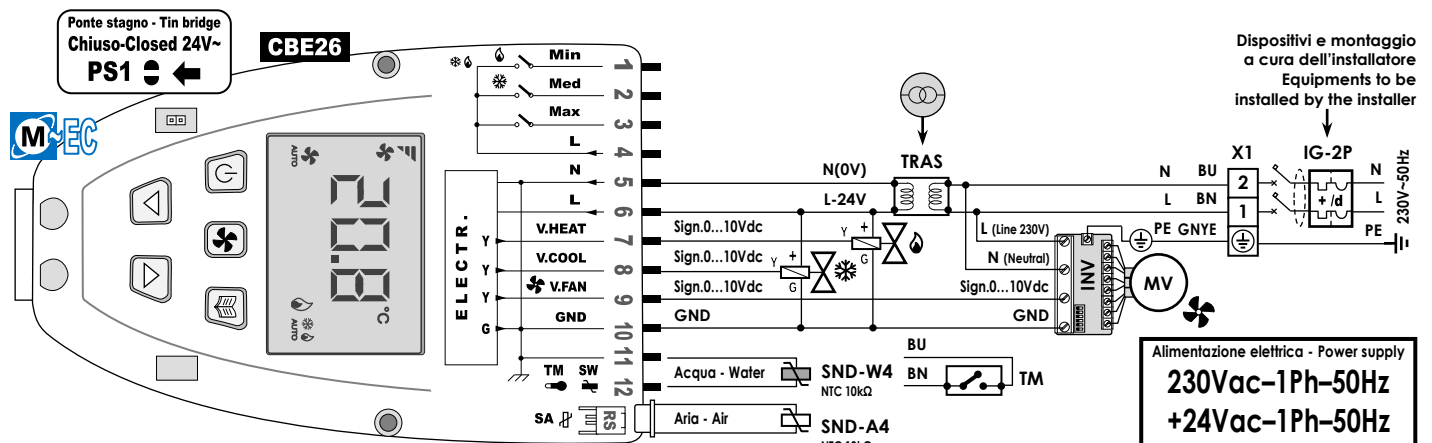

YV1-M010 → Valvole Modulanti: segnale 0...10Vdc, alimentazione 24Vac-50/60Hz – Modulating valves: Signal 0...10V, power 24Vac-50/60Hz
(Y : Segnale-Signal, input 0...10Vdc), (G : Neutro-Neutral, Com=GND), (+ : Linea-Line 24Vac)

CBE26;SND-A4 + (option SND-W4 o/or TM) STANDARD Code CBE26-A009-02021031-R00

LOGICA FUNZIONAMENTO (CONFIGURABILE/PROGRAMMABILE/MODIFICABILE)	WORKING LOGIC (CONFIGURABILE/PROGRAMMABILE/MODIFICABILE)
Off: Tutto spento, Tutto chiuso	Off: All off, All closed
On: Modalità di funzionamento programmabile dall'utente	On: Working mode totally programmable by the user

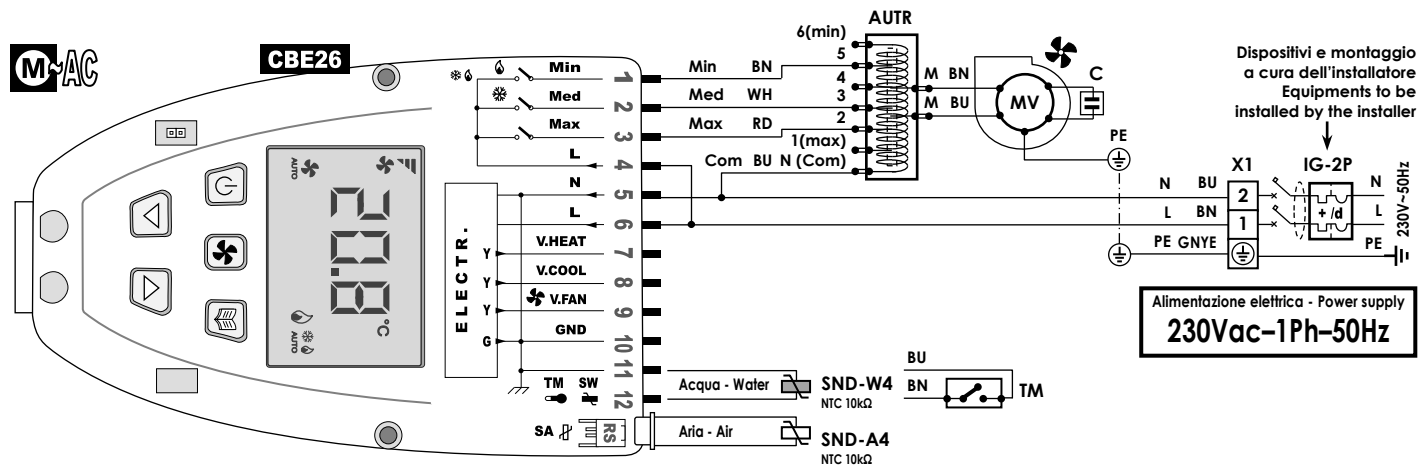

CBE26;SND-A4 + (option YV1-M010 + TRAS) + (option SND-W4 o/or TM) STANDARD Code CBE26-A010-02021031-R00

LOGICA FUNZIONAMENTO (CONFIGURABILE/PROGRAMMABILE/MODIFICABILE)	WORKING LOGIC (CONFIGURABILE/PROGRAMMABILE/MODIFICABILE)
Off: Tutto spento, Tutto chiuso	Off: All off, All closed
On: Modalità di funzionamento programmabile dall'utente	On: Working mode totally programmable by the user

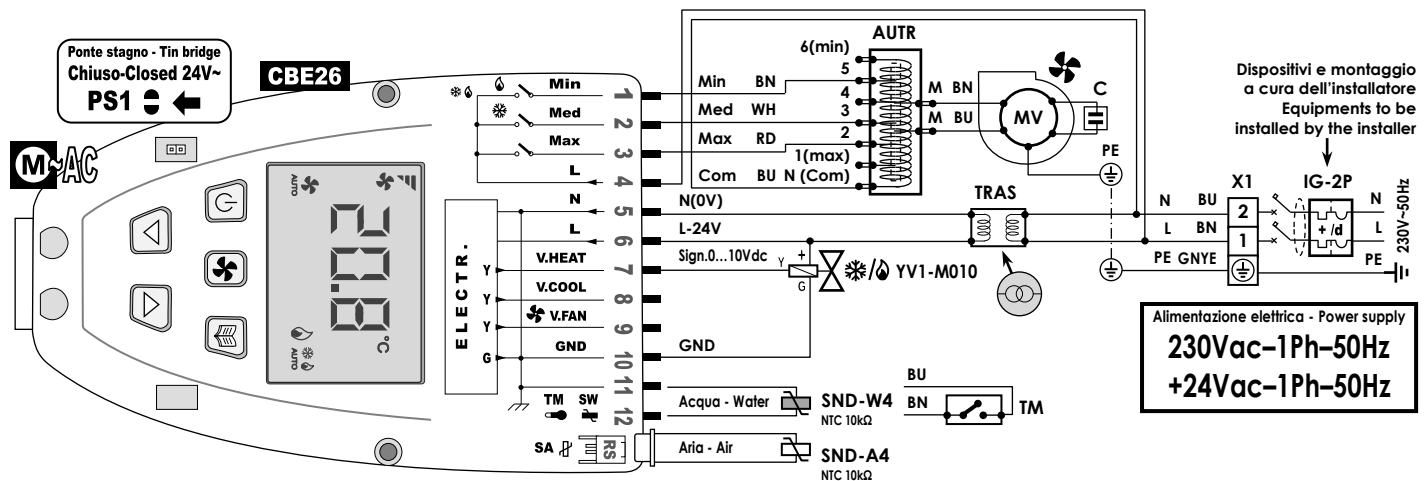

YV1-M010 → Valvola Modulante: segnale 0...10Vdc, alimentazione 24Vac-50/60Hz - Modulating valve: Signal 0...10V, power 24Vac-50/60Hz
(Y : Segnale-Signal, input 0...10Vdc), (G : Neutro-Neutral, Com=GND), (+ : Linea-Line 24Vac)

CBE26;SND-A4 + (option YV1-M010 + YV2-M010 + TRAS) + (option SND-W4 o/or TM) STANDARD Code CBE26-A011-02021031-R00

LOGICA FUNZIONAMENTO (CONFIGURABILE/PROGRAMMABILE/MODIFICABILE)	WORKING LOGIC (CONFIGURABILE/PROGRAMMABILE/MODIFICABILE)
Off: Tutto spento, Tutto chiuso	Off: All off, All closed
On: Modalità di funzionamento programmabile dall'utente	On: Working mode totally programmable by the user

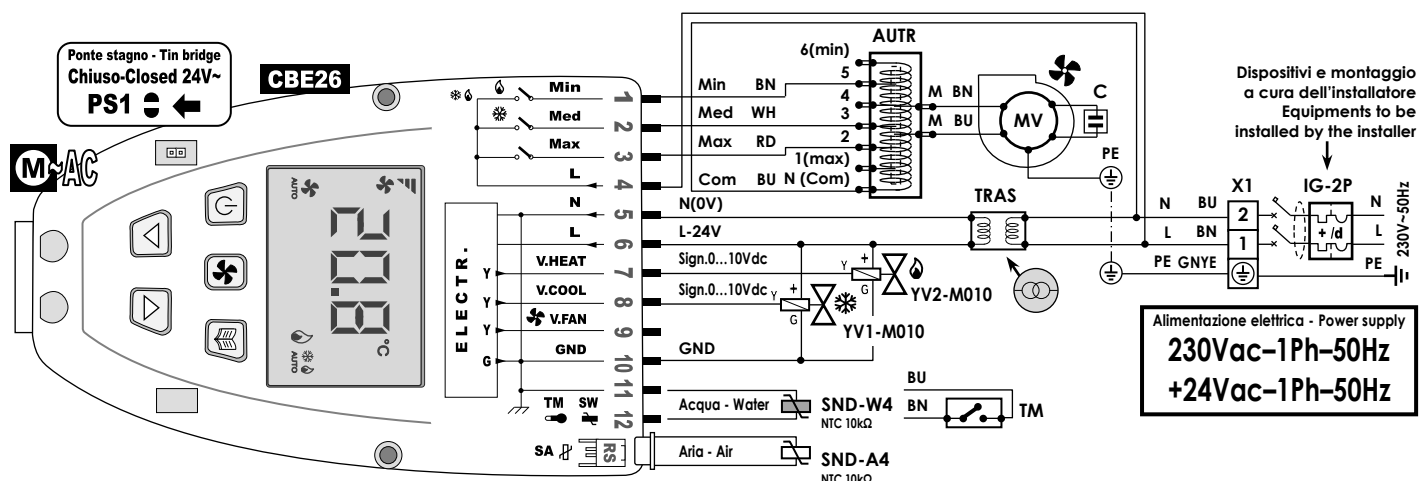

YV1, YV2 → Valvole Modulanti: segnale 0...10Vdc, alimentazione 24Vac-50/60Hz - Modulating valves: Signal 0...10V, power 24Vac-50/60Hz
(Y : Segnale-Signal, input 0...10Vdc), (G : Neutro-Neutral, Com=GND), (+ : Linea-Line 24Vac)

CBE26;SND-A4 + (option YV1-24V + TRAS) + (option SND-W4 o/or TM) STANDARD Code CBE26-A012-02021031-R00

LOGICA FUNZIONAMENTO (CONFIGURABILE/PROGRAMMABILE/MODIFICABILE)	WORKING LOGIC (CONFIGURABILE/PROGRAMMABILE/MODIFICABILE)
Off: Tutto spento, Tutto chiuso	Off: All off, All closed
On: Modalità di funzionamento programmabile dall'utente	On: Working mode totally programmable by the user

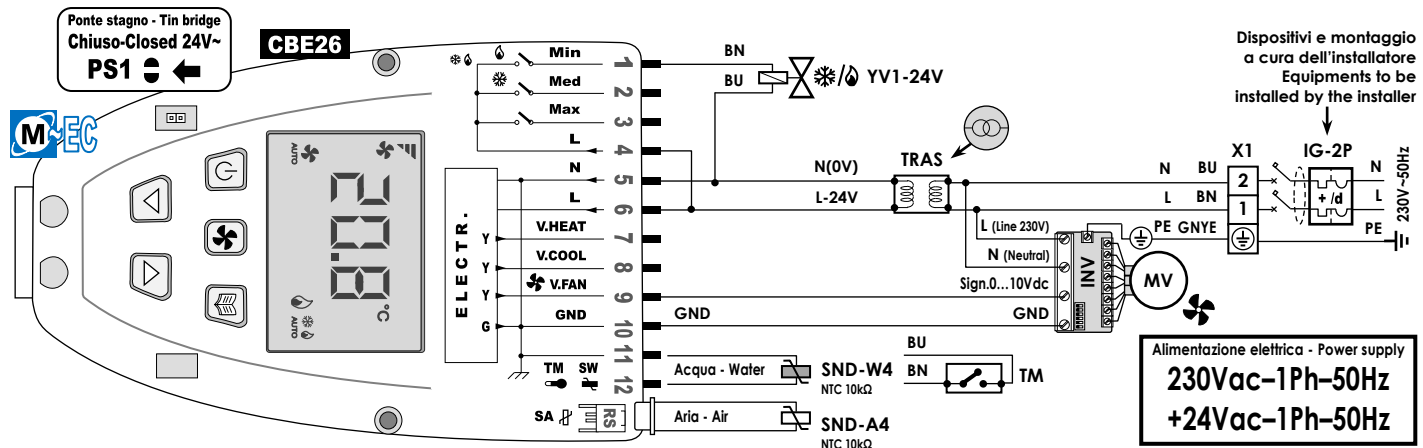

CBE26;SND-A4 + (option YV1-24V + YV2-24V + TRAS) + (option SND-W4 o/or TM) STANDARD Code CBE26-A013-02021031-R00

LOGICA FUNZIONAMENTO (CONFIGURABILE/PROGRAMMABILE/MODIFICABILE)	WORKING LOGIC (CONFIGURABILE/PROGRAMMABILE/MODIFICABILE)
Off: Tutto spento, Tutto chiuso	Off: All off, All closed
On: Modalità di funzionamento programmabile dall'utente	On: Working mode totally programmable by the user

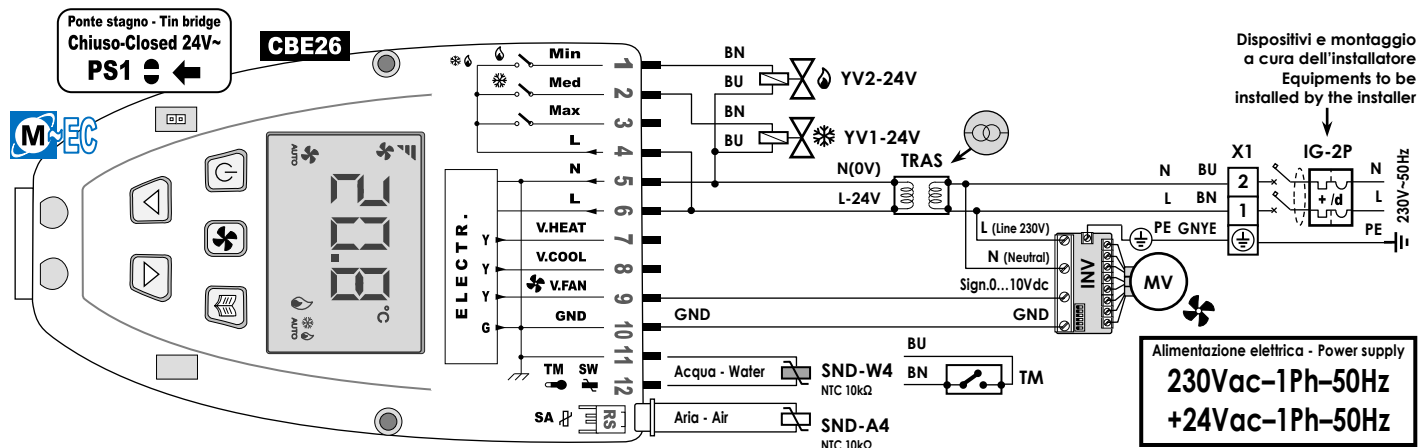



Rossato S.p.A.

Via del Murillo km 3.500 – 04013 Sermoneta (LT)- Tel. 0773-844051

www.rossato.it – info@rossato.it