

Istruzioni per l'installazione

DIMENSIONI

Isolamento in PPE: Apertura laterale sulla base per il gruppo di sicurezza. Un'apposita apertura consente di leggere la portata senza rimuovere il coperchio. Dimensioni: 215x440x150 mm.

Una speciale piastra posteriore metallica fissa il gruppo all'isolamento e consente una facile installazione sia alla parete che al bollitore.

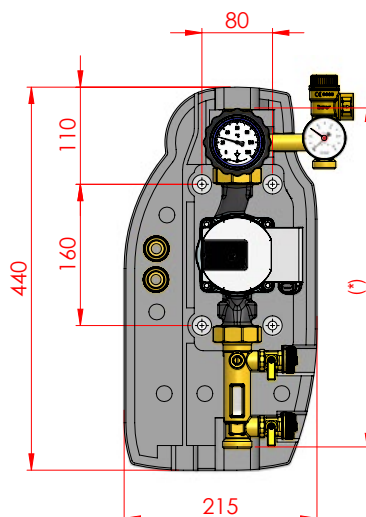
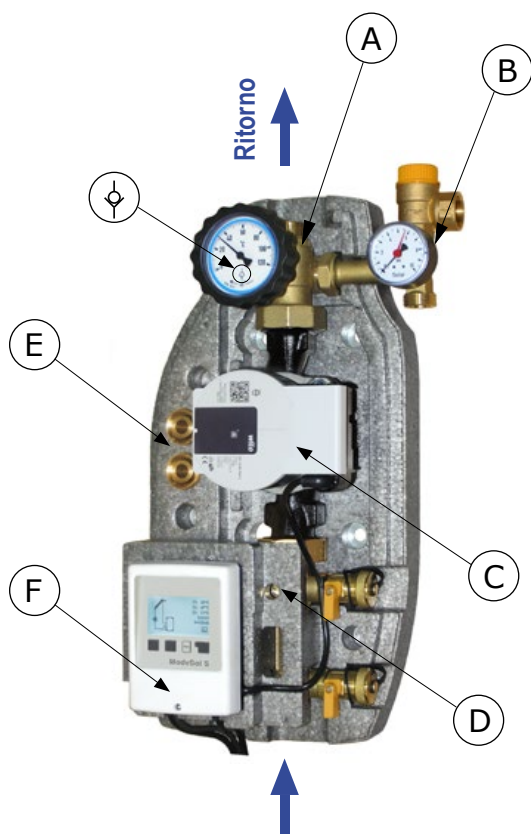

(*) Distanza attacchi filettati:
22 mm a compressione: 405 mm
3/4" M e 1" M: 385 mm

Uscita per sonda di temperatura, verso la parte superiore del modulo (es. sonda per pannello solare).

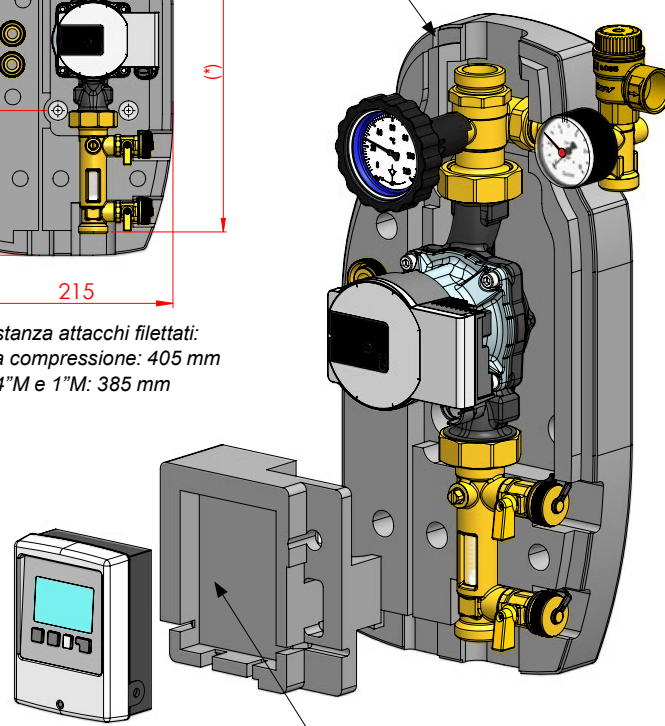

Inserto con sede di alloggiamento della centralina. Lateralmente sono presenti dei passaggi che consentono ai cablaggi di raggiungere il circolatore; sulla vasca del gruppo altri passaggi consentono l'uscita delle sonde verso l'esterno.

COMPONENTI PRINCIPALI

- A. Valvola a sfera di ritorno, con termometro blu 0-120°C e valvola di non ritorno solare integrata, 10 mbar, escludibile.
- B. Gruppo di sicurezza 6 bar con manometro 0-10 bar e attacco per il flessibile del vaso di espansione (non incluso).
- C. Circolatore sincrono ad alta efficienza con comando PWM.
- D. Misuratore regolatore di portata con valvole di carico e scarico.
- E. Coppia di portagomma per carico e scarico.
- F. Centralina solare ModvSol S precablata.

Nota: Per istruzioni riguardanti installazione e funzionamento della centralina solare, fare riferimento allo specifico manuale incluso.

MANUTENZIONE

Per un'eventuale manutenzione o sostituzione del circolatore, isolarlo chiudendo le valvole a sfera, ruotando la manopola (A) e l'astina di regolazione (D) in senso orario. Terminata la manutenzione, riaprire le due valvole a sfera e ripristinare la pressione dell'impianto.

CARATTERISTICHE TECNICHE

PN 10. Temperatura continua 120°C (breve periodo: 160°C per 20 s).

Connessioni esterne disponibili:

22 mm a compressione, 3/4" Maschio e 1" Maschio.

CAMPO D'IMPIEGO

Per potenze fino a 50 kW.

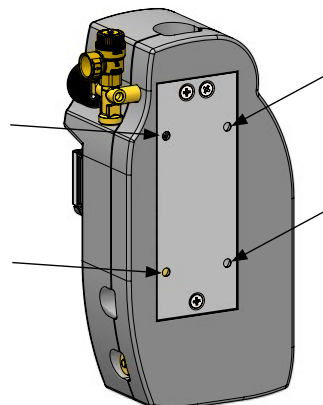

Staffa posteriore per il fissaggio del gruppo a muro o sul bollitore.

Fori di fissaggio $\varnothing 10$ sulla staffa posteriore.

Appositi passaggi sull'isolamento consentono il fissaggio senza dover smontare il gruppo.



SICUREZZA: Le temperature raggiunte dal fluido possono essere abbastanza elevate da causare scottature e ustioni. Il gruppo deve essere installato da personale qualificato. Al termine dell'installazione verificare la tenuta delle connessioni per evitare perdite durante il funzionamento.

MODULO SOLARE S1 SOLAR 10

COMPONENTI E FUNZIONALITA'



VNR 10 mbar

Valvola di non ritorno "Solar" inserita nella valvola a sfera. Garantisce tenuta e basse perdite di carico. Per escludere la valvola di non ritorno, ad esempio in caso di svuotamento dell'impianto, ruotare la manopola 45° in senso orario.



Gruppo di sicurezza

Gruppo di sicurezza, certificato CE e TÜV, protegge l'impianto da sovrappressioni. E' tarato a 6 bar, oltre i quali il gruppo interviene. E' inoltre provvisto di manometro Ø50 mm 0-10 bar e di connessione verso il vaso di espansione tramite kit flessibile 3/4" (opzionale).



Gruppo di sicurezza: L'uscita di spurgo è marcata da una freccia. Installare un tubo di spurgo in modo da evitare danni a persone o a cose che possono essere provocate dal liquido spurgente.



Misuratore regolatore di portata

Il misuratore di portata consente la lettura della portata del fluido che lo attraversa e un agevole caricamento dell'impianto. Grazie alla sfera a tre vie, quando la valvola è in posizione chiusa la normale circolazione viene interrotta ed è possibile utilizzare il rubinetto laterale per il caricamento dell'impianto. E' presente un secondo rubinetto laterale, per lo scarico. La vicinanza dei due rubinetti agevola le operazioni minimizzando il tratto fra carico e scarico. La portata viene indicata dall'apposito cursore scorrevole. Sono disponibili quattro modelli con intervalli di misurazione differenti: 1-6 L/min, 2-12 L/min, 8-28 L/min e 8-38 L/min. Il misuratore regolatore di portata, e conseguentemente il modulo, deve essere montato esclusivamente in posizione verticale.

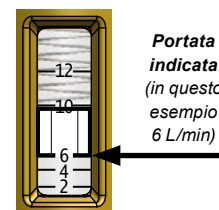

La portata viene indicata prendendo come riferimento il profilo inferiore del cursore scorrevole.

La valvola a sfera integrata consente inoltre una regolazione fine della portata dell'impianto. E' però consigliato e preferibile regolare la portata controllando il circolatore sincrono ad alta efficienza.

CARICAMENTO DELL'IMPIANTO

1. Verificare le connessioni al circuito e al vaso di espansione;
2. Assicurarsi che sia aperta la valvola a sfera (A);

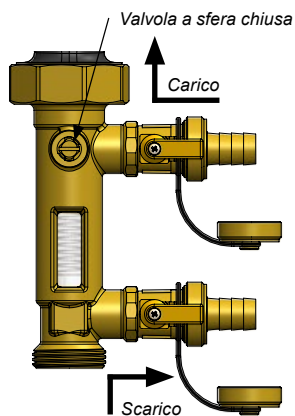

3. Togliere il tappo ai rubinetti laterali e inserire i portagomma, raccordandoli al sistema di carico dell'impianto;
4. Chiudere la valvola a sfera del flussimetro ed aprire le valvole laterali di carico e scarico;
5. Caricare l'impianto portandolo alla pressione prevista dal progetto;

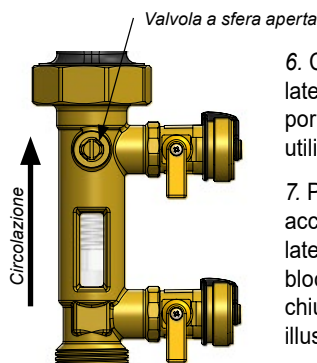

6. Chiudere i rubinetti laterali; rimuovere i portagomma non più utilizzati e riavvitare i tappi;
7. Per evitare un'apertura accidentale dei rubinetti laterali è consigliabile bloccare in posizione chiusa le manopole, come illustrato a fianco;
8. Riaprire la valvola a sfera del flussimetro;

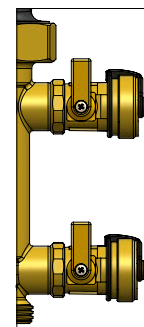

Bloccaggio manopole di carico/scarico: svitare la vite di fissaggio, estrarre la manopola e reinserirla ruotata di 180°.

9. Mettere in funzione il circolatore e verificare che non ci siano perdite dalle connessioni;
10. Dopo qualche minuto di circolazione, disaerare il circuito;
11. Regolare la portata del circuito, preferibilmente agendo sul comando del circolatore sincrono ad alta efficienza, in alternativa effettuare la regolazione agendo sulla valvola a sfera del misuratore di portata, fino a leggere la portata desiderata sull'indicatore;
12. Dopo alcune ore di funzionamento, verificare nuovamente la pressione dell'impianto, la tenuta delle connessioni e ripetere la disaerazione.