

ROSSATO®

ELYSON COLONNA

55000 Btu/h

Climatizzatori d'aria ad espansione diretta
Linea Sistemi Professionali



Manuale d'uso e manutenzione

www.rossatogroup.com

Come attivare la garanzia del tuo climatizzatore

1. Recupera i dati del prodotto

Tieni a portata di mano:

- Numero di matricola
- Data di acquisto

2. Accedi al sito e compila il modulo

Scansiona il QR Code e compila il modulo di attivazione con i campi richiesti:

- I tuoi dati (nome, email, telefono, etc.)
- I dati del prodotto

3. Conferma la registrazione

Dopo aver compilato ed inviato il modulo:

- Riceverai una email di conferma
- La garanzia sarà attiva

Scansiona il
QR code

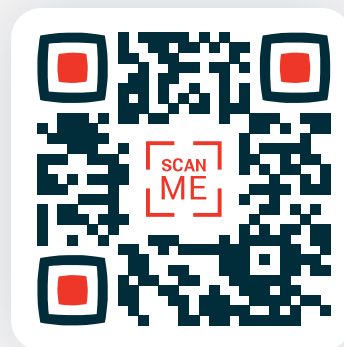

Attiva la tua
garanzia



Indice

Precauzioni di sicurezza	04
---------------------------------------	-----------

Manuale dell'utente

Specifiche e caratteristiche dell'unità.....	08
---	-----------

1. Temperatura di funzionamento.....	08
2. Elementi dell'Unità.....	08
3. Caratteristiche.....	09

Operazioni manuali.....	10
--------------------------------	-----------

Cura e manutenzione.....	13
---------------------------------	-----------

Risoluzione dei problemi.....	15
--------------------------------------	-----------

Manuale per Installazione

Accessori	18
Riepilogo dell'installazione	19
Elementi dell'Unità	20
Installazione dell'unità interna	21
1. Selezionare la posizione di installazione	21
2. Sganciare il pannello di controllo e staccare il filtro	22
3. Rimuovere gli elementi di fissaggio dal rullo	22
4. Fissaggio dell'unità interna	22
5. Installazione della rete anti-roditor	22
6. Tubatura e rilegatura	22
7. Applicazione dello stucco sigillante e installazione del coperchio del foro nel muro	23
8. Forare la parete per il collegamento delle tubazioni	23
9. Collegare il tubo di scarico	24
Installazione Unità Esterna	25
1. Selezionare la posizione di installazione	25
2. Installare il giunto di scarico	26
3. Unità esterna di ancoraggio	26
Collegamento delle tubazioni del refrigerante	27
Istruzioni di Collegamento – Tubazioni Refrigeranti.....	28
1. Tagliare i tubi	28
2. Rimuovere le sbavature	28
3. Estremità dei tubi svasati	28
4. Collegare i tubi	29
..	
Cablaggio	30
1. Cablaggio dell' Unità Esterna	32
2. Cablaggio dell' Unità Interna	32
Evacuazione aerea	33
1. Istruzioni per l'evacuazione	33
2. Nota sull'Aggiunta di Refrigerante	34
Esecuzione di prova	35

Precauzioni di sicurezza

Leggere le precauzioni di sicurezza prima dell'uso e dell'installazione

L'installazione non corretta dovuta alla mancata osservanza delle istruzioni può causare gravi danni o lesioni.

La gravità dei potenziali danni o lesioni è classificata come **AVVERTENZA** o **ATTENZIONE**.



AVVERTENZA

Questo simbolo indica la possibilità di lesioni personali o di morte.



CAUTELA

Questo simbolo indica la possibilità di danni alle cose o di gravi conseguenze.



AVVERTENZA

Questo apparecchio può essere utilizzato da bambini di età pari o superiore a 8 anni e da persone con capacità fisiche, sensoriali o mentali ridotte o prive di esperienza e conoscenza, solo se sorvegliati o istruiti sull'uso sicuro dell'apparecchio e se comprendono i pericoli connessi. I bambini non devono giocare con l'apparecchio. La pulizia e la manutenzione da parte dell'utente non devono essere eseguite da bambini senza supervisione (requisiti della norma EN).

Questo apparecchio non è destinato all'uso da parte di persone (bambini compresi) con ridotte capacità fisiche, sensoriali o mentali, o prive di esperienza e conoscenza, a meno che non siano supervisionate o abbiano ricevuto istruzioni riguardanti l'uso dell'apparecchio da una persona responsabile della loro sicurezza. I bambini devono essere sorvegliati per assicurarsi che non giochino con l'apparecchio.



AVVERTENZE PER L'USO DEL PRODOTTO

- Se si verifica una situazione anomala (come un odore di bruciato), spegnere immediatamente l'unità e scollegare l'alimentazione. Contattare il rivenditore per istruzioni su come evitare scosse elettriche, incendi o lesioni.
- **Non** inserire dita, aste o altri oggetti nell'ingresso o nell'uscita dell'aria. Ciò potrebbe causare lesioni, poiché la ventola potrebbe ruotare a velocità elevate.
- **Non** utilizzare spray infiammabili come lacca per capelli, lacca o vernice in prossimità dell'unità. Ciò potrebbe causare incendi o combustioni.
- **Non** utilizzare il condizionatore d'aria in luoghi vicini o in prossimità di gas combustibili. I gas emessi possono accumularsi intorno all'unità e causare esplosioni.
- **Non** utilizzare il condizionatore d'aria in ambienti umidi come il bagno o la lavanderia. Un'esposizione eccessiva all'acqua può causare cortocircuiti nei componenti elettrici.
- **Non** esporre il corpo direttamente all'aria fredda per un periodo di tempo prolungato.
- **Non** permettere ai bambini di giocare con il condizionatore. I bambini devono essere sempre sorvegliati nei pressi dell'unità.
- Se il condizionatore viene utilizzato insieme a fornelli o altri dispositivi di riscaldamento, ventilare abbondantemente la stanza per evitare carenze di ossigeno.
- In alcuni ambienti funzionali, come cucine, sale server, ecc., è altamente raccomandato l'uso di unità di aria condizionata appositamente progettate.

AVVERTENZE PER PULIZIA E MANUTENZIONE

- Prima di pulirlo, spegnere il dispositivo e scollegarlo dall'alimentazione. In caso contrario si possono verificare scosse elettriche.
- **Non** pulire il condizionatore d'aria con quantità eccessive di acqua.
- **Non** pulire il condizionatore d'aria con detergenti infiammabili. I detergenti combustibili possono causare incendi o deformazioni.



CAUTELA

- Spegnere il condizionatore e scollegare la corrente se si prevede di non utilizzarlo per un lungo periodo.
- Spegnere e scollegare l'unità durante i temporali.
- Assicurarsi che la condensa dell'acqua possa defluire senza ostacoli dall'unità.
- **Non** utilizzare il condizionatore con le mani bagnate. Ciò potrebbe causare scosse elettriche.
- **Non** utilizzare il dispositivo per scopi diversi da quello previsto.
- **Non** salire sull'unità esterna né appoggiarvi oggetti.
- **Non** lasciare che il condizionatore d'aria funzioni per lunghi periodi di tempo con porte o finestre aperte o se l'umidità è molto elevata.



AVVERTENZE ELETTRICHE

- Utilizzare esclusivamente il cavo di alimentazione specificato. Se il cavo di alimentazione è danneggiato, deve essere sostituito dal produttore, da un suo agente di servizio o da persone analogamente qualificate, al fine di evitare pericoli.
- Mantenere pulita la spina di alimentazione. Rimuovere la polvere o la sporcizia che si accumula sulla spina o intorno ad essa. Le spine sporche possono causare incendi o scosse elettriche.
- **Non** tirare il cavo di alimentazione per scollegare l'unità. Tenere saldamente la spina ed estrarla dalla presa. Tirare direttamente il cavo può danneggiarlo, con conseguente rischio di incendio o scosse elettriche.
- **Non** modificare la lunghezza del cavo di alimentazione né utilizzare una prolunga per alimentare l'unità.
- **Non** condividere la presa elettrica con altri elettrodomestici. Un'alimentazione elettrica inadeguata o insufficiente può causare incendi o scosse elettriche.
- Al momento dell'installazione, il prodotto deve essere adeguatamente collegato a terra, altrimenti si rischiano scosse elettriche.
- Per tutti i lavori elettrici, attenersi alle norme e ai regolamenti locali e nazionali in materia di cablaggio e al Manuale di installazione. Collegare i cavi e fissarli saldamente per evitare che forze esterne possano danneggiare il terminale. Collegamenti elettrici impropri possono surriscaldarsi e provocare incendi, oltre a provocare scosse elettriche. Tutti i collegamenti elettrici devono essere eseguiti secondo lo schema di collegamento elettrico riportato sui pannelli delle unità interne ed esterne.
- Tutto il cablaggio deve essere sistemato correttamente per garantire che il coperchio della scheda di controllo possa chiudersi correttamente. Se il coperchio della scheda di controllo non è chiuso correttamente, può portare a corrosione e provocare il surriscaldamento dei punti di collegamento del terminale, fuoco o scosse elettriche.
- Se si collega l'alimentazione a un cablaggio fisso, è necessario incorporare nel cablaggio fisso, in conformità con le norme di cablaggio, un dispositivo di disconnessione onnipolare con almeno 3 mm di spazio libero su tutti i poli e una corrente di dispersione che può superare i 10 mA, un dispositivo di corrente residua (RCD) con una corrente residua nominale di funzionamento non superiore a 30 mA e un dispositivo di disconnessione.

PRENDERE NOTA DELLE SPECIFICHE DEL FUSIBILI

Il circuito stampato (PCB) del condizionatore d'aria è dotato di un fusibile per garantire la protezione da sovracorrente.

Le specifiche del fusibile sono stampate sulla scheda del circuito, ad esempio: T5A/250VAC, T10A/250VAC, T20A/250VAC, T30A/250VAC, ecc.

NOTA: Per le unità con refrigerante R32 o R290 è possibile utilizzare solo il fusibile ceramico antideflagrante.

**AVVERTENZE PER L'INSTALLAZIONE DEL PRODOTTO**

1. L'installazione deve essere eseguita da un rivenditore o specialista autorizzato. Un'installazione difettosa può causare perdite d'acqua, scosse elettriche o incendi.
2. L'installazione deve essere eseguita secondo le istruzioni di installazione. Un'installazione non corretta può causare perdite d'acqua, scosse elettriche o incendi. (In Nord America, l'installazione deve essere eseguita in conformità con il NEC e con il CEC esclusivamente da personale autorizzato).
3. Per la riparazione o la manutenzione dell'apparecchio rivolgersi a un tecnico autorizzato. Questo apparecchio deve essere installato in conformità alle norme nazionali sul cablaggio.
4. Per l'installazione utilizzare solo gli accessori, le parti e i componenti specificati. L'uso di parti non standard può causare perdite d'acqua, scosse elettriche, incendi e può causare il malfunzionamento dell'unità.
5. Installare l'unità in un luogo stabile, in grado di sostenerne il peso. Se la posizione scelta non è in grado di sostenere il peso dell'unità o se l'installazione non viene eseguita correttamente, l'unità potrebbe cadere e causare gravi lesioni e danni.
6. Installare la tubazione di drenaggio secondo le istruzioni riportate nel presente manuale. Uno scarico improprio può causare danni da acqua alla casa e alla proprietà.
7. Per le unità dotate di riscaldatore elettrico ausiliario, **non** installare l'unità a meno di 1 metro (3 piedi) da materiali combustibili.
8. **Non** installare l'unità in un luogo esposto a perdite di gas combustibili. L'accumulo di gas combustibile attorno all'unità potrebbe causare un incendio.
19. Non accendere l'alimentazione finché tutti i lavori non sono stati completati.
10. In caso di spostamento o ricollocazione del condizionatore d'aria, consultare tecnici esperti per la disconnessione e la reinstallazione dell'unità.
11. Per installare l'apparecchio sul suo supporto, leggere le informazioni dettagliate nelle sezioni "Installazione dell'unità interna" e "Installazione dell'unità esterna".

Nota sui gas fluorurati (non applicabile all'unità che prevede l'uso del refrigerante R290)

1. Questo condizionatore contiene gas fluorurati ad effetto serra. Per informazioni specifiche sul tipo di gas e sulla quantità, consultare l'etichetta corrispondente sull'unità stessa o il "Manuale d'uso - Scheda prodotto" contenuto nella confezione dell'unità esterna. (Solo per i prodotti dell'Unione Europea).
2. L'installazione, l'assistenza, la manutenzione e la riparazione di questa unità devono essere eseguite da un tecnico certificato.
3. La disinstallazione e il riciclaggio del prodotto devono essere eseguiti da un tecnico certificato.
4. Per le apparecchiature che contengono gas fluorurati a effetto serra in quantità pari o superiore a 5 tonnellate di CO₂ equivalenti, ma inferiore a 50 tonnellate di CO₂ equivalenti. Se l'impianto è dotato di un sistema di rilevamento delle perdite, è necessario controllarlo almeno ogni 24 mesi.
5. Quando l'unità viene controllata per verificare la presenza di perdite, si raccomanda di registrare correttamente tutti i controlli.

**AVVERTENZA per l'utilizzo del refrigerante R32/R290**

Quando si utilizza refrigerante infiammabile, l'apparecchio deve essere conservato in un'area ben ventilata in cui le dimensioni della stanza corrispondano all'area specifica per il funzionamento. Per i modelli con refrigerante R32:

L'apparecchio deve essere installato, utilizzato e conservato in una stanza con una superficie maggiore di X m².

L'apparecchio non deve essere installato in uno spazio non ventilato se tale spazio è inferiore a X m². (Si prega di consultare il modulo seguente).

Quantità di refrigerante da caricare (kg)	Altezza di installazione (m)	Superficie minima della stanza (m ²)	Quantità di refrigerante da caricare (kg)	Altezza di installazione (m)	Superficie minima della stanza (m ²)
1,0	0,6/1,8/2,2	9/1/1	1,95	0,6/1,8/2,2	33/4/2,5
1,05	0,6/1,8/2,2	9,5/1,5/1	2,0	0,6/1,8/2,2	34,5/4/3
1,1	0,6/1,8/2,2	10,5/1,5/1	2,05	0,6/1,8/2,2	36/4/3
1,15	0,6/1,8/2,2	11,5/1,5/1	2,1	0,6/1,8/2,2	38/4,5/3
1,2	0,6/1,8/2,2	12,5/1,5/1	2,15	0,6/1,8/2,2	40/4,5/3
1,25	0,6/1,8/2,2	13,5/1,5/1	2,2	0,6/1,8/2,2	41,5/5/3,5
1,3	0,6/1,8/2,2	14,5/2/1,5	2,25	0,6/1,8/2,2	43,5/5/3,5
1,35	0,6/1,8/2,2	16/2/1,5	2,3	0,6/1,8/2,2	45,5/5/3,5
1,4	0,6/1,8/2,2	17/2/1,5	2,35	0,6/1,8/2,2	47,5/5,5/4
1,45	0,6/1,8/2,2	18/2/1,5	2,4	0,6/1,8/2,2	49,5/5,5/4
1,5	0,6/1,8/2,2	19,5/2,5/1,5	2,45	0,6/1,8/2,2	51,5/6/4
1,55	0,6/1,8/2,2	21/2,5/2	2,5	0,6/1,8/2,2	54/6/4
1,6	0,6/1,8/2,2	22/2,5/2	2,55	0,6/1,8/2,2	56/6,5/4,5
1,65	0,6/1,8/2,2	23,5/3/2	2,6	0,6/1,8/2,2	58/6,5/4,5
1,7	0,6/1,8/2,2	25/3/2	2,65	0,6/1,8/2,2	60,5/7/4,5
1,75	0,6/1,8/2,2	26,5/3/2	2,7	0,6/1,8/2,2	63/7/5
1,8	0,6/1,8/2,2	28/3,5/2,5	2,75	0,6/1,8/2,2	65/7,5/5
1,85	0,6/1,8/2,2	29,5/3,5/2,5	2,8	0,6/1,8/2,2	67,5/7,5/5
1,9	0,6/1,8/2,2	31/3,5/2,5	2,85	0,6/1,8/2,2	70/8/5,5

- I connettori meccanici riutilizzabili e i giunti svasati non sono ammessi in ambienti chiusi. (Requisiti della norma EN).
- I connettori meccanici utilizzati in ambienti indoor devono avere una portata non superiore a 3 g/anno al 25% della pressione massima consentita. Quando i connettori meccanici vengono riutilizzati in ambienti chiusi, è necessario sostituire le parti di tenuta. Quando i giunti svasati vengono riutilizzati in ambienti chiusi, la parte svasata deve essere ricostruita. (Requisiti Standard UL)
- Quando i connettori meccanici vengono riutilizzati in ambienti chiusi, è necessario sostituire le parti di tenuta. Quando i giunti svasati vengono riutilizzati in ambienti chiusi, la parte svasata deve essere ricostruita. (Requisiti Standard IEC)
- I connettori meccanici utilizzati in ambienti interni devono essere conformi alla norma ISO 14903.

Linee Guida Europee per lo Smaltimento

Questo marchio mostrato sul prodotto o nella sua documentazione indica che i rifiuti elettronici ed elettrici non devono essere mescolati con i rifiuti domestici generali.

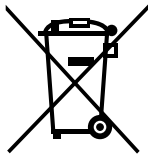

Smaltimento corretto di questo prodotto
(Rifiuti Elettrici ed Elettronici)

Questo apparecchio contiene refrigerante e altri materiali potenzialmente pericolosi. Per lo smaltimento di questo apparecchio, la legge prevede una raccolta e un trattamento speciali. **Non** smaltire questo prodotto come rifiuto domestico o rifiuto municipale non differenziato.

Per smaltire questo apparecchio, avete le seguenti possibilità:

- Smaltire l'elettrodomestico presso un'apposita struttura municipale di raccolta rifiuti elettronici.
- Quando si acquista un nuovo elettrodomestico, il rivenditore ritirerà gratuitamente il vecchio elettrodomestico.
- Il produttore ritirerà gratuitamente il vecchio elettrodomestico.
- Vendere l'elettrodomestico a rivenditori di metalli ferrosi certificati.

Avviso speciale

Smaltire questo elettrodomestico nella foresta o in altri ambienti naturali mette in pericolo la salute e danneggia l'ambiente. Le sostanze pericolose potrebbero fuoriuscire nelle falde acquifere ed entrare nella catena alimentare.

Specifiche e Caratteristiche dell'Unità

Elementi dell'Unità

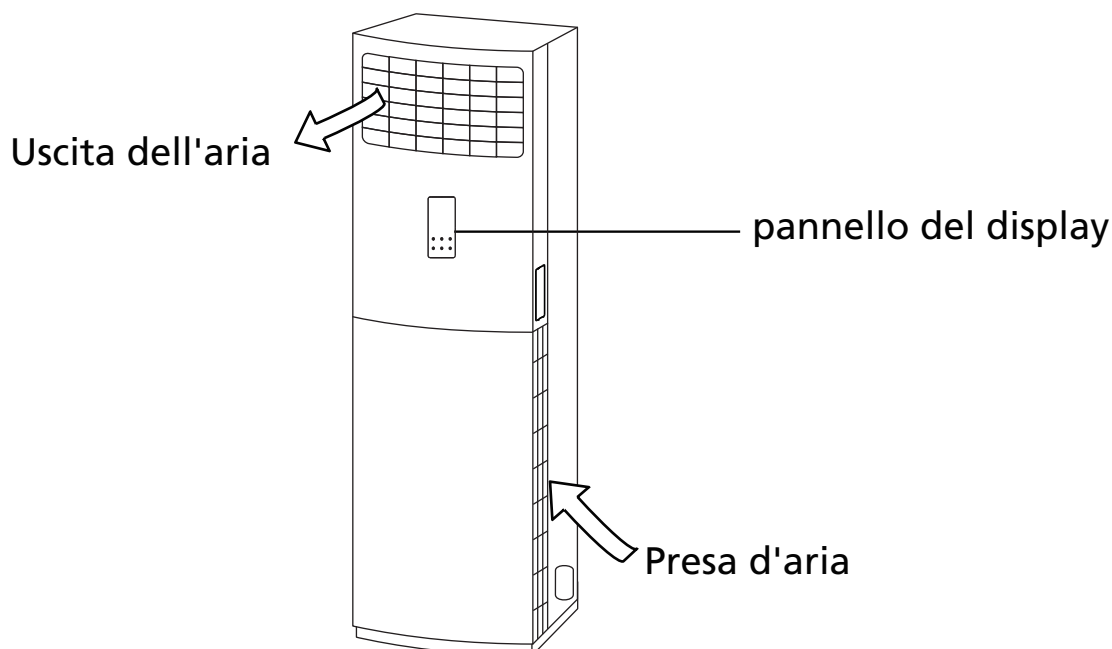

Temperatura di funzionamento

Se il condizionatore d'aria viene utilizzato al di fuori dei seguenti intervalli di temperatura, potrebbero attivarsi alcune funzioni di protezione di sicurezza, causando la disattivazione dell'unità.

Convertitore di Tipo Split

	Modalità RAFFREDDAMENTO	Modalità RISCALDAMENTO	Modalità ASCUGATURA
Temperatura ambiente	17°C - 32°C (62°F - 90°F)	0°C - 30°C (32°F - 86°F)	10°C - 32°C (50°F - 90°F)
Temperatura esterna	0°C - 50°C (32°F - 122°F)	-15°C - 24°C (5°F - 75°F)	0°C - 50°C (32°F - 122°F)
	-15°C - 50°C (5°F - 122°F) (Per modelli con sistemi di raffreddamento a bassa temperatura.)		
	0°C - 52°C (32°F - 126°F) (Per modelli tropicali speciali)		0°C - 52°C (32°F - 126°F) (Per modelli tropicali speciali)

PER UNITÀ ESTERNE CON RISCALDATORE ELETTRICO AUSILIARIO

Quando la temperatura esterna è inferiore a 0°C (32°F), consigliamo vivamente di tenere l'unità sempre collegata per garantire prestazioni fluide e costanti.

Tipo a velocità fissa

	Modalità RAFFREDDAMENTO	Modalità RISCALDAMENTO	Modalità ASCIUGATURA
Temperatura ambiente	17°C-32°C (62°F-90°F)	0°C-30°C (32°F-86°F)	10°C-32°C (50°F-90°F)
Temperatura esterna	18°C-43°C (64°F-109°F)	-7°C-24°C (19°F-75°F)	11°C-43°C (52°F-109°F)
	-7°C-43°C (19°F-109°F) (Per modelli con sistemi di raffreddamento a bassa temperatura)		18°C-43°C (64°F-109°F)
	18°C-52°C (64°F-126°F) (Per modelli tropicali speciali)		18°C-52°C (64°F-126°F) (Per modelli tropicali speciali)

NOTA: Umidità relativa della stanza inferiore all'80%. Se il condizionatore funziona a una temperatura superiore a questa cifra, la sua superficie potrebbe attirare condensa. Impostare la feritoia del flusso d'aria verticale alla sua angolazione massima (verticalmente rispetto al pavimento) e impostare la modalità ventola ALTA.

Per ottimizzare ulteriormente le prestazioni della tua unità, procedi come segue:

- Tenere porte e finestre chiuse.
- Limitare il consumo di energia utilizzando le funzioni TIMER ON e TIMER OFF.
- Non bloccare le entrate o le uscite dell'aria.
- Ispezionare e pulire regolarmente i filtri dell'aria.

Caratteristiche

Impostazione predefinita

Quando il condizionatore d'aria si riavvia dopo un'interruzione di corrente elettrica, vengono ripristinate le impostazioni predefinite di fabbrica (modalità AUTO, velocità della ventola AUTO, 24°C(76°F)). Queste condizioni potrebbero causare incongruenze sul telecomando e sul pannello dell'unità. Utilizzare il telecomando per aggiornare lo stato.

Funzione di memoria dell'angolo della persiana (opzionale)

Alcuni modelli sono progettati con la funzione di memoria dell'angolo delle alette. Quando l'unità si riavvia dopo l'interruzione di corrente, l'angolo delle alette orizzontali tornerà automaticamente alla posizione precedente. L'angolo delle alette orizzontali non deve essere impostato troppo piccolo, altrimenti la condensa potrebbe formarsi e gocciolare nella macchina. Per ripristinare le alette, premere il pulsante manuale che ripristinerà le impostazioni delle alette orizzontali.

Riavvio automatico (alcuni modelli)

In caso di interruzione di corrente, il sistema si arresta immediatamente. Quando la corrente viene ripristinata, la Spia di Funzionamento sull'unità interna lampeggerà. Per riavviare l'apparecchio, premere il tasto **ON/OFF** sul telecomando. Se il sistema è dotato di una funzione di riavvio automatico, l'unità si riavvierà utilizzando le stesse impostazioni.

Sistema di rilevamento delle perdite di refrigerante (alcuni modelli)

In caso di perdita di refrigerante, sul display interno verrà visualizzato "ELOC" e la spia lampeggerà.

Per una spiegazione dettagliata di ciascuna funzione, fare riferimento al **Manuale del telecomando**.

Operazioni manuali

Il pannello display sull'unità interna può essere utilizzato per azionare l'unità nel caso in cui il telecomando sia stato smarrito o abbia batterie scariche.

Display della temperatura stanza/temperatura impostata/timer impostato

Display del funzionamento della velocità di ventola

- Funzione Auto
- Funzione raffreddamento
- Funzione asciugamento
- Funzione riscaldamento
- Funzione ventilatore
- Flusso d'aria verticale
- Flusso d'aria orizzontale
- Evitare il soffiaggio diretto del flusso d'aria
- Quando la funzione controllo wireless è attivata (alcune unità).
- Funzione di riscaldamento elettrico (alcune unità)
- Operazione di blocco

Funzionamento dei tasti

① Tasto MODALITÀ: Premere questo pulsante per selezionare la modalità operativa appropriata. Ogniqualvolta si preme il pulsante, la modalità di funzionamento cambia a seconda del ciclo indicato dalla direzione della freccia:

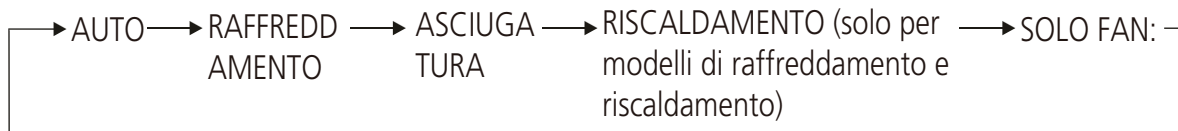

Auto: Sceglie automaticamente la modalità di funzionamento rilevando la differenza tra la temperatura ambiente effettiva e la temperatura impostata sul telecomando. La velocità della ventola è controllata automaticamente.

Raffreddamento: Ti consente di godere dell'effetto rinfrescante alla temperatura di impostazione preferita (intervallo di temperatura: 16 °C/17°C~30°C(60 °F/62°F~86°F) o 20°C~28°C(68°F~82°F)).

Asciugatura: Consente di impostare la temperatura desiderata a bassa velocità della ventola, garantendo un ambiente deumidificato (intervallo di temperatura: 16 °C/17°C~30°C(60 °F/62°F~86°F) o 20°C~28°C(68°F~82°F)). In modalità Deumidificazione non è possibile selezionare la velocità della ventola e la modalità Sospensione.

Riscaldamento: Consente il funzionamento del riscaldamento (solo per i modelli di raffreddamento e riscaldamento, intervallo di impostazione della temperatura: 16 °C/17°C~30°C(60 °F/62°F~86°F) o 20°C~28°C(68°F~82°F)).

Solo ventola: Consente il funzionamento della ventola senza raffreddamento o riscaldamento. In questo caso, tuttavia, la temperatura impostata non viene visualizzata e non è possibile regolarla.

- ② Pulsante Evita:
1. Quando l'unità è accesa, premere questo pulsante per avviare la funzione che impedisce al flusso d'aria di soffiare direttamente sul corpo.
 2. Premere il pulsante "Accensione/Spegnimento", "Oscillazione" o "Evita" per interrompere questa funzione.
- ③ Pulsante di alimentazione: Il funzionamento inizia quando si preme questo pulsante e si interrompe quando si preme nuovamente il pulsante.
- ④ Pulsante ventola: Questo pulsante serve per selezionare la velocità desiderata della ventola. Ogni volta che si preme il pulsante, la velocità della ventola cambia nella seguente sequenza:

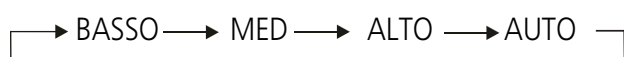

Display velocità del ventilatore:

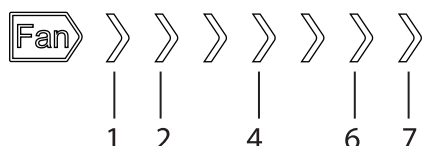

Selezionare la velocità di livello BASSO della ventola e le zone 1~2 si illumineranno.
 Selezionare la velocità di livello MEDIO della ventola e le zone da 1~4 si illumineranno.
 Selezionare la velocità di livello ALTO della ventola e le zone da 1~6 si illumineranno.
 Selezionare la velocità AUTO della ventola e le zone 1~7 e "AU" si illumineranno.
 Nota: In modalità Turbo, le zone da 1~7 si illumineranno con una velocità della ventola molto elevata.



- ⑤ Tasto Oscillazione:
1. Questo pulsante serve per impostare il flusso d'aria orizzontale e verticale.
 2. Ogni volta che si preme questo pulsante, le impostazioni del flusso d'aria cambiano come segue: Impostare il flusso d'aria verticale → Annullare il flusso d'aria verticale → Impostare il flusso d'aria orizzontale → Annullare il flusso d'aria orizzontale → Impostare il flusso d'aria verticale e orizzontale in maniera simultanea → Annullare il flusso d'aria verticale e orizzontale → Impostare il flusso d'aria verticale.
- AVVERTENZA: Lo spostamento ad operazione manuale delle alette direzionali del flusso d'aria orizzontale e verticale potrebbe danneggiare il condizionatore.
- ⑥ Pulsante ▲ ▼
1. In modalità di test, premendo i tasti " ▲ " e " ▼ " è possibile visualizzare in sequenza la temperatura di T1, T2, T3, T4 e i codici di errore.
 2. Premere il tasto " ▲ " per aumentare la temperatura impostata di incrementi di 1°C. La temperatura massima è 30°C o 28°C (a seconda del modello).
 Premere il tasto " ▼ " per diminuire la temperatura impostata di incrementi di 1°C. La temperatura minima è 16°C/17°C o 20°C (a seconda del modello).

FUNZIONE DI BLOCCAGGIO: Premere contemporaneamente i pulsanti "Ventilatore" e "Oscillazione" e tenerli premuti per un secondo per attivare la funzione di blocco. Tutti i pulsanti non risponderanno ai comandi, eccetto che si premano i due pulsanti di nuovo per disattivare la funzione di blocco. Se si preme un altro pulsante sul pannello del display, il simbolo della funzione di blocco "  " lampeggerà 5 volte con frequenza di 1 Hz. In modalità Blocco, il telecomando è disponibile.

Funzionamento di prova: Quando l'unità è accesa, premere contemporaneamente i pulsanti "Modalità" e "Oscillazione" e tenerli premuti per un secondo per attivare il funzionamento di prova. Dopo aver spento l'unità, premere nuovamente i pulsanti "Modalità" e "Oscillazione" e tenerli premuti per un secondo o lasciare che il funzionamento di prova duri per 30 minuti, dopodiché il funzionamento di prova verrà interrotto.

Durante il test di funzionamento, tutti i pulsanti sono disabilitati tranne "Power", "  " E "  " .

Anche il telecomando non è disponibile. Il display LED è acceso.

Durante l'operazione di prova, premendo i tasti "  " e "  " è possibile visualizzare la temperatura di T1, T2,

T3 e T4, i codici di protezione o di errore. È possibile rilevare anche il malfunzionamento del sensore.

Funzione di riscaldamento elettrico (alcuni modelli):

In modalità riscaldamento, la funzione di riscaldamento elettrico si attiva automaticamente e il simbolo del riscaldamento elettrico "  " si illumina. Spegnendo l'unità o avviando la modalità sleep questa funzione verrà annullata.

NOTA: Questa funzione può essere attivata solo tramite telecomando. Questa funzione non è disponibile in modalità Auto.

Cura e manutenzione

Pulizia dell'unità interna

PRIMA DELLA PULIZIA O DELLA MANUTENZIONE

SPEGNERE SEMPRE IL SISTEMA DI CONDIZIONAMENTO DELL'ARIA E SCOLLEGARE L'ALIMENTAZIONE PRIMA DI EFFETTUARE PULIZIA O MANUTENZIONE.

CAUTELA

Per pulire l'unità, utilizzare solo un panno morbido e asciutto. Se l'unità è particolarmente sporca, è possibile pulirla utilizzando un panno imbevuto di acqua calda.

- **Non** utilizzare prodotti chimici o panni trattati chimicamente per pulire l'unità
- **Non** utilizzare benzene, diluenti per vernici, polvere lucidante o altri solventi per pulire l'unità. Essi possono causare crepe o deformazioni della superficie in plastica.
- **Non** utilizzare acqua a temperatura superiore a 40°C (104°F) per pulire il pannello frontale. Ciò può causare la deformazione o lo scolorimento del pannello.

Un condizionatore intasato può ridurre l'efficienza di raffreddamento dell'unità e può essere anche nocivo per la salute. Assicuratevi di pulire il filtro ogni due settimane.

AVVERTENZA: NON RIMUOVERE O PULIRE IL FILTRO DA SOLI

La rimozione e la pulizia del filtro possono essere pericolose.

NOTA: Nelle famiglie con animali, sarà necessario pulire periodicamente la griglia per evitare che i peli degli animali ostruiscano il flusso d'aria.

Se il filtro dell'aria si intasa, la performance sarà ridotta e l'elettricità sarà sprecata.

CAUTELA

- Non utilizzare acqua per pulire l'interno dell'unità interna. Questa operazione può distruggere l'isolamento e causare scosse elettriche.
- Non esporre il filtro alla luce solare diretta durante l'asciugatura. Questo può ridurre le dimensioni del filtro.
- Qualsiasi intervento di manutenzione e pulizia dell'unità esterna deve essere eseguito da un rivenditore autorizzato o da un fornitore di servizi autorizzato.
- Qualsiasi riparazione dell'unità deve essere eseguita da un rivenditore autorizzato o da un fornitore di servizi autorizzato.

AVVERTENZA

- In caso di perdite di refrigerante, spegnere il condizionatore e tutti gli apparecchi di riscaldamento combustibili, ventilare la stanza e contattare immediatamente il rivenditore. Il refrigerante è sia tossico che infiammabile. **NON** utilizzare il condizionatore finché la perdita non sarà riparata.
- Se il condizionatore d'aria viene installato in una stanza di piccole dimensioni, è necessario adottare misure per evitare che la concentrazione di refrigerante superi il limite di sicurezza in caso di perdite di refrigerante. Il refrigerante concentrato rappresenta una grave minaccia per la salute e la sicurezza.

Manutenzione – Lunghi periodi di non utilizzo

Se si prevede di non utilizzare il condizionatore d'aria per un periodo di tempo prolungato, procedere come segue:

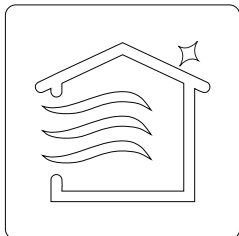

Accendere la funzione VENTILAZIONE finché l'unità non si asciuga completamente.

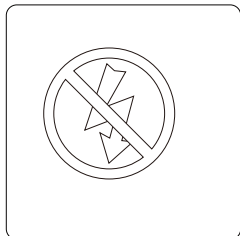

Spegnere l'unità e scollegare l'alimentazione

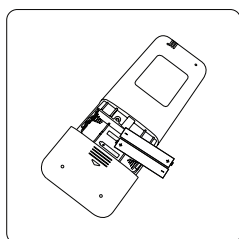

Rimuovere le batterie dal telecomando

Manutenzione – Ispezione pre-stagionale

Dopo lunghi periodi di non utilizzo o prima di periodi di utilizzo frequente, procedere come segue:

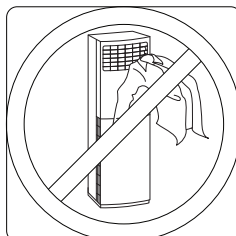

Assicurarsi che nulla blocchi prese d'aria e uscite

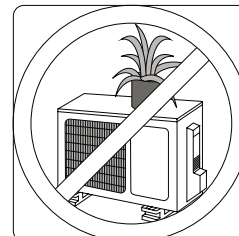

Controllare eventuali perdite

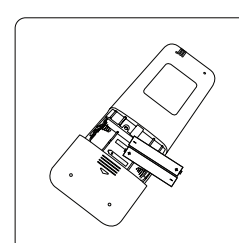

Sostituire le batterie

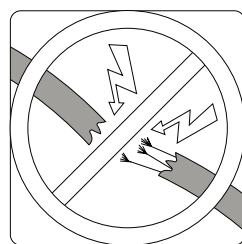

Controllare i fili danneggiati

Risoluzione dei problemi



PRECAUZIONI DI SICUREZZA

Se si verifica una delle seguenti condizioni, spegnere immediatamente l'unità!

- Il cavo di alimentazione è danneggiato o anormalmente caldo
- Si sente odore di bruciato
- L'unità emette suoni forti o anomali
- Un fusibile di alimentazione si brucia o l'interruttore automatico scatta frequentemente
- Acqua o altri oggetti cadono dentro o fuori dall'unità

**NON CERCARE DI RISOLVERE QUESTI PROBLEMI AUTONOMAMENTE!
CONTATTARE IMMEDIATAMENTE UN FORNITORE DI ASSISTENZA
AUTORIZZATO!**

Problemi comuni

I seguenti problemi non costituiscono un malfunzionamento e nella maggior parte dei casi non richiedono riparazioni.

Problema	Possibili cause
L'unità non si accende quando si preme il pulsante ON/OFF	L'unità è dotata di una funzione di protezione di 3 minuti che impedisce il sovraccarico dell'unità. L'unità non può essere riavviata entro tre minuti dallo spegnimento.
L'unità passa dalla modalità FRESCO alla modalità VENTILAZIONE	L'unità può modificare le sue impostazioni per impedire la formazione di brina sull'unità stessa. Una volta che la temperatura aumenta, l'unità riprenderà a funzionare. Una volta raggiunta la temperatura impostata, l'unità spegne il compressore. L'unità continuerà a funzionare anche quando la temperatura subirà nuovamente delle oscillazioni.
L'unità interna emette nebbia bianca	Nelle regioni umide, una grande differenza di temperatura tra l'aria della stanza e l'aria condizionata può causare una nebbia bianca.
Sia l'unità interna che quella esterna emettono nebbia bianca	Quando l'unità si riavvia in modalità RISCALDAMENTO dopo lo sbrinamento, potrebbe emettere una nebbia bianca dovuta all'umidità generata dal processo di sbrinamento.
L'unità interna emette rumori	Si avverte un cigolio quando il sistema è SPENTO o in modalità RAFFREDDAMENTO. Si sente il rumore anche quando la pompa di scarico (opzionale) è in funzione. Dopo aver fatto funzionare l'unità in modalità RISCALDAMENTO, potrebbe verificarsi uno scricchiolio dovuto all'espansione e alla contrazione delle parti in plastica dell'unità.
Sia l'unità interna che quella esterna fanno rumore	Durante il funzionamento potrebbe verificarsi un leggero sibilo. Ciò è normale ed è causato dal gas refrigerante che scorre attraverso le unità interne ed esterne. Si potrebbe udire un leggero sibilo quando il sistema si avvia che ha appena smesso di funzionare o si sta sbrinando. Questo rumore è normale ed è causato dall'arresto o dal cambio di direzione del gas refrigerante.

Problema	Possibili cause
L'unità esterna emette rumori	L'unità emetterà suoni diversi in base alla modalità operativa corrente.
Polvere fuoriuscente dall'unità interna o esterna.	L'unità può accumulare polvere durante i lunghi periodi di inutilizzo, che verrà emessa quando l'unità viene accesa. Questo problema può essere attenuato coprendo l'unità durante lunghi periodi di inattività.
L'unità emette un cattivo odore	L'unità può assorbire odori dall'ambiente (ad esempio, mobili, cucina, sigarette, ecc.) che verranno emessi durante il funzionamento.
	I filtri dell'unità sono ammuffiti e devono essere puliti.
La ventola dell'unità esterna non funziona	Durante il funzionamento, la velocità della ventola viene controllata per ottimizzare il funzionamento del prodotto.

NOTA: Se il problema persiste, contattare un rivenditore locale o il centro di assistenza clienti più vicino. Fornisci loro una descrizione dettagliata del malfunzionamento dell'unità e il numero del modello.

Risoluzione dei problemi

In caso di problemi, prima di contattare un'azienda di riparazioni, verificare i seguenti punti.

















Problema	Possibili cause	Soluzione
Scarsa prestazione di raffreddamento	L'impostazione della temperatura potrebbe essere superiore alla temperatura ambiente della stanza	Abbassare le impostazioni di temperatura
	Lo scambiatore di calore dell'unità interna o esterna è sporco	Pulire lo scambiatore di calore interessato
	Il filtro dell'aria è sporco	Rimuovere il filtro e pulirlo secondo le istruzioni
	L'ingresso o l'uscita dell'aria di una delle unità è bloccato l'unità è bloccata	Spegnere l'unità, rimuovere l'ostruzione e riaccenderla
	Porte e finestre sono aperte	Assicurarsi che tutte le porte e le finestre siano chiuse durante il funzionamento dell'unità
	Si genera calore eccessivo dalla luce del sole	Chiudere finestre e tende durante i periodi di caldo intenso o di sole splendente
	Troppe fonti di calore nella stanza (persone, computer, dispositivi elettronici, etc.)	Ridurre la quantità di fonti di calore
	Il refrigerante è basso a causa di una perdita o di un uso prolungato.	Controllare eventuali perdite, sigillare nuovamente se necessario e riempire il refrigerante

Problema	Possibili cause	Soluzione
L'unità non funziona	Mancanza di alimentazione	Attendere il ripristino dell'alimentazione
	L'alimentazione è disattivata	Accendi l'alimentazione
	Il fusibile è bruciato	Sostituire il fusibile
	Le batterie del telecomando sono scariche	Sostituire le batterie
	La protezione di 3 minuti dell'unità è stata attivata	Attendere tre minuti dopo aver riavviato l'unità
	Il timer è attivato	Disattiva il timer
L'unità si avvia e si arresta frequentemente	C'è troppo o troppo poco refrigerante nel sistema	Controllare eventuali perdite e ricaricare il sistema con refrigerante.
	Nel sistema è penetrato gas incompressibile o umidità.	Evacuare e ricaricare il sistema con refrigerante
	Il circuito del sistema è bloccato	Determinare quale circuito è bloccato e sostituire il pezzo di apparecchiatura malfunzionante
	Il compressore è rotto	Sostituire il compressore
	La tensione è troppo alta o troppo bassa	Installare un pressostato per regolare la tensione
Scarsa prestazione di riscaldamento	La temperatura esterna è estremamente bassa	Utilizzare un dispositivo di riscaldamento ausiliario
	L'aria fredda entra da porte e finestre	Assicurarsi che tutte le porte e le finestre siano chiuse durante l'uso
	Il refrigerante è basso a causa di una perdita o di un uso prolungato.	Controllare eventuali perdite, sigillare nuovamente se necessario e riempire il refrigerante
Le spie luminose continuano a lampeggiare	L'unità può interrompere il funzionamento oppure continuare a funzionare in sicurezza. Se le spie luminose continuano a lampeggiare o vengono visualizzati codici di errore, attendere circa 10 minuti. Il problema potrebbe risolversi da solo. In caso contrario, scollegare l'alimentazione e ricollegarla. Accendere l'unità. Se il problema persiste, scollegare l'alimentazione e contattare il centro di assistenza clienti più vicino.	
Il codice di errore appare e inizia con le seguenti lettere nel display dell'unità interna: <ul style="list-style-type: none"> • E(x), P(x), F(x) • EH(xx), EL(xx), EC(xx) • PH(xx), PL(xx), PC(xx) 		

NOTA: Se il problema persiste dopo aver eseguito i controlli e le diagnosi sopra indicati, spegnere immediatamente l'unità e contattare un centro di assistenza autorizzato.

Accessori

Il sistema di aria condizionata è dotato dei seguenti accessori. Per installare il condizionatore d'aria, utilizzare tutti i componenti e gli accessori di installazione. Un'installazione non corretta può causare perdite d'acqua, scosse elettriche e incendi oppure causare guasti all'apparecchiatura. Gli articoli non inclusi nel condizionatore devono essere acquistati separatamente.

Nome degli accessori	Q.tà (pz)	Forma	Nome degli accessori	Q.tà (pz)	Forma
Manuale	2-3		Telecomando	1	
Giunto di scarico (alcuni modelli)	1		Batteria	2	
Guarnizione (alcuni modelli)	1		Supporto del telecomando (opzionale)	1	
Tubo di scarico (alcuni modelli)	1		Vite di fissaggio per il supporto del telecomando (opzionale)	2	
Fascia (alcuni modelli)	2		Rondelle piatte	2	
Guaina insonorizzante/isolante (alcuni modelli)	2		Cavi di connessione (alcuni modelli)	1	
Copertura foro muro	1		Stucco (alcuni modelli)	1	
Vite autofilettante A (alcuni modelli) Utilizzato per fissare il morsetto del cavo dell'unità interna dopo il collegamento dei cavi	3		Rete anti-roditori	1	

Nome	Forma	Quantità(PZ)
Gruppo tubi di collegamento	Lato liquido	Φ 6,35 (1/4 pollice)
		Φ9,52 (3/8 pollici)
		Φ12,7 (1/2 pollici)
	Lato gas	Φ9,52 (3/8 pollici)
		Φ12,7 (1/2 pollici)
		Φ16 (5/8 pollici)
		Φ19 (3/4 pollici)
		Φ22 (7/8 pollici)
Parti da acquistare separatamente. Consultare il rivenditore per conoscere le dimensioni del tubo dell'unità acquistata.		

Riepilogo dell'installazione

ORDINE DI INSTALLAZIONE

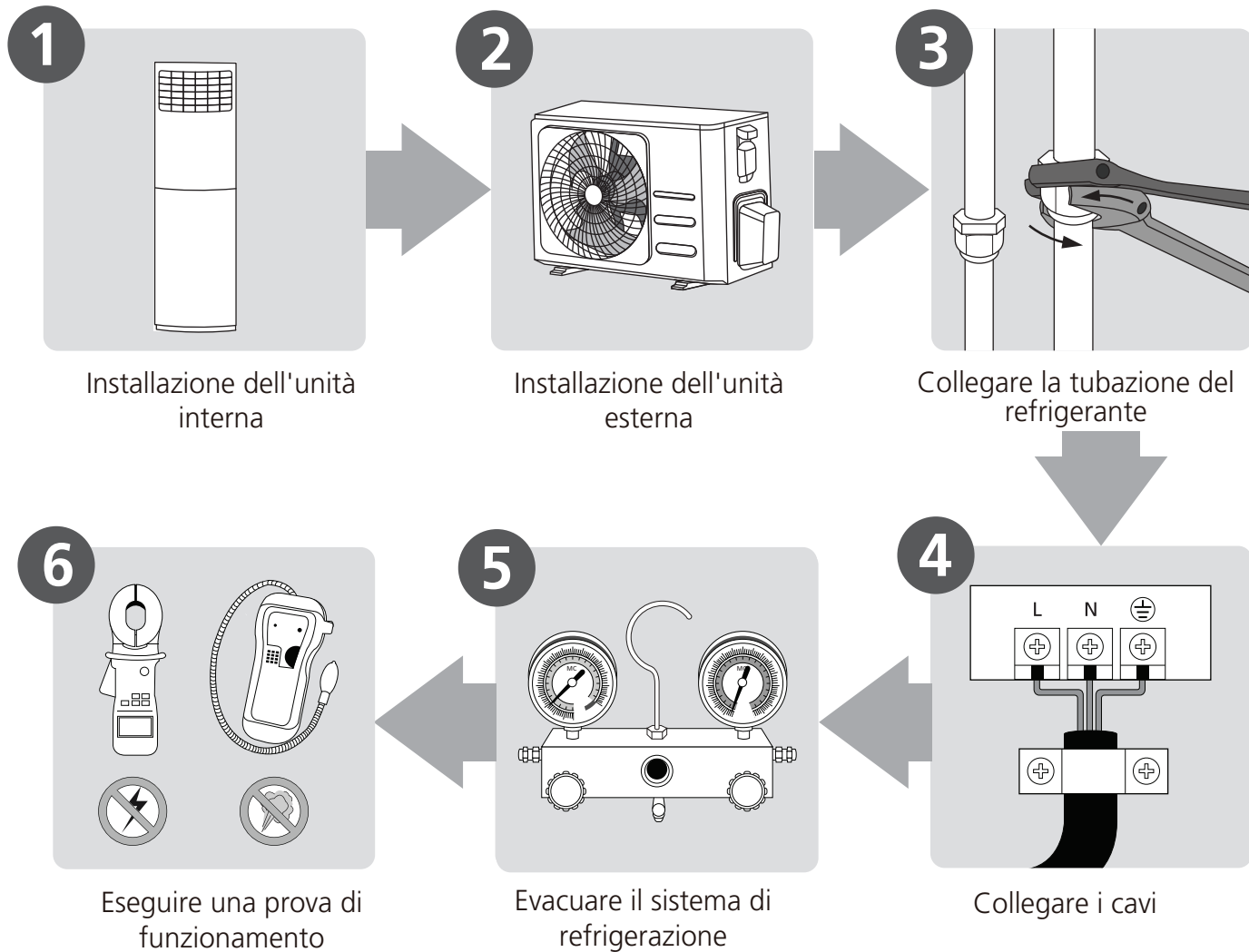

Elementi dell'Unità

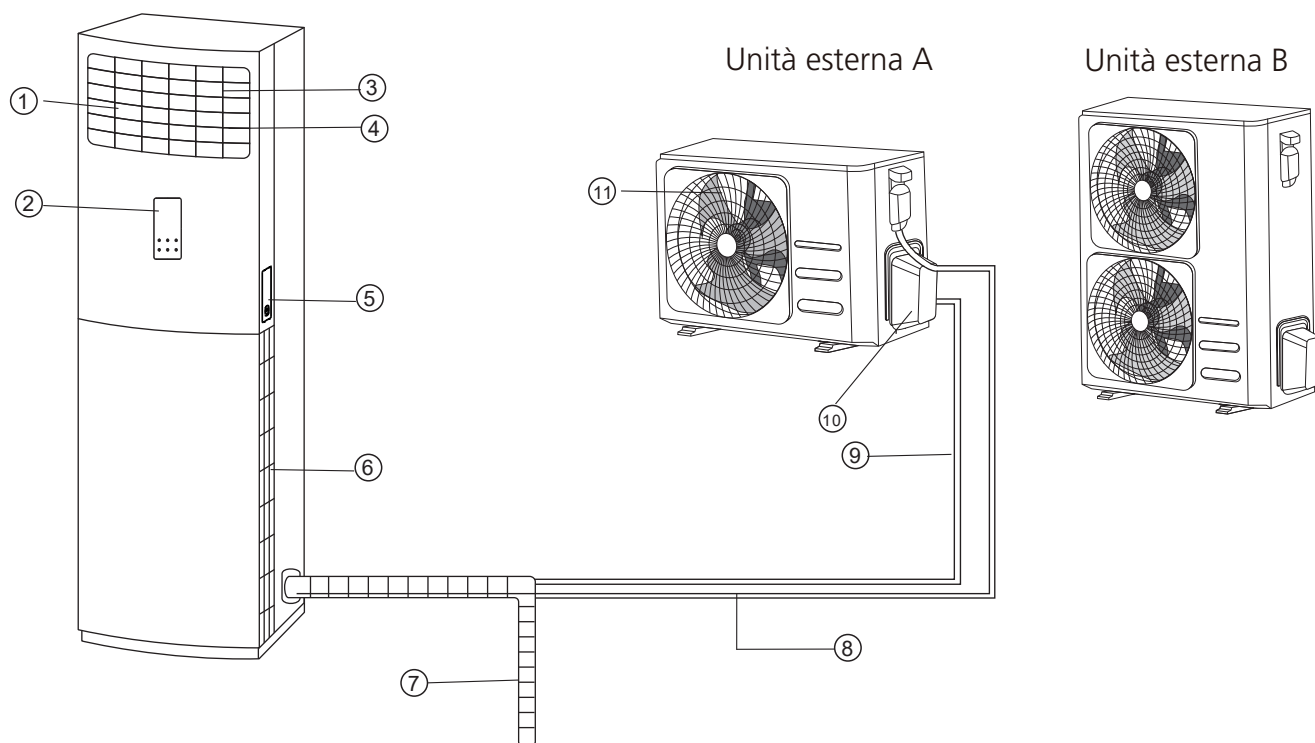

Unità interna

- ① Uscita dell'aria
- ② Pannello operativo
- ③ Alette orizzontali per il controllo del flusso d'aria
- ④ Alette verticali per il controllo del flusso d'aria
- ⑤ Supporto per telecomando (su alcuni modelli)
- ⑥ Ingresso aria (2 lati)

Unità esterna

- ⑦ Tubo di scarico, tubo di sfiato
- ⑧ Cavo di collegamento
- ⑨ Tubo di collegamento
- ⑩ Raccordo del tubo del refrigerante
- ⑪ Uscita dell'aria

NOTE SULLE ILLUSTRAZIONI

Le illustrazioni contenute nel presente manuale hanno scopo esplicativo. La forma effettiva dell'unità interna potrebbe essere leggermente diversa. Prevarrà la forma effettiva.

Installazione dell'unità interna

Istruzioni di installazione – Unità interna

PRIMA DELL'INSTALLAZIONE

Prima di installare l'unità interna, fare riferimento all'etichetta sulla scatola del prodotto per accertarsi che il numero di modello dell'unità interna corrisponda al numero di modello dell'unità esterna.

Passaggio 1: Selezionare la posizione di installazione

Prima di installare l'unità interna, è necessario scegliere una posizione appropriata. Di seguito sono riportati gli standard che ti aiuteranno a scegliere la posizione appropriata per l'unità.

I luoghi di installazione adeguati soddisfano i seguenti standard:

- ☑ Buona circolazione dell'aria
- ☑ Drenaggio conveniente
- ☑ Il rumore proveniente dall'unità non disturberà altre persone
- ☑ Solido e fermo: la posizione non vibra
- ☑ Abbastanza forte da sostenere il peso dell'unità
- ☑ Una posizione ad almeno un metro da tutti gli altri dispositivi elettrici (ad esempio, TV, radio, computer)

NON installare l'unità nelle seguenti posizioni:

- ⊘ In prossimità di fonti di calore, vapore o gas combustibili.
- ⊘ Vicino a oggetti infiammabili come tende o vestiti
- ⊘ In prossimità di qualsiasi ostacolo che possa bloccare la circolazione dell'aria
- ⊘ Vicino alla porta
- ⊘ In un luogo esposto alla luce solare diretta

NOTA SUL FORO NEL MURO:

Se non è presente una tubazione refrigerante fissa:

Quando si sceglie una posizione, tenere presente che è necessario lasciare ampio spazio per un foro nel muro (vedere **la fase "Forare la parete per il collegamento delle tubazioni"**) per il cavo del segnale e i tubi del refrigerante che collegano l'unità interna ed esterna. La posizione predefinita per tutte le tubazioni è sul lato destro dell'unità interna (rivolti faccia verso l'unità). Tuttavia, l'unità può ospitare tubazioni sia a sinistra che a destra.

Fare riferimento al seguente diagramma per garantire la corretta distanza dalle pareti e dal soffitto:

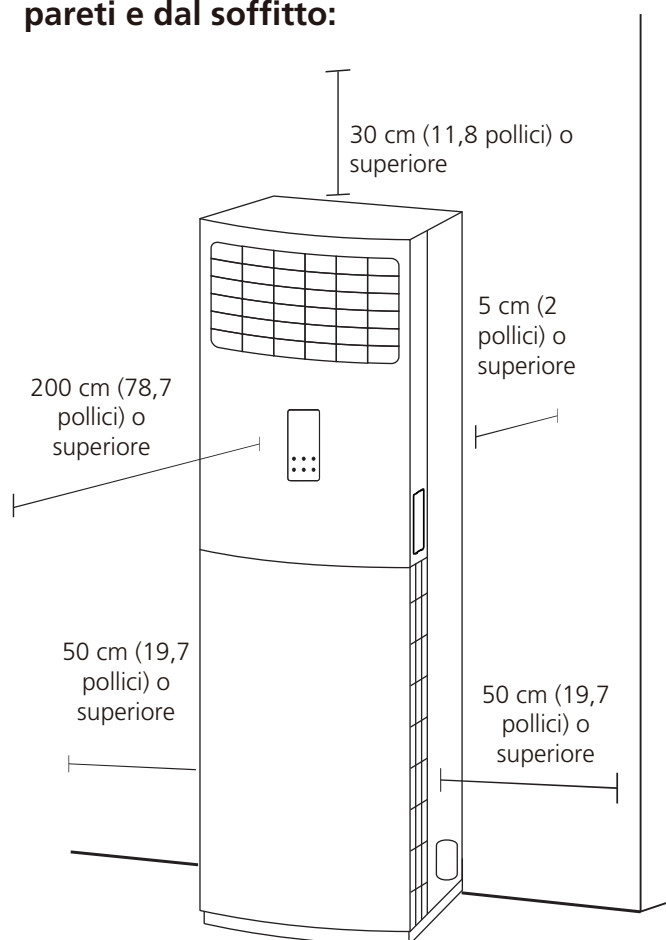

Installazione
dell'unità interna

Passaggio 2: Sganciare il pannello di controllo e staccare il filtro

1. Aprire l'imballaggio ed estrarre l'unità interna. Rimuovere il nastro protettivo ed eventuali componenti.
2. Aprire il coperchio delle viti sulla parte superiore della griglia di ingresso laterale inferiore e svitare le viti di fissaggio.
3. Si prega di rimuovere la griglia di ingresso dell'aria prima di collegare tubi/fili. Per prima cosa rimuovere il coperchio delle viti, poi rimuovere le viti dalla griglia di ingresso dell'aria e infine togliere la griglia.

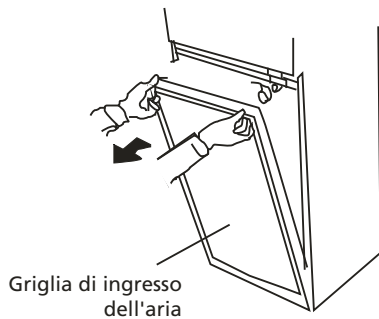

Griglia di ingresso dell'aria

4. Rimuovere tutti gli accessori posizionati nella cavità inferiore dell'unità interna.
5. Verificare che tutti gli accessori corrispondano a quelli indicati nella 'Riepilogo dell'installazione e accessori' come mostrato nella pagina precedente.

Passo 3. Rimuovere gli elementi di fissaggio dal rullo (presenti solo su modelli selezionati)

1. Controllare se il rullo dell'unità interna è dotato di elementi di fissaggio che lo tengono in posizione e staccare l'adesivo di avvertenza.
2. Rimuovere gli elementi di fissaggio dal rullo seguendo le istruzioni riportate sull'adesivo.

Fase 4. Fissaggio dell'unità interna (per evitare che cada)

1. Misurare la posizione dei fori per l'installazione.
2. Inserire i bulloni M8 nell'unità mentre è appoggiata sul pavimento (il numero di bulloni utilizzati dipende dal numero di fori presenti sul telaio dell'unità).
3. Sollevare l'unità interna in modo che i fori di installazione coprano i bulloni, quindi fissare i dadi sui bulloni e serrarli.

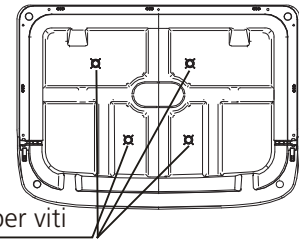

foro di fissaggio per viti

CAUTELA

Se è necessario un ulteriore supporto per evitare che l'unità cada, è possibile installare un cuneo di protezione. La procedura di installazione per questo cuneo è la seguente:

- Estrarre il cuneo protettivo e misurarne la dimensione corretta.
- Utilizzare le viti autofilettanti per fissare il cuneo protettivo al coperchio superiore dell'unità interna.
- Fissare saldamente l'altra estremità del cuneo alla parete utilizzando le viti autofilettanti.

Fase 5. Installazione della rete anti-roditori

1. Rimuovere la rete metallica anti-roditori dalle tubature che si trovano sull'unità battendo delicatamente su di essa.
2. Utilizzare un coltello per praticare un piccolo foro seguendo le indicazioni presenti sulla tavola antiratto.
3. Inserire la tavola antiratto nell'unità e tenerla saldamente in posizione.

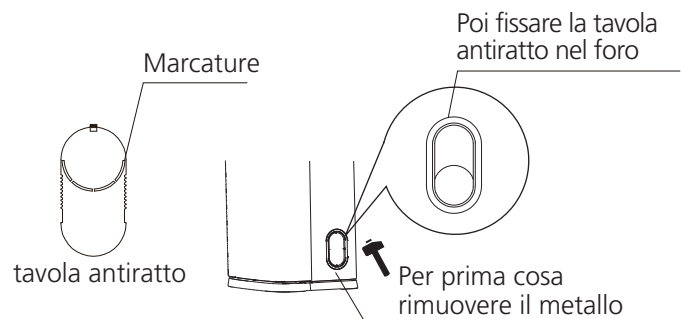

Passaggio 6. Tubatura e rilegatura

1. Disporre i tubi di collegamento in piano sul terreno. Posizionare il tubo di scarico, il tubo del refrigerante e tutti i cavi elettrici (assicurandosi che entrambe le estremità siano disposte correttamente) accanto alla tubazione.
2. Utilizzando il tubo di scarico come guida, misurare e regolare la lunghezza del cablaggio a bassa tensione, del cablaggio ad alta tensione, di qualsiasi altro cablaggio elettrico e del tubo del refrigerante. Utilizzare delle fascette per fissarli inizialmente in posizione.

3. Disporre le tubazioni in modo che il tubo di scarico sia in basso, la tubazione di collegamento al centro e il cablaggio elettrico in alto.
4. Utilizzare del nastro adesivo in vinile per iniziare a legare i tubi insieme. Iniziare a legare il nastro all'estremità inferiore del tubo di scarico e accertarsi che i connettori siano ben fissati.

Posizioni dei fori per tubo/filo su entrambi i lati.

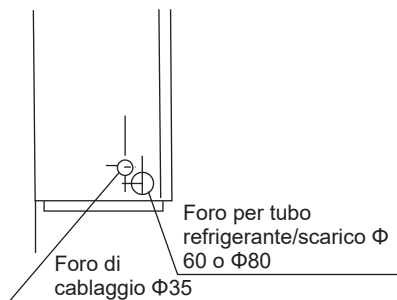

Posizione del foro per tubo/filo sul fondo

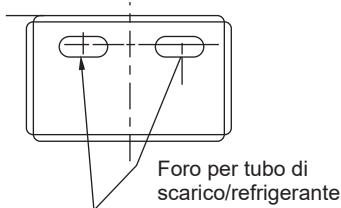

Posizione del foro per tubo/filo sul lato posteriore

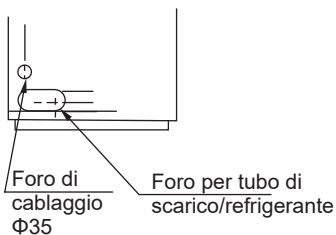

⚠ CAUTELA

Il cablaggio elettrico, il tubo di scarico e il tubo del refrigerante devono uscire dalla legatura in un punto adatto. Tutte le legature devono essere collegate tra di loro, applicate in modo uniforme ed esteticamente gradevoli.

NOTA

- Solo i modelli con funzione di ventilazione dispongono di condotti di ventilazione.
- La quantità e il tipo di cablaggio elettrico utilizzato possono variare a seconda del modello specifico.
- Le estremità del condotto di ventilazione e del cablaggio elettrico sono diverse, si prega di controllare attentamente prima di iniziare la legatura.

Passo 7: Applicazione dello stucco sigillante e installazione del coperchio del foro nel muro

1. Riordinare i tubi già legati.
2. Applicare uniformemente lo stucco sigillante nelle fessure tra la tubazione e la parete, poi premere fermamente sullo stucco.
3. Per aprirlo, tirare il coperchio del foro nel muro. Dopo averlo fissato saldamente alla tubazione, spingerlo nel foro nel muro per fissarlo saldamente alla parete e completare l'installazione.

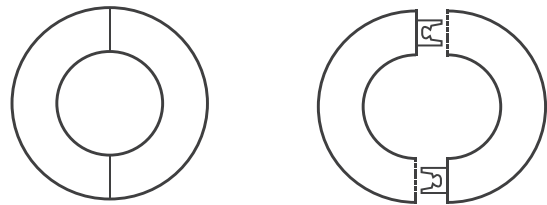

Passo 8: Forare la parete per il collegamento delle tubazioni

1. Determinare la posizione del foro nel muro in base alla posizione dell'unità esterna.
2. Utilizzando una carotatrice da 65 mm (2,5"), praticare un foro nel muro. Assicurarsi che il foro venga praticato con una leggera angolazione verso il basso, in modo che l'estremità esterna del foro sia più bassa di circa 1 cm (0.4") rispetto all'estremità interna. Ciò garantirà il corretto drenaggio dell'acqua. Posizionare il manicotto protettivo nel foro. In questo modo si proteggono i bordi del foro e si contribuisce a sigillarlo una volta terminato il processo di installazione.

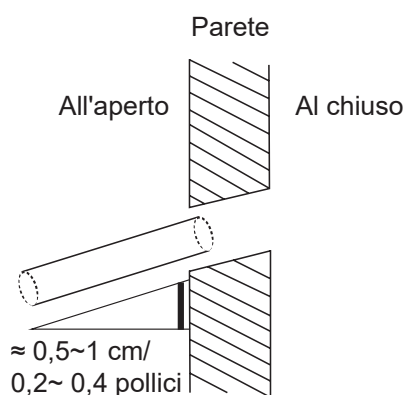

3. Posizionare il manicotto protettivo nel foro. In questo modo si proteggono i bordi del foro e si contribuisce a sigillarlo una volta terminato il processo di installazione.

! CAUTELA

Quando si fora il muro, assicurarsi di evitare cavi, tubature e altri componenti sensibili.

Passo 9: Collegare il tubo di scarico

Il tubo di scarico serve per far defluire l'acqua dall'unità. Un'installazione non corretta può causare danni all'unità e alla proprietà.

! CAUTELA

- Isolare tutte le tubazioni per evitare la formazione di condensa, che potrebbe causare danni causati dall'acqua.
- Se il tubo di scarico è piegato o installato in modo errato, l'acqua potrebbe fuoriuscire e causare un malfunzionamento dell'interruttore del livello dell'acqua.
- In modalità RISCALDAMENTO, l'unità esterna scaricherà acqua. Assicurarsi che il tubo di scarico sia posizionato in un'area appropriata per evitare danni causati dall'acqua e scivolamenti dovuti al congelamento dell'acqua di scarico.
- **NON** tirare con forza il tubo di scarico poiché ciò potrebbe causarne lo scollamento.

NOTA SULL'ACQUISTO DEI TUBI

Per questa installazione è necessario un tubo in polietilene (diametro esterno = 3,7-3,9 cm, diametro interno = 3,2 cm), reperibile presso il negozio di ferramenta o il rivenditore locali.

Installazione del tubo di scarico interno

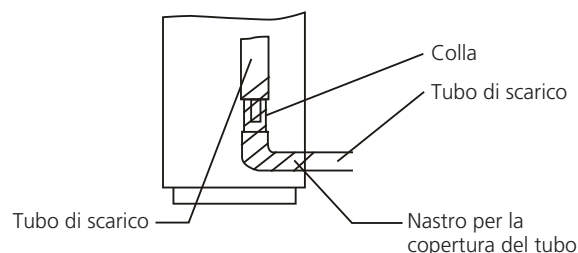

1. Assicurarsi che il tubo di scarico sia collegato al lato esterno rivolto verso il basso.
2. Il tubo di plastica in cloruro di polivinile (PVC) rigido (diametro esterno 26 mm) venduto sul mercato è adatto al tubo di scarico morbido allegato.
3. Collegare il tubo di scarico morbido al tubo di scarico, quindi fissarlo con il nastro; se si deve collegare il tubo di scarico all'interno, per evitare la condensa causata dall'aspirazione dell'aria, è necessario coprire il tubo con materiale termoisolante (polietilene con peso specifico di 0,03, almeno 9 mm di spessore) e utilizzare il nastro adesivo per fissarlo.
4. Dopo aver collegato il tubo di scarico, verificare se l'acqua defluisca in modo efficiente e senza perdite.
5. Il tubo del refrigerante e il tubo di scarico devono essere isolati termicamente per evitare la formazione di condensa e il successivo gocciolamento dell'acqua.
6. Far passare il tubo di scarico attraverso il foro nel muro. Assicurarsi che l'acqua defluisca in un luogo sicuro, dove non possa causare danni o creare pericoli di scivolamento.

NOTA: L'uscita del tubo di scarico deve essere almeno 5 cm (1,9") sopra il terreno. Se tocca il suolo, l'unità potrebbe bloccarsi e non funzionare correttamente. Se si scarica l'acqua direttamente nella fognatura, assicurati che lo scarico sia dotato di un tubo a U o a S per catturare gli odori che altrimenti potrebbero tornare in casa.

Installazione Unità Esterna

Installare l'unità rispettando le normative e i codici locali; potrebbero esserci leggere differenze tra le diverse regioni.

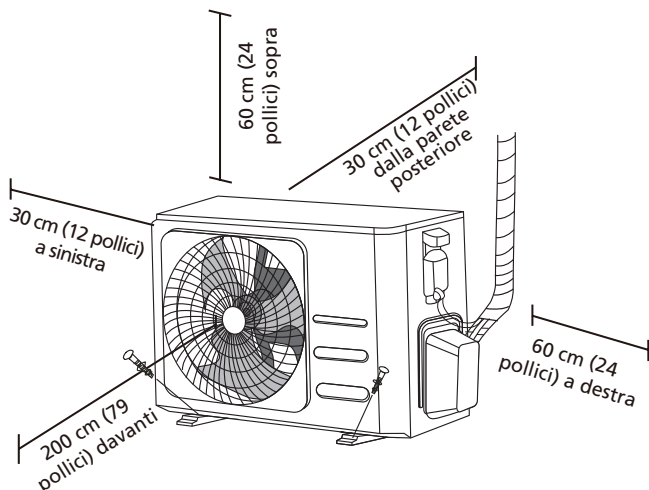

Istruzioni di installazione – Unità esterna

Passaggio 1: Selezionare la posizione di installazione

Prima di installare l'unità esterna, è necessario scegliere una posizione appropriata. Di seguito sono riportati gli standard che ti aiuteranno a scegliere la posizione appropriata per l'unità.

I luoghi di installazione adeguati soddisfano i seguenti standard:

- Soddisfa tutti i requisiti spaziali indicati nella sezione Requisiti di spazio per l'installazione
- Buona circolazione dell'aria e ventilazione
- Solido e stabile: la posizione può sostenere l'unità e non vibra
- Il rumore proveniente dall'unità non disturberà altre persone
- Proteggere da periodi prolungati di luce solare diretta o pioggia
- Se si prevedono neviccate, adottare misure adeguate per evitare l'accumulo di ghiaccio e il danneggiamento della bobina.

NON installare l'unità nei seguenti luoghi:

- Vicino a un ostacolo che ostruisca le prese e le uscite dell'aria
- Vicino a una strada pubblica, in aree affollate o dove il rumore dell'unità potrebbe disturbare gli altri
- Vicino ad animali o piante che potrebbero essere danneggiati dall'emissione di aria calda
- Vicino a qualsiasi fonte di gas combustibile
- In un luogo esposto a grandi quantità di polvere
- In un luogo esposto a una quantità eccessiva di aria salata.

CONSIDERAZIONI SPECIALI PER CONDIZIONI METEOROLOGICHE ESTREME

Se l'unità è esposta a vento forte:

Installare l'unità in modo che la ventola di uscita dell'aria formi un angolo di 90° rispetto alla direzione del vento. Se necessario, costruire una barriera davanti all'unità per proteggerla da venti estremamente forti. Vedere le figure sottostanti.

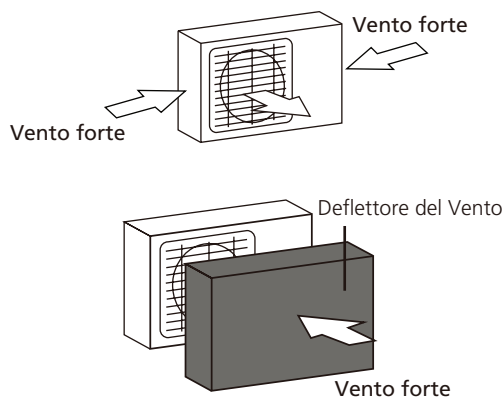

Se l'unità è esposta frequentemente a forti piogge o neve:

Costruire un riparo sopra l'unità per proteggerla dalla pioggia o dalla neve. Fare attenzione a non ostruire il flusso d'aria attorno all'unità.

Se l'unità è esposta frequentemente all'aria salata (mare):

Utilizzare un'unità esterna appositamente progettata per resistere alla corrosione.

Passaggio 2: Installare il giunto di scarico (Solo unità pompa di calore)

Prima di fissare l'unità esterna in posizione, è necessario installare il giunto di scarico nella parte inferiore dell'unità. Si noti che esistono due tipi diversi di giunti di scarico a seconda del tipo di unità esterna.

Se il giunto di scarico è dotato di guarnizione in gomma (vedere Fig. A), procedere come segue:

1. Applicare la guarnizione di gomma all'estremità del giunto di scarico che si collega all'unità esterna.
2. Inserire il giunto di scarico nel foro presente nella base dell'unità.
3. Ruotare il giunto di scarico di 90° finché non scatta in posizione, rivolto verso la parte anteriore dell'unità.
4. Collegare una prolunga del tubo di scarico (non inclusa) al giunto di scarico per deviare l'acqua dall'unità durante la modalità riscaldamento.

Se il giunto di scarico non è dotato di guarnizione in gomma (vedere Fig. B), procedere come segue:

1. Inserire il giunto di scarico nel foro della base, premere con decisione per assicurarsi che sia installato correttamente e che non si allenti.
2. Collegare una prolunga del tubo di scarico (non inclusa) al giunto di scarico per deviare l'acqua dall'unità durante la modalità riscaldamento.

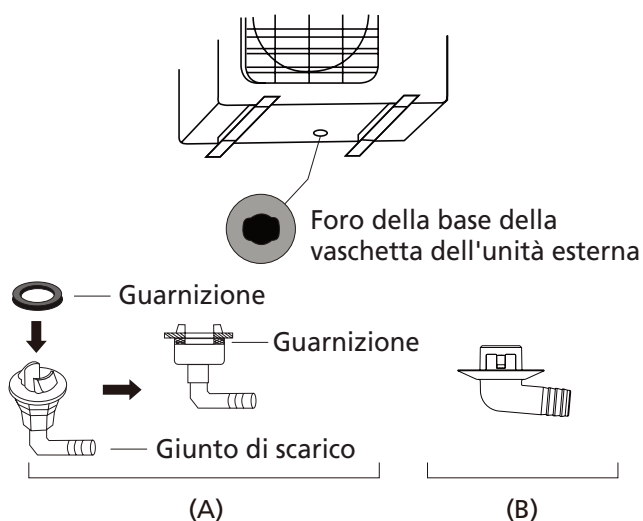

! NEI CLIMI FREDDI

Nei climi freddi, assicurarsi che il tubo di scarico sia il più verticale possibile per garantire un rapido drenaggio dell'acqua. Se l'acqua defluisce troppo lentamente, potrebbe congelare nel tubo e allagare l'unità.

Passaggio 3: Unità esterna di ancoraggio

Le dimensioni di montaggio variano a seconda delle diverse unità esterne. Il diametro della testa del bullone di fissaggio deve essere superiore a 12 mm.

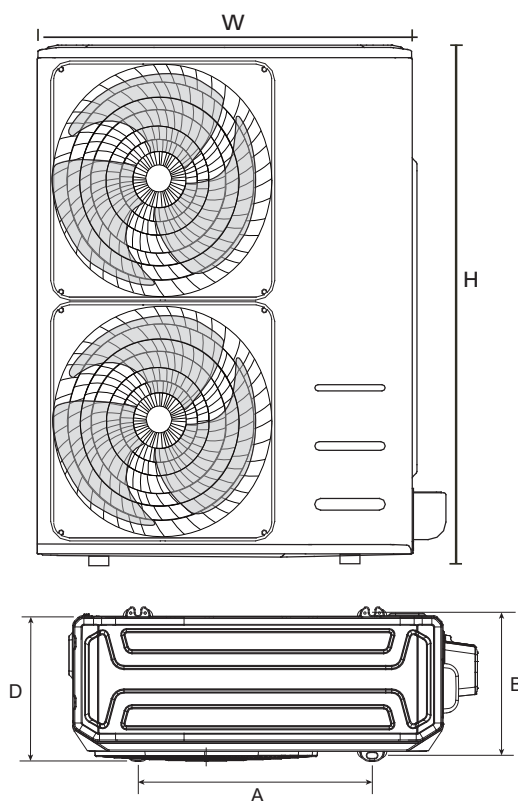

Dimensione unità esterna (mm)			Dimensione di montaggio (mm)	
W	H	D	A	B
952	1333	415	634	404
900	1170	350	590	378

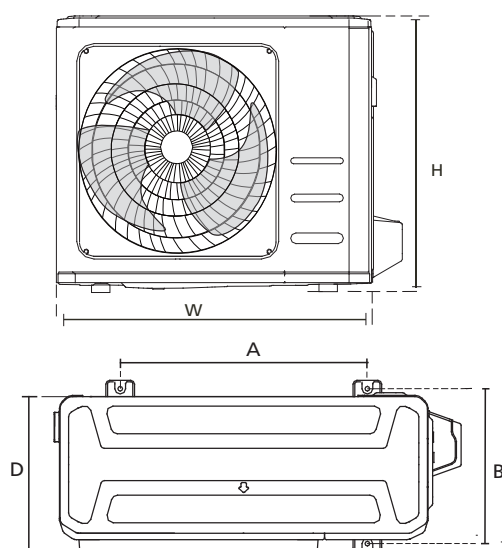

Dimensione unità esterna (mm)			Dimensione di montaggio (mm)	
W	H	D	A	B
765	555	303	452	286
805	554	330	511	317
770	555	300	487	298
800	554	333	514	340
845	702	363	540	350
890	673	342	663	354
946	810	420	673	403
946	810	410	673	403
958	1333	417	634	404
980	975	415	616	397
980	975	410	616	397

Righe di installazione in serie

Le relazioni tra H, A e L sono le seguenti

	L	A
$L \leq H$	$L \leq 1/2H$	25 cm/9,8" o superiore
	$1/2H < L \leq H$	30 cm/11,8" o superiore
$L > H$	Non può essere installato	

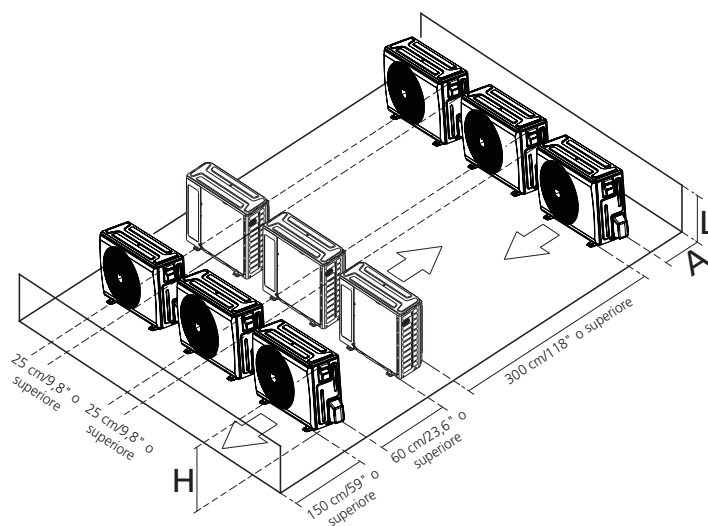

Collegamento delle tubazioni del refrigerante

Quando si collegano le tubazioni del refrigerante, NON lasciare che sostanze o gas diversi dal refrigerante specificato entrino nell'unità. La presenza di altri gas o sostanze ridurrà la capacità dell'unità e può causare una pressione anomala elevata nel ciclo di refrigerazione. Questo può causare esplosioni e lesioni.

Nota sulla Lunghezza del Tubo

Controllare la differenza di elevazione tra l'unità interna e quella esterna, la lunghezza del tubo del refrigerante e i punti curvi (curvatura) del tubo come segue:

Dislivello: non più di 10 m

Lunghezza del tubo: non più di 20 m

Curve: non più di 5 posti

Per ridurre al minimo le vibrazioni e il rumore eccessivo è richiesta una lunghezza minima del tubo di 3 metri.

⚠ CAUTELA

Trappole per olio

Se l'olio rifluisce nel compressore dell'unità esterna, potrebbe verificarsi una compressione del liquido o un deterioramento del ritorno dell'olio.

Questo può essere evitato mediante trappole per l'olio nelle condutture del gas in salita. È necessario installare una trappola per l'olio ogni 6 m (20 piedi) di salita della linea di aspirazione verticale.

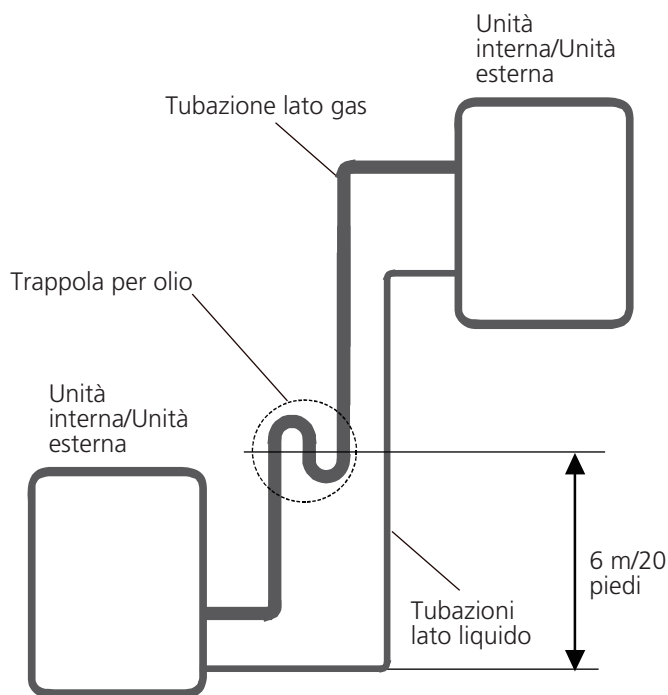

Istruzioni di collegamento – Tubazioni refrigeranti

Passaggio 1: Tagliare i tubi

Quando si preparano i tubi del refrigerante, prestare particolare attenzione a tagliarli e svasarli correttamente. Ciò garantirà un funzionamento efficiente e ridurrà al minimo la necessità di manutenzione futura.

1. Misurare la distanza tra le unità interna ed esterna.
2. Utilizzando un tagliatubi, tagliare il tubo un po' più lungo della distanza misurata.

3. Assicuratevi che il tubo venga tagliato con un angolo perfetto di 90°.

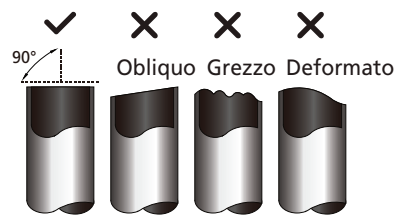

⊘ NON DEFORMARE IL TUBO DURANTE IL TAGLIO

Prestare particolare attenzione a non danneggiare, ammaccare o deformare il tubo durante il taglio. Ciò ridurrà drasticamente l'efficienza di riscaldamento dell'unità.

Passaggio 2: Rimuovere le sbavature

Le sbavature possono compromettere la tenuta stagna del collegamento delle tubazioni del refrigerante. Devono essere completamente rimossi.

1. Tenere il tubo inclinato verso il basso per evitare che le sbavature cadano al suo interno.
2. Utilizzando un alesatore o uno strumento per sbavatura, rimuovere tutte le sbavature dalla sezione tagliata del tubo.

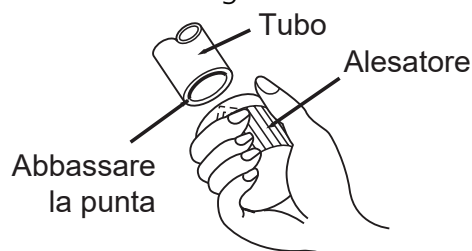

Passaggio 3: Estremità dei tubi svasati

Una corretta svasatura è essenziale per ottenere una tenuta ermetica.

1. Dopo aver rimosso le sbavature dal tubo tagliato, sigillare le estremità con nastro in PVC per impedire l'ingresso di materiali estranei nel tubo.
2. Rivestire il tubo con materiale isolante.
3. Posizionare i dadi svasati su entrambe le estremità del tubo. Assicuratevi che siano rivolti nella direzione giusta, perché non potrete indossarli o cambiarne l'orientamento dopo averli svasati.

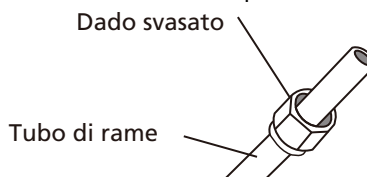

4. Quando si è pronti per eseguire il lavoro di svasatura, rimuovere il nastro in PVC dalle estremità del tubo.

5. Fissare la svasatura all'estremità del tubo. L'estremità del tubo deve estendersi oltre la forma svasata.

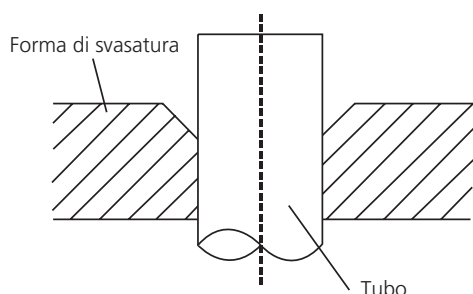

6. Posizionare l'utensile svasatore sulla forma.
7. Ruotare l'impugnatura dell'utensile di svasatura in senso orario finché il tubo non è completamente svasato. Svasare il tubo secondo le dimensioni indicate nella tabella.
8. Rimuovere l'utensile di svasatura e la forma di svasatura, quindi ispezionare l'estremità del tubo per individuare eventuali crepe e svasature uniformi.

3. Serrare manualmente il dado svasato il più possibile.
4. Utilizzando una chiave inglese, afferrare il dado sul tubo dell'unità.
5. Tenendo saldamente il dado sul tubo dell'unità, utilizzare una chiave dinamometrica per serrare il dado svasato secondo i valori di coppia riportati nella tabella sopra.

NOTA: Utilizzare sia una chiave inglese che una chiave dinamometrica quando si collegano o si scollegano i tubi a o da unità.

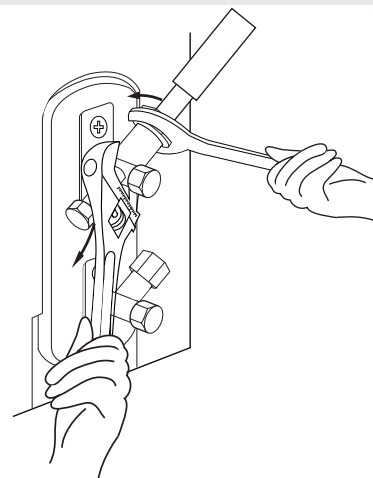

ESTENSIONE TUBAZIONI OLTRE LA FORMA A SVASATURA

Pipe gauge	Tightening torque	Flare dimension (A) (Unit: mm/Inch)		Flare shape
		Min.	Max.	
Φ 6,35 (Φ1/4")	18-20 N.m (180-200kgf.cm)	8,4/0,33	8,7/0,34	
Φ 9,52 (Φ3/8")	32-39 N.m (320-390kgf.cm)	13,2/0,52	13,5/0,53	
Φ 12,7 (Φ1/2")	49-59 N.m (490-590kgf.cm)	16,2/0,64	16,5/0,65	
Φ 16 (Φ5/8")	57-71 N.m (570-710kgf.cm)	19,2/0,76	19,7/0,78	
Φ 19 (Φ3/4")	67-101 N.m (670-1010kgf.cm)	23,2/0,91	23,7/0,93	
Φ 22 (Φ7/8")	85-110 N.m (850-1100kgf.cm)	26,4/1,04	26,9/1,06	

CAUTELA

- Assicurarsi di avvolgere l'isolamento attorno alla tubazione. Il contatto diretto con le tubazioni nude può causare ustioni o congelamento.
- Assicurarsi che il tubo sia collegato correttamente. Un serraggio eccessivo può danneggiare la bocca a campana, mentre un serraggio insufficiente può causare perdite.

Fase 4: Collegare i tubi

Collegare prima i tubi di rame all'unità interna, poi collegarli all'unità esterna. Bisogna prima collegare il tubo a bassa pressione e poi quello ad alta pressione.

1. Quando si collegano i dadi svasati, applicare uno strato sottile di olio refrigerante sulle estremità svasate dei tubi.
2. Allinea il centro dei due tubi che collegherai.

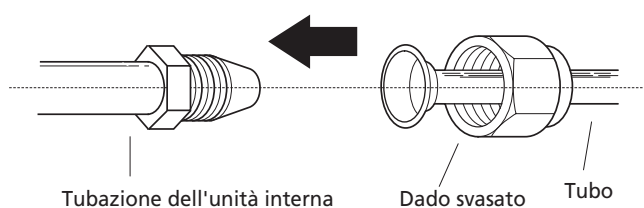

NOTE SUL RAGGIO MINIMO DI CURVATURA

Piegare con attenzione il tubo al centro, come indicato nello schema seguente. **NON** piegare il tubo più di 90° o più di 3 volte.

Piegare il tubo con il pollice

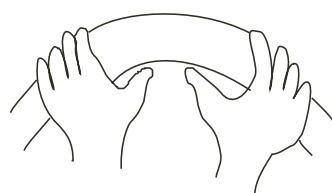

raggio minimo 10 cm(3,9")

Collegamento delle tubazioni del refrigerante

6. Dopo aver collegato i tubi di rame all'unità interna, avvolgere insieme il cavo di alimentazione, il cavo del segnale e la tubazione con nastro vincolante.

NOTA: **NON** intrecciare il cavo del segnale con altri fili. Quando si raggruppano questi elementi, fare attenzione a non intrecciare o incrociare il cavo del segnale con altri cavi.

7. Far passare questa tubazione attraverso il muro e collegarla all'unità esterna.

8. Isolare tutte le tubazioni, comprese le valvole dell'unità esterna.
9. Aprire le valvole di arresto dell'unità esterna per avviare il flusso del refrigerante tra l'unità interna e quella esterna.

CAUTELA

Dopo aver completato i lavori di installazione, verificare che non vi siano perdite di refrigerante. In caso di perdita di refrigerante, ventilare immediatamente l'area ed evacuare il sistema (fare riferimento alla sezione Evacuazione Aerea di questo manuale).

Cablaggio

PRIMA DI ESEGUIRE QUALSIASI LAVORI ELETTRICI, LEGGERE QUESTO REGOLAMENTO

1. Tutti i cablaggi devono essere conformi ai codici e alle normative elettriche locali e nazionali e devono essere installati da un elettricista autorizzato.
2. Tutti i collegamenti elettrici devono essere eseguiti secondo lo schema di collegamento elettrico riportato sui pannelli delle unità interne ed esterne.
3. In caso di gravi problemi di sicurezza con l'alimentazione elettrica, interrompere immediatamente il lavoro. Spiega le tue motivazioni al cliente e rifiutati di installare l'unità finché il problema di sicurezza non sarà stato risolto correttamente.
4. La tensione di alimentazione deve essere compresa tra il 90 e il 110% della tensione nominale. Un'alimentazione insufficiente può causare malfunzionamenti, scosse elettriche o incendi.
5. Se si collega l'alimentazione a un cablaggio fisso, installare un dispositivo di protezione da sovratensione e un interruttore di alimentazione principale con una capacità pari a 1,5 volte la corrente massima dell'unità.

6. Se si collega l'alimentazione a un cablaggio fisso, è necessario incorporare nel cablaggio fisso un interruttore o un interruttore automatico che scolleghi tutti i poli e abbia una separazione dei contatti di almeno 1/8 in (3 mm). Il tecnico qualificato deve utilizzare un interruttore o un commutatore omologato.
7. Collegare l'unità solo a una presa di corrente derivata individuale. Non collegare altri elettrodomestici a quella presa.
8. Assicuratevi di collegare correttamente a terra il condizionatore.
9. Ogni filo deve essere collegato saldamente. Un cablaggio allentato può causare il surriscaldamento del terminale, con conseguente malfunzionamento del prodotto e possibile incendio. Non lasciare che i fili tocchino o si appoggino ai tubi del refrigerante, al compressore o a qualsiasi parte mobile dell'unità.
10. Se l'unità è dotata di un riscaldatore elettrico ausiliario, questo deve essere installato ad almeno 1 metro (40 pollici) di distanza da qualsiasi materiale combustibile.

11. Per evitare di prendere scosse elettriche, non toccare mai i componenti elettrici subito dopo aver spento l'apparecchio.
12. Dopo aver spento l'apparecchio, attendere sempre 10 minuti o più prima di toccare i componenti elettrici.
13. Assicuratevi di non incrociare i vostri cavi elettrici con quelli del segnale. Ciò potrebbe causare distorsioni e interferenze.
14. L'unità deve essere collegata alla presa principale. Normalmente l'alimentazione deve avere un'impedenza di 32 ohm.
15. Nessun altro apparecchio deve essere collegato allo stesso circuito elettrico di alimentazione.
16. Collegare i cavi esterni prima di collegare quelli interni.

AVVERTENZA

PRIMA DI ESEGUIRE QUALSIASI LAVORO ELETTRICO O DI CABLAGGIO, SPEGNERE L'ALIMENTAZIONE PRINCIPALE DEL SISTEMA.

NOTA SULL'INTERRUTTORE DELL'ARIA

Se la corrente massima del condizionatore d'aria è superiore a 16 A, è necessario utilizzare un interruttore dell'aria o un interruttore di protezione dalle perdite con dispositivo di protezione (acquistato separatamente). Quando la corrente massima del condizionatore d'aria è inferiore a 16 A, il cavo di alimentazione del condizionatore d'aria deve essere dotato di spina (acquistata separatamente).

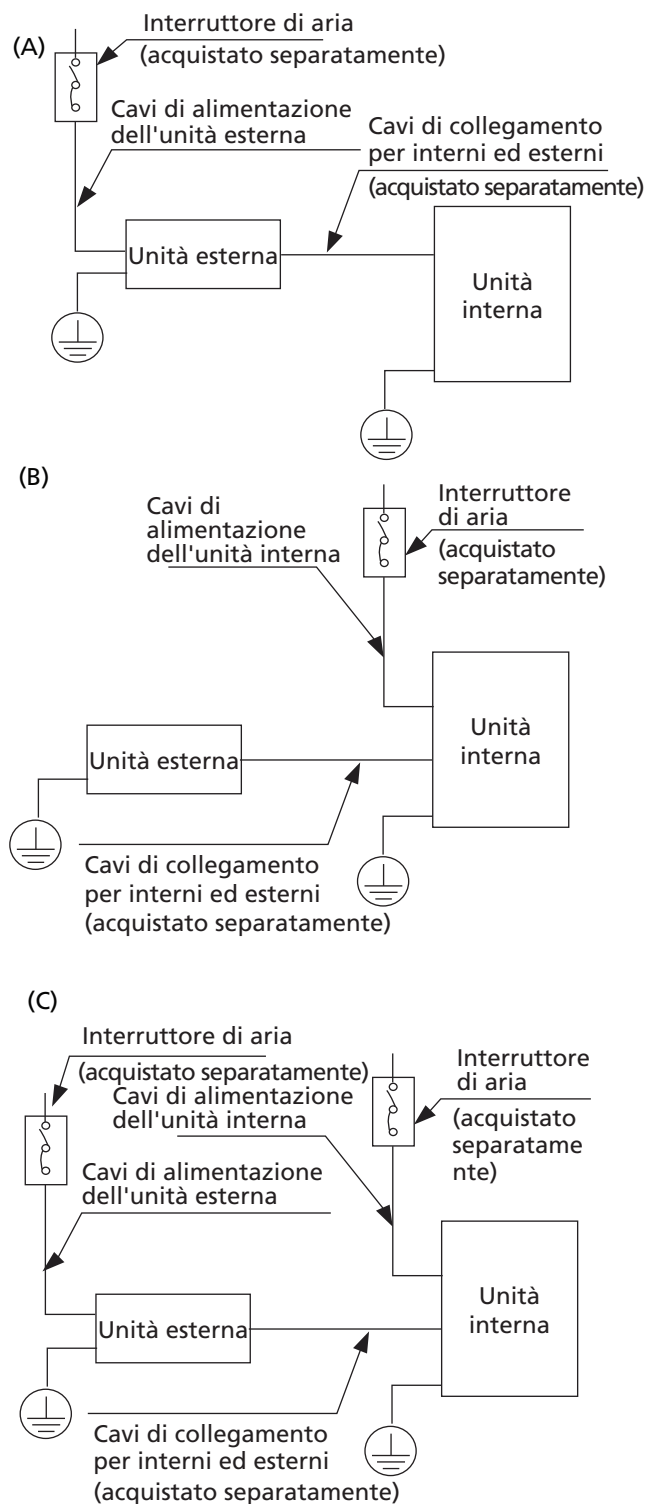

NOTA: I cografi sono utilizzati esclusivamente per finalità illustrative. La tua macchina potrebbe essere leggermente diversa. Prevarrà la forma effettiva.

Cablaggio dell'Unità Esterna



AVVERTENZA

PRIMA DI ESEGUIRE QUALSIASI LAVORO ELETTRICO O DI CABLAGGIO, SPEGNERE L'ALIMENTAZIONE PRINCIPALE DEL SISTEMA.

1. Preparare il cavo per la connessione
 - a. Per prima cosa è necessario scegliere la giusta dimensione del cavo. Assicurarsi di utilizzare cavi H07RN-F.

Area minima della sezione trasversale dei cavi di alimentazione e di segnale (per riferimento)

Corrente nominale dell'apparecchio (A)	Area della sezione trasversale nominale (mm ²)
> 3 e ≤ 6	0,75
> 6 e ≤ 10	1
> 10 e ≤ 16	1.5
> 16 e ≤ 25	2,5
> 25 e ≤ 32	4
> 32 e ≤ 40	6

- b. Utilizzando uno spelafili, rimuovere la guaina di gomma da entrambe le estremità del cavo del segnale per rivelare circa 15 cm (5,9") di filo.
- c. Togliere l'isolamento dalle estremità.
- d. Utilizzando una pinza crimpatrice, crimpare i terminali a U alle estremità.

NOTA: Quando si collegano i fili, seguire scrupolosamente lo schema di cablaggio riportato all'interno del coperchio della scatola elettrica.

2. Rimuovere il coperchio elettrico dell'unità esterna.
3. Collegare i terminali a U ai terminali. Abbinare i colori/le etichette dei fili alle etichette sul blocco terminale. Avvitare saldamente il terminale a U di ciascun filo al terminale corrispondente.
4. Fissare il cavo con l'apposito fermacavo.
5. Isolare i fili non utilizzati con nastro isolante. Tenerli lontani da parti elettriche o metalliche.

6. Reinstallare il coperchio della scatola di controllo elettrico.

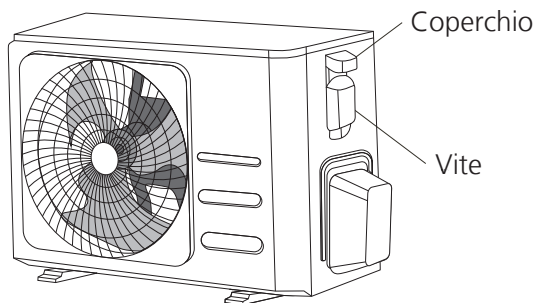

Cablaggio Dell'Unità Interna

1. Preparare il cavo per la connessione Utilizzando uno spelafili, rimuovere la guaina di gomma da entrambe le estremità del cavo del segnale per rivelare circa 15 cm (5,9") di filo.
 - b. Togliere l'isolamento dalle estremità dei fili.
 - c. Utilizzando una pinza crimpatrice, crimpare i terminali a U alle estremità dei fili.
2. Svitare la vite sul coperchio della scatola di controllo elettrico e rimuovere il coperchio.
3. Collegare i capocorda a U ai terminali. Abbina i colori/etichette dei fili con le etichette sul blocco terminale, serrare saldamente il terminale a U di ciascun filo al suo terminale corrispondente. Fare riferimento al Numero di Serie e allo Schema di Cablaggio riportati sul coperchio della scatola di controllo elettrico.



CAUTELA

- Quando si collegano i fili, si prega di seguire scrupolosamente lo schema di cablaggio.
 - Il circuito refrigerante può diventare molto caldo. Tenere il cavo di interconnessione lontano dal tubo di rame.
4. Fissare il cavo con l'apposito fermacavo. Il cavo non deve essere allentato o tirare i capocorda a U.
 5. Riattaccare il coperchio della scatola elettrica.

Evacuazione aerea

Preparazioni e Precauzioni

L'aria e i corpi estranei nel circuito refrigerante possono causare aumenti anomali della pressione, che possono danneggiare il condizionatore d'aria, ridurne l'efficienza e causare lesioni. Utilizzare una pompa vuoto e un manometro per evacuare il circuito refrigerante, rimuovendo eventuali gas non condensabili e umidità dal sistema.

L'evacuazione deve essere eseguita al momento dell'installazione iniziale e quando l'unità viene spostata.

PRIMA DI ESEGUIRE L'EVACUAZIONE

- ☑ Controllare e assicurarsi che i tubi di collegamento tra le unità interna ed esterna siano collegati correttamente.
- ☑ Controllare che tutti i cavi siano collegati correttamente.

Istruzioni per l'evacuazione

1. Collegare il tubo di carica del manometro alla porta di servizio sulla valvola di bassa pressione dell'unità esterna.
2. Collegare un altro tubo di carica dal manometro del collettore alla pompa vuoto.
3. Aprire il lato di bassa pressione del manometro del collettore. Mantenere chiuso il lato ad alta pressione.
4. Accendere la pompa del vuoto per evacuare il sistema.
5. Far funzionare il vuoto per almeno 15 minuti o finché il misuratore del composto non segna -76cmHG (-10^5 Pa).

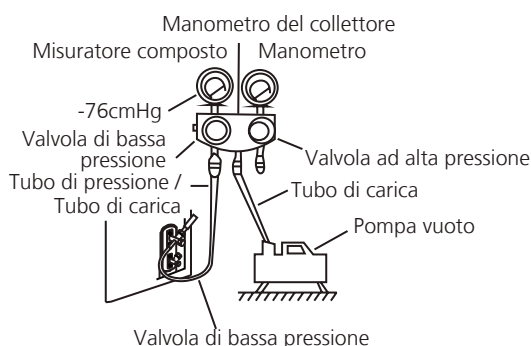

6. Chiudere il lato di bassa pressione del manometro e spegnere la pompa vuoto.
7. Attendere 5 minuti, quindi verificare che non vi siano variazioni nella pressione del sistema.

8. In caso di variazione della pressione del sistema, fare riferimento alla sezione Controllo perdite di gas per informazioni su come verificare la presenza di perdite. Se non si verifica alcuna variazione nella pressione del sistema, svitare il tappo dalla valvola di riempimento (Valvola ad alta pressione).
9. Inserire la chiave esagonale nella valvola (valvola ad alta pressione) e aprire la valvola ruotando la chiave di 1/4 di giro in senso antiorario. Ascoltare l'uscita del gas dal sistema, quindi chiudere la valvola dopo 5 secondi.
10. Osservare il manometro per un minuto per accertarsi che non vi siano variazioni di pressione. Il manometro dovrebbe indicare una pressione leggermente superiore a quella atmosferica.
11. Rimuovere il tubo di carica dalla porta di servizio.

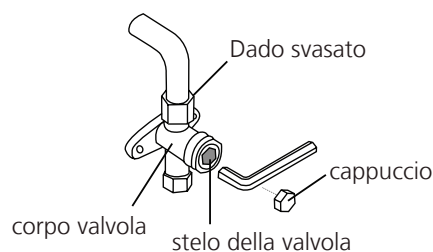

12. Utilizzando una chiave esagonale, aprire completamente le valvole di alta e bassa pressione.
13. Serrare manualmente i cappucci delle valvole su tutte e tre le valvole (porta di servizio, alta pressione, bassa pressione). Se necessario, è possibile stringerlo ulteriormente utilizzando una chiave dinamometrica.

! APRIRE DELICATAMENTE GLI STELI DELLE VALVOLE

Per aprire gli steli delle valvole, girare la chiave esagonale finché non tocca il tappo. Non cercare di forzare ulteriormente l'apertura della valvola.

Nota sull'Aggiunta di Refrigerante

Alcuni sistemi richiedono una carica aggiuntiva a seconda della lunghezza delle tubazioni. La lunghezza standard dei tubi varia a seconda delle normative locali. Ad esempio, in Nord America, la lunghezza standard dei tubi è di 7,5 m (25'). Nelle altre zone, la lunghezza standard del tubo è di 5 m (16'). Il refrigerante deve essere caricato dalla porta di servizio sulla valvola di bassa pressione dell'unità esterna. Il refrigerante aggiuntivo da caricare può essere calcolato utilizzando la seguente formula:

Diametro lato liquido

	Φ6,35(1/4")	Φ9,52(3/8")	Φ12,7(1/2")
R22 (tubo dell'orifizio nell'unità interna):	(Lunghezza totale del tubo - lunghezza standard del tubo) x 30 g (0,32 oz)/ m (piedi)	(Lunghezza totale del tubo - lunghezza standard del tubo) x 65 g (0,69 oz)/ m (piedi)	(Lunghezza totale del tubo - lunghezza standard del tubo) x 115 g (1,23 oz)/ m (piedi)
R22 (tubo dell'orifizio nell'unità esterna):	(Lunghezza totale del tubo - lunghezza standard del tubo) x 15 g (0,16 oz)/ m (piedi)	(Lunghezza totale del tubo - lunghezza standard del tubo) x 30 (0,32 oz)/ m (piedi)	(Lunghezza totale del tubo - lunghezza standard del tubo) x 60g (0,64 oz) / m (piedi)
R410A: (tubo dell'orifizio nell'unità interna):	(Lunghezza totale del tubo - lunghezza standard del tubo) x 30 g (0,32 oz)/ m (piedi)	(Lunghezza totale del tubo - lunghezza standard del tubo) x 65 g (0,69 oz)/m (piedi)	(Lunghezza totale del tubo - lunghezza standard del tubo) x 115 g (1,23oz)/m (piedi)
R410A: (tubo dell'orifizio nell'unità esterna):	(Lunghezza totale del tubo - lunghezza standard del tubo) x 15 g (0,16 oz)/ m (piedi)	(Lunghezza totale del tubo - lunghezza standard del tubo) x 30 g (0,32 oz)/ m (piedi)	(Lunghezza totale del tubo - lunghezza standard del tubo) x 65 g (0,69 oz)/m (piedi)
R32:	(Lunghezza totale del tubo - lunghezza standard del tubo) x 12 g (0,13 oz)/ m (piedi)	(Lunghezza totale del tubo - lunghezza standard del tubo) x 24 g (0,26 oz)/ m (piedi)	(Lunghezza totale del tubo - lunghezza standard del tubo) x 40 g (0,42 oz)/ m (piedi)



CAUTELA NON mischiare tipi diversi di refrigeranti.

Esecuzione di prova

Prima del Test Run

Una volta completata l'installazione dell'intero sistema, è necessario effettuare una prova di funzionamento. Prima di eseguire il test, confermare i seguenti punti:

- a) Le unità interne ed esterne sono installate saldamente.
- b) Le tubazioni e il cablaggio sono collegati correttamente.
- c) Non vi siano ostacoli in prossimità dell'ingresso e dell'uscita dell'unità che potrebbero causare scarso rendimento o malfunzionamenti del prodotto.
- d) Il sistema di refrigerazione non perde.
- e) Il sistema di scarico non presenta ostacoli e scarica l'acqua in un luogo sicuro.
- f) L'isolamento termico è installato correttamente.
- g) I cavi di messa a terra sono collegati correttamente.
- h) Sono state registrate la lunghezza delle tubazioni e la quantità del refrigerante aggiunta.
- i) La tensione di alimentazione è la tensione corretta per il condizionatore d'aria

CAUTELA

La mancata esecuzione del test potrebbe causare danni all'unità, danni alla proprietà o lesioni personali.

Istruzioni per l'esecuzione di prova

1. Aprire entrambe le valvole di arresto del liquido e del gas.
2. Accendere l'interruttore dell'alimentazione principale e lasciare che l'unità si riscaldi.
3. Impostare il condizionatore in modalità RAFFREDDAMENTO.
4. Per l'unità interna
 - a. Assicurarsi che il telecomando e i suoi pulsanti funzionino correttamente.
 - b. Assicurarsi che le alette si muovano correttamente e che sia possibile regolarle tramite il telecomando.
 - c. Controllare attentamente che la temperatura della stanza venga registrata correttamente.
 - d. Assicurarsi che gli indicatori sul telecomando e il pannello display dell'unità interna funzionino correttamente.
 - e. Assicurarsi che i pulsanti manuali sull'unità interna funzionino correttamente.
5. Per l'unità esterna
 - a. Controllare per vedere se il sistema di refrigerazione presenta perdite.
 - b. Assicurarsi che non vi siano vibrazioni o rumori anomali durante il funzionamento.
 - c. Assicurarsi che il vento, il rumore e l'acqua generati dall'unità non disturbino i vicini o non rappresentino un pericolo per la sicurezza.
6. Prova di drenaggio
 - a. Assicurarsi che il tubo di scarico scorra senza problemi. Nei nuovi edifici è opportuno effettuare questo test prima della finitura del soffitto.
 - b. Rimuovere il coperchio di prova. Aggiungere 2.000 ml di acqua al serbatoio attraverso il tubo allegato.
 - c. Accendere l'interruttore dell'alimentazione principale e far funzionare il condizionatore d'aria in modalità RAFFREDDAMENTO.
 - d. Ascoltare il suono della pompa di scarico per verificare se produce rumori insoliti.
 - e. Controllare per vedere se l'acqua venga scaricata. Potrebbe volerci un minuto prima che l'unità inizi l'operazione di scarico, a seconda del tubo di scarico.
 - f. Assicurarsi che non vi siano perdite nelle tubazioni.
 - g. Spegnerne il condizionatore. Disattivare l'interruttore dell'alimentazione principale e reinstallare il coperchio di prova.
- f. Controllare per vedere se il sistema di drenaggio sia libero da ostacoli e se l'acqua defluisca senza problemi.
- g. Assicurarsi che non vi siano vibrazioni o rumori anomali durante il funzionamento.

NOTA: Se l'unità non funziona correttamente o non soddisfa le aspettative, consultare la sezione Risoluzione dei Problemi del Manuale dell'utente prima di contattare l'assistenza clienti.

Il design e le specifiche sono soggetti a modifiche senza preavviso allo scopo di migliorare il prodotto. Per maggiori dettagli, consultare l'agenzia di vendita o il produttore. Eventuali aggiornamenti del manuale verranno caricati sul sito web del servizio. Si prega di verificare la versione più recente.

www.rossatogroup.com

 **ROSSATO**®

I professionisti dell'energia

www.rossatogroup.com



Rossato S.p.A.

Via del Murillo km 3.500 • 04013 Sermoneta (LT) • 0773.844051

• info@rossato.it • www.rossatogroup.com