

ACCUMULI MULTIENERGIA

PS-PSR



 **ROSSATO**

www.rossatogroup.com



Tutti i diritti sono riservati. La riproduzione anche parziale, è possibile solo previa autorizzazione dell'azienda Rossato Group. I prodotti ed i contenuti possono essere cambiati senza preavviso.

Si declina ogni responsabilità in caso di progettazioni ed installazioni eseguite non conformemente a quanto prescritto dal presente manuale e dalle vigenti norme tecniche. Eventuali configurazioni che si discostino da quanto contenuto nel presente manuale richiedono preventiva approvazione scritta da parte dell'azienda Rossato Group.

ACCUMULI MULTIENERGIA A STRATIFICAZIONE

Gli accumuli della serie PS e PSR permettono di stoccare energia termica per far fronte a prelievi caratterizzati da andamento variabile senza che questo si ripercuota sul rendimento dei generatori di calore. Sono serbatoi combinati ideati per la produzione di acqua calda sanitaria, con scambiatore esterno, ed all'accumulo inerziale per l'impianto di riscaldamento.

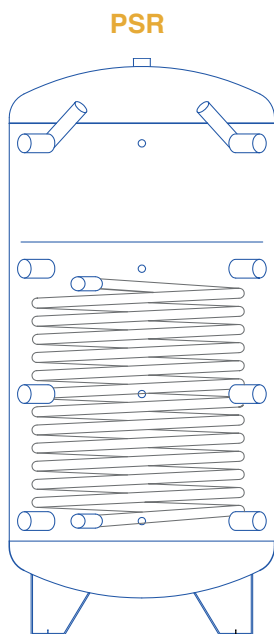
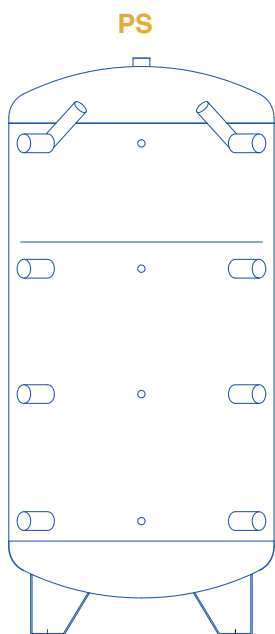

- STRATIFICAZIONE DELL'ACQUA
- INTEGRABILE SU TUTTI I TIPI DI IMPIANTI
- RAPIDITÀ DI ACCUMULO
- ALTA EFFICIENZA PER BASSI COSTI DI ESERCIZIO
- ASSOLUTA IGIENE
- LUNGA DURATA SENZA CORROSIONE
- SEMPLICITÀ DI INSTALLAZIONE

IMPIANTI CON GENERATORI IN POMPA DI CALORE

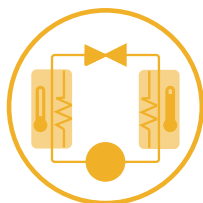

I generatori in pompa di calore devono sempre essere abbinati ad accumuli inerziali per ridurre i cicli di accensione e spegnimento ed assicurare alti SCOP. Per sfruttare le pompe di calore con COP elevati si devono utilizzare terminali di impianto in bassa temperatura e si deve abbassare la temperatura di produzione di ACS: gli accumuli PS e PSR permettono di combinare il volume inerziale e di ACS in un unico serbatoio e con i numerosi attacchi è possibile immettere acqua calda a livelli diversi a seconda che la pompa di calore stia lavorando in modalità riscaldamento o acqua calda sanitaria.

IMPIANTI SOLARI TERMICI



L'energia degli impianti solari termici può essere sfruttata sia per la produzione di acqua calda sanitaria che per l'integrazione al riscaldamento. Questi impianti richiedono generose superfici di scambio al serpente a coiled come accade negli accumuli PSR. Per aumentare la resa degli impianti solari è importante mantenere una buona stratificazione dell'acqua in funzione del suo livello termico: gli attacchi degli accumuli PSR insieme alla presenza del setto di stratificazione lo rendono possibile.

IMPIANTI CON GENERATORI A BIOMASSA



I generatori di calore a biomassa producono energia termica sia per il riscaldamento che per l'acqua calda sanitaria. In funzione del tipo di generatore il funzionamento può essere discontinuo e la presenza dell'accumulo riduce i cicli di accensione e spegnimento assicurando rendimenti medi stagionali elevati. Il volume di accumulo richiesto dipende dal tipo di alimentazione del generatore, di tipo automatico o manuale, ma non è mai inferiore ai 20 l per kW di potenza nominale del generatore.

Accumuli multienergia a stratificazione PS

Utilizzo

Accumulo inerziale per il riscaldamento e la produzione di acqua calda sanitaria con integrazione di fonti energetiche diverse. Il serbatoio aumenta il contenuto di acqua dell'impianto e migliora le prestazioni di ogni tipo di generatore.

Aspetti tecnici

- serbatoio interno in acciaio al carbonio non trattato S 235 Jr
- setto di stratificazione
- Coibentazione rigida:
 - per le taglie da 500 a 2000 lt in poliuretano + pvc
 - per la taglia da 3000 lt in poliestere + polistirolo + lvc
- rivestimento esterno in sky colorato
- elevato numero di connessioni idrauliche possibili



CARATTERISTICHE TECNICHE	U.M.	500	800	1000	1500	2000	3000
Capacità totale	l	500	749	931	1472	1950	2957
Isolamento Poliestere flessibile/poliuretano rigido+pvc	mm	50	130	130	100	100	100
Altezza tot. con isolamento	mm	1645	1750	2110	2115	2350	2710
Altezza massima in raddrizzamento	mm	1820	1745	2095	2145	2385	2760
Diametro esterno con isolamento	mm	750	990	990	1200	1300	1450
Peso a vuoto	kg	110	149	183	237	301	423
Pressione max. di esercizio del riscaldamento	bar	4					
Temperatura max. di esercizio dell'accumulo	°C	95					

I serbatoi rispettano i requisiti fondamentali della Direttiva Europea 97/23/CE (P.E.D.) relativa alle attrezzature in pressione in accordo all'art. 3.3. e come tali sono esentati dalla marcatura "CE".

Accumuli PS: dati tecnici secondo Regolamenti 812/2013 e 814/2013**SCHEDA PRODOTTO**

Produttore	Rossato Group S.r.l.
Tipo	Accumuli combinati a stratificazione
Modello:	PS
Gruppo	Scaldacqua e accumuli di acqua calda
Categoria	Accumuli di acqua calda
Riferimento	Regolamenti 812/2013 Allegato IV, punto 2 - 814/2013 Allegato II, punto 2

DATI TECNICI

Descrizione	Simbolo	Modello Serbatoio PS						U.M.	Rif. Norme
		500	800	1000	1500	2000	3000		
Classe di efficienza energetica	Classe	B	C	C	C	C	-	-	Reg. 812/2013 Allegato II Tab. 2
Dispersioni termiche	S	69,7	129,4	141,2	168,2	184,0	-	W	Reg. 814/2013 Allegato III punto 7
Volume utile di accumulo	V	499,8	749,3	931,0	1472,4	1950,0	2957,5	I	-

Accumuli PS: dimensionali

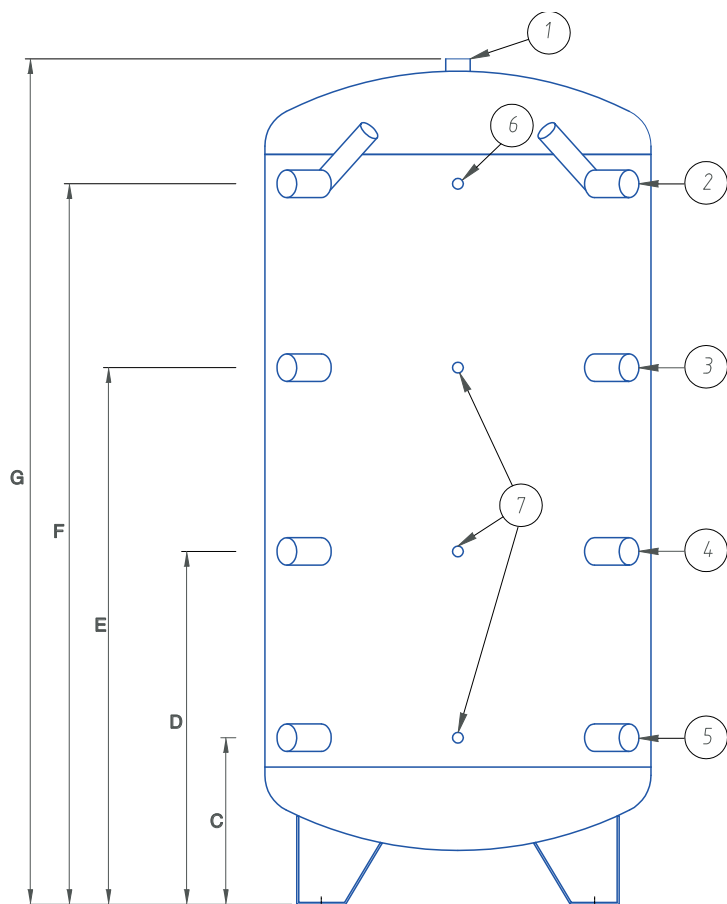

DIMENSIONI (mm)						
P	500	800	1000	1500	2000	3000
A	650	790	790	1000	1300	1450
B	750	990	990	1200	1300	1450
C	240	275	275	340	370	400
D	615	655	810	765	930	1015
E	1105	1145	1355	1400	1435	1645
F	1375	1410	1755	1725	1945	2255
G	1645	1750	2110	2115	2350	2710

ATTACCHI			
N°	TIPO	500-2000	3000
1	Sfiato	1"1/2	2"
2	Mandata caldaia	1"1/2	2"
3	Mandata riscaldamento	1"1/2	2"
4	Ritorno caldaia a 50°C	1"1/2	2"
5	Ritorno caldaia a 30°C	1"1/2	2"
6	Termometro	1/2"	1/2"
7	Sonda	1/2"	1/2"

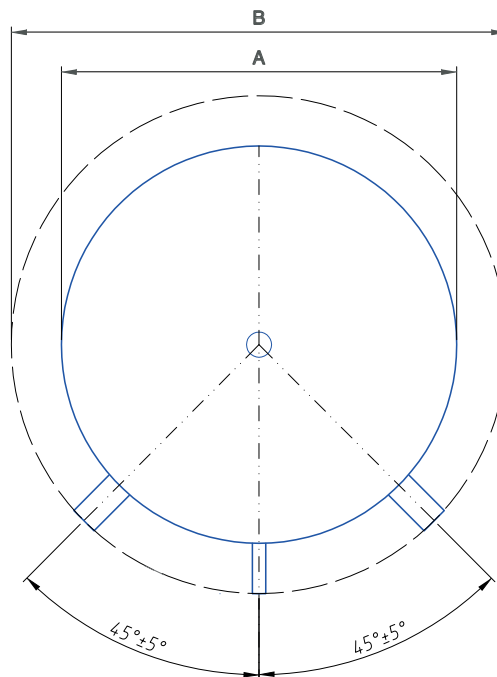

Accumuli multienergia a stratificazione con scambiatore a serpentino PSR

Utilizzo

Accumulo inerziale per il riscaldamento e la produzione di acqua calda sanitaria con integrazione di fonti energetiche diverse. L'accumulo aumenta il contenuto di acqua dell'impianto e migliora le prestazioni di ogni tipo di generatore. Lo scambiatore inferiore permette anche l'integrazione solare termica.

Aspetti tecnici

- serbatoio interno in acciaio al carbonio non trattato S 235Jr
- setto di stratificazione
- ampio serpentino inferiore in acciaio al carbonio
- Coibentazione rigida:
 - per le taglie da 500 a 2000 lt in poliuretano + pvc
 - per la taglia da 3000 lt in poliestere + polistirolo + lvc
- rivestimento esterno in sky colorato
- elevato numero di connessioni idrauliche possibili



CARATTERISTICHE TECNICHE	U.M.	500	800	1000	1500	2000
Capacità totale	l	500	749	931	1472	1950
Isolamento Poliestere flessibile/poliuretano rigido+pvc	mm	50	130	130	100	100
Altezza tot. con isolamento	mm	1645	1750	2115	2115	2350
Altezza massima in raddrizzamento	mm	1820	1745	2095	2145	2385
Diametro esterno con isolamento	mm	750	990	1200	1200	1300
Scambiatore inferiore	m ²	2,00	2,50	3,50	4,00	4,80
Contenuto acqua serpentino	l	14,2	17,8	24,9	28,4	34,1
Potenza assorbita al serpentino DT* = 10°C	kW	12,8	16,0	22,4	25,6	30,7
Potenza assorbita al serpentino DT* = 15°C	kW	19,2	24,0	33,6	38,4	46,0
Potenza assorbita al serpentino DT* = 20°C	kW	25,6	32,0	44,8	51,2	61,4
Potenza assorbita al serpentino DT* = 25°C	kW	32,0	40,0	56,0	64,0	76,7
Peso a vuoto	kg	110	149	237	237	301
Pressione max. di esercizio del riscaldamento	bar	4				
Pressione max. di esercizio dello scambiatore	bar	12				
Temperatura max. di esercizio dell'accumulo	°C	95				

Accumuli PSR: dati tecnici secondo Regolamenti 812/2013 e 814/2013

SCHEDA PRODOTTO

Produttore	Rossato Group S.r.l.
Tipo	Accumuli combinati a stratificazione con scambiatore a serpentina
Modello:	PSR
Gruppo	Scaldaacqua e accumuli di acqua calda
Categoria	Accumuli di acqua calda
Riferimento	Regolamenti 812/2013 Allegato IV, punto 2 - 814/2013 Allegato II, punto 2

DATI TECNICI

Descrizione	Simbolo	Modello Serbatoio PSR					U.M.	Rif. Norme
		500	800	1000	1500	2000		
Classe di efficienza energetica	Classe	B	C	C	C	C	-	Reg. 812/2013 Allegato II Tab. 2
Dispersioni termiche	S	69,7	129,4	141,2	168,2	184,0	W	Reg. 814/2013 Allegato III punto 7
Volume utile di accumulo	V	499,8	479,3	931,0	1472,4	1950,0	l	-
Volume totale ingombro scambiatore	V	19,6	24,5	34,3	39,2	47,0	l	-

**DT: Differenza tra temperatura media del fluido riscaldante (interno allo scambiatore) e la temperatura media del fluido riscaldato (interno al buffer nella zona interessata dal serpentino).*

Accumuli PSR: dimensionali

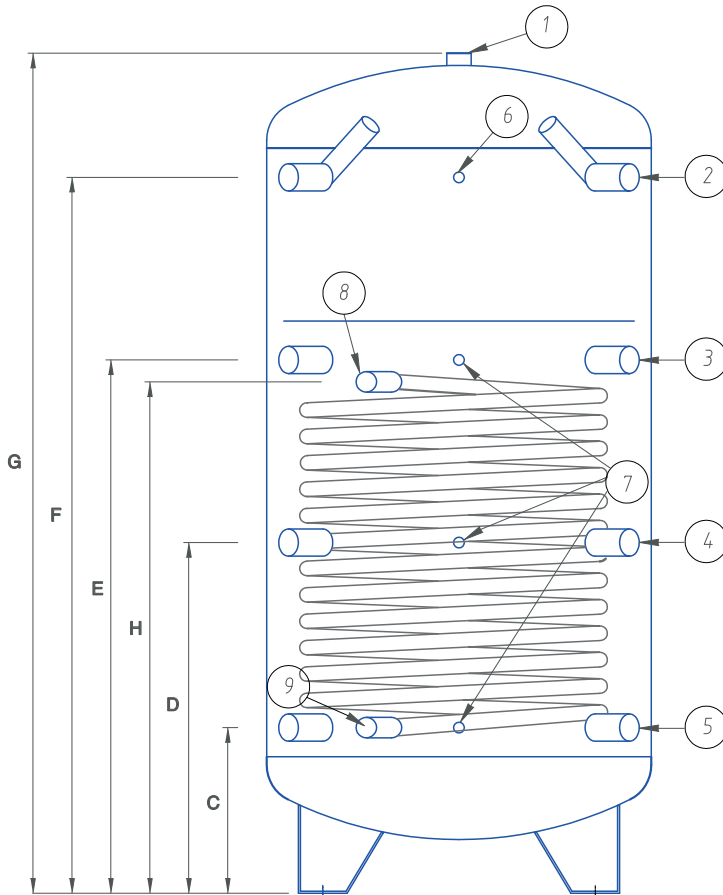

DIMENSIONI (mm)					
PSR	500	800	1000	1500	2000
A	650	790	790	1000	1300
B	750	990	990	1200	1450
C	240	275	275	340	370
D	615	655	810	765	930
E	1105	1145	1355	1400	1435
F	1375	1410	1755	1725	1945
G	1645	1750	1755	1725	1945
H	835	875	1035	1080	1090

ATTACCHI		
N°	TIPO	500-2000
1	Sfiato	1"1/2
2	Mandata caldaia	1"1/2
3	Mandata riscaldamento	1"1/2
4	Ritorno caldaia a 50°C	1"1/2
5	Ritorno caldaia a 30°C	1"1/2
6	Termometro	1/2"
7	Sonda	1/2"
8	Mandata scambiatore	1"
9	Ritorno scambiatore	1"

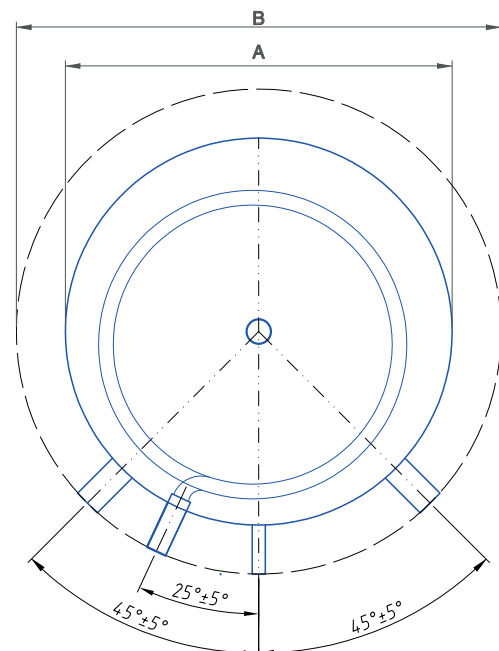

Accumuli PS: descrizioni di capitolato

Accumulo inerziale PS 500

Accumulo inerziale per impianti di riscaldamento multienergia idoneo al funzionamento con pompa di calore, caldaia a gas/gasolio, caldaia a biomassa e collettori solari. Produzione di acqua calda sanitaria con modulo esterno opzionale. Deflettori interni per la stratificazione del fluido. Corpo in acciaio qualità S235JR. Superficie esterna verniciata. Isolamento termico ad alto spessore esente da CFC. Coperchio e rosette di protezione in PST preformato.

DATI TECNICI

- Classe energetica: B
- Capacità nominale: 500 L
- Altezza totale: 1645 mm
- Diametro: 750 mm
- Dimensione collegamenti impianto: 1-1/2"
- Dimensione collegamento sensore temperatura: 1/2"
- Dimensione collegamento spurgo aria: 1-1/2"
- Pressione massima esercizio: 4 bar
- Temperatura massima esercizio: 95 °C
- Coefficiente dispersione S (W) 70
- Peso: 110 kg

Accumulo inerziale PS 800

Accumulo inerziale per impianti di riscaldamento multienergia idoneo al funzionamento con pompa di calore, caldaia a gas/gasolio, caldaia a biomassa e collettori solari. Produzione di acqua calda sanitaria con modulo esterno opzionale. Deflettori interni per la stratificazione del fluido. Corpo in acciaio qualità S235JR. Superficie esterna verniciata. Isolamento termico ad alto spessore esente da CFC. Coperchio e rosette di protezione in PST preformato.

DATI TECNICI

- Capacità nominale: 749 L
- Altezza totale: 1750 mm
- Diametro: 990 mm
- Dimensione collegamenti impianto: 1-1/2"
- Dimensione collegamento sensore temperatura: 1/2"
- Dimensione collegamento spurgo aria: 1-1/2"
- Pressione massima esercizio: 4 bar
- Temperatura massima esercizio: 95 °C
- Coefficiente dispersione S (W) 129
- Peso: 149 kg

Accumulo inerziale PS 1000

Accumulo inerziale per impianti di riscaldamento multienergia idoneo al funzionamento con pompa di calore, caldaia a gas/gasolio, caldaia a biomassa e collettori solari. Produzione di acqua calda sanitaria con modulo esterno opzionale. Deflettori interni per la stratificazione del fluido. Corpo in acciaio qualità S235JR. Superficie esterna verniciata. Isolamento termico ad alto spessore esente da CFC. Coperchio e rosette di protezione in PST preformato.

DATI TECNICI

- Capacità nominale: 931 L
- Altezza totale: 2110 mm
- Diametro: 990 mm
- Dimensione collegamenti impianto: 1-1/2"
- Dimensione collegamento sensore temperatura: 1/2"
- Dimensione collegamento spurgo aria: 1-1/2"
- Pressione massima esercizio: 4 bar
- Temperatura massima esercizio: 95 °C
- Coefficiente dispersione S (W) 141
- Peso: 183 kg

Accumuli PS: descrizioni di capitolato

Accumulo inerziale PS 1500

Accumulo inerziale per impianti di riscaldamento multienergia idoneo al funzionamento con pompa di calore, caldaia a gas/gasolio, caldaia a biomassa e collettori solari. Produzione di acqua calda sanitaria con modulo esterno opzionale. Deflettori interni per la stratificazione del fluido. Corpo in acciaio qualità S235JR. Superficie esterna verniciata. Isolamento termico ad alto spessore esente da CFC. Coperchio e rosette di protezione in PST preformato.

DATI TECNICI

- Capacità nominale: 1472 L
- Altezza totale: 2115 mm
- Diametro: 1200 mm
- Dimensione collegamenti impianto: 1-1/2"
- Dimensione collegamento sensore temperatura: 1/2"
- Dimensione collegamento spurgo aria: 1-1/2"
- Pressione massima esercizio: 4 bar
- Temperatura massima esercizio: 95 °C
- Coefficiente dispersione S (W) 168
- Peso: 237 kg

Accumulo inerziale PS 2000

Accumulo inerziale per impianti di riscaldamento multienergia idoneo al funzionamento con pompa di calore, caldaia a gas/gasolio, caldaia a biomassa e collettori solari. Produzione di acqua calda sanitaria con modulo esterno opzionale. Deflettori interni per la stratificazione del fluido. Corpo in acciaio qualità S235JR. Superficie esterna verniciata. Isolamento termico ad alto spessore esente da CFC. Coperchio e rosette di protezione in PST preformato.

DATI TECNICI

- Capacità nominale: 1950 L
- Altezza totale: 2350 mm
- Diametro: 1300 mm
- Dimensione collegamenti impianto: 1-1/2"
- Dimensione collegamento sensore temperatura: 1/2"
- Dimensione collegamento spurgo aria: 1-1/2"
- Pressione massima esercizio: 4 bar
- Temperatura massima esercizio: 95 °C
- Coefficiente dispersione S (W) 184
- Peso: 301 kg

Accumulo inerziale PS 3000

Accumulo inerziale per impianti di riscaldamento multienergia idoneo al funzionamento con pompa di calore, caldaia a gas/gasolio, caldaia a biomassa e collettori solari. Produzione di acqua calda sanitaria con modulo esterno opzionale. Deflettori interni per la stratificazione del fluido. Corpo in acciaio qualità S235JR. Superficie esterna verniciata. Isolamento termico ad alto spessore esente da CFC. Coperchio e rosette di protezione in PST preformato.

DATI TECNICI

- Capacità nominale: 2957 L
- Altezza totale: 2710 mm
- Diametro: 1450 mm
- Dimensione collegamenti impianto: 1-1/2"
- Dimensione collegamento sensore temperatura: 1/2"
- Dimensione collegamento spurgo aria: 1-1/2"
- Pressione massima esercizio: 4 bar
- Temperatura massima esercizio: 95 °C
- Peso: 423 kg

Accumuli PSR: descrizioni di capitolato

Accumulo inerziale PSR 500

Accumulo inerziale per impianti di riscaldamento multienergia idoneo al funzionamento con pompa di calore, caldaia a gas/gasolio, caldaia a biomassa e collettori solari. Scambiatore di calore spiroidale. Produzione di acqua calda sanitaria con modulo esterno opzionale. Deflettori interni per la stratificazione del fluido. Corpo in acciaio qualità S235JR. Superficie esterna verniciata. Isolamento termico ad alto spessore esente da CFC. Coperchio e rosette di protezione in PST preformato.

DATI TECNICI

- Classe energetica: B
- Capacità nominale: 500 L
- Altezza totale: 1645 mm
- Diametro: 750 mm
- Superficie scambiatore calore 2,0 m²
- Contenuto scambiatore di calore 14,2 L
- Dimensione collegamenti impianto: 1-1/2"
- Dimensione collegamento sensore temperatura: 1/2"
- Dimensione collegamento spurgo aria: 1-1/2"
- Pressione massima esercizio: 4 bar
- Temperatura massima esercizio: 95 °C
- Coefficiente dispersione S (W) 70
- Peso: 110 kg

Accumulo inerziale PSR 800

Accumulo inerziale per impianti di riscaldamento multienergia idoneo al funzionamento con pompa di calore, caldaia a gas/gasolio, caldaia a biomassa e collettori solari. Scambiatore di calore spiroidale. Produzione di acqua calda sanitaria con modulo esterno opzionale. Deflettori interni per la stratificazione del fluido. Corpo in acciaio qualità S235JR. Superficie esterna verniciata. Isolamento termico ad alto spessore esente da CFC. Coperchio e rosette di protezione in PST preformato.

DATI TECNICI

- Capacità nominale: 749 L
- Altezza totale: 1750 mm
- Diametro: 990 mm
- Superficie scambiatore calore 2,5 m²
- Contenuto scambiatore di calore 17,8 L
- Dimensione collegamenti impianto: 1-1/2"
- Dimensione collegamento sensore temperatura: 1/2"
- Dimensione collegamento spurgo aria: 1-1/2"
- Pressione massima esercizio: 4 bar
- Temperatura massima esercizio: 95 °C
- Coefficiente dispersione S (W) 129
- Peso: 149 kg

Accumulo inerziale PSR 1000

Accumulo inerziale per impianti di riscaldamento multienergia idoneo al funzionamento con pompa di calore, caldaia a gas/gasolio, caldaia a biomassa e collettori solari. Scambiatore di calore spiroidale. Produzione di acqua calda sanitaria con modulo esterno opzionale. Deflettori interni per la stratificazione del fluido. Corpo in acciaio qualità S235JR. Superficie esterna verniciata. Isolamento termico ad alto spessore esente da CFC. Coperchio e rosette di protezione in PST preformato.

DATI TECNICI

- Capacità nominale: 931 L
- Altezza totale: 2110 mm
- Diametro: 990 mm
- Superficie scambiatore calore 3,5 m²
- Contenuto scambiatore di calore 24,9 L
- Dimensione collegamenti impianto: 1-1/2"
- Dimensione collegamento sensore temperatura: 1/2"
- Dimensione collegamento spurgo aria: 1-1/2"
- Pressione massima esercizio: 4 bar
- Temperatura massima esercizio: 95 °C
- Coefficiente dispersione S (W) 141
- Peso: 183 kg

Accumuli PSR: descrizioni di capitolato

Accumulo inerziale PSR 1500

Accumulo inerziale per impianti di riscaldamento multienergia idoneo al funzionamento con pompa di calore, caldaia a gas/gasolio, caldaia a biomassa e collettori solari. Scambiatore di calore spiroidale. Produzione di acqua calda sanitaria con modulo esterno opzionale. Deflettori interni per la stratificazione del fluido. Corpo in acciaio qualità S235JR. Superficie esterna verniciata. Isolamento termico ad alto spessore esente da CFC. Coperchio e rosette di protezione in PST preformato.

DATI TECNICI

- Capacità nominale: 1472 L
- Altezza totale: 2115 mm
- Diametro: 1200 mm
- Superficie scambiatore calore 4,0 m²
- Contenuto scambiatore di calore 28,4 L
- Dimensione collegamenti impianto: 1-1/2"
- Dimensione collegamento sensore temperatura: 1/2"
- Dimensione collegamento spurgo aria: 1-1/2"
- Pressione massima esercizio: 4 bar
- Temperatura massima esercizio: 95 °C
- Coefficiente dispersione S (W) 168
- Peso: 237 kg

Accumulo inerziale PSR 2000

Accumulo inerziale per impianti di riscaldamento multienergia idoneo al funzionamento con pompa di calore, caldaia a gas/gasolio, caldaia a biomassa e collettori solari. Scambiatore di calore spiroidale. Produzione di acqua calda sanitaria con modulo esterno opzionale. Deflettori interni per la stratificazione del fluido. Corpo in acciaio qualità S235JR. Superficie esterna verniciata. Isolamento termico ad alto spessore esente da CFC. Coperchio e rosette di protezione in PST preformato.

DATI TECNICI

- Capacità nominale: 1950 L
- Altezza totale: 2350 mm
- Diametro: 1300 mm
- Superficie scambiatore calore 4,8 m²
- Contenuto scambiatore di calore 34,1 L
- Dimensione collegamenti impianto: 1-1/2"
- Dimensione collegamento sensore temperatura: 1/2"
- Dimensione collegamento spurgo aria: 1-1/2"
- Pressione massima esercizio: 4 bar
- Temperatura massima esercizio: 95 °C
- Coefficiente dispersione S (W) 184
- Peso: 301 kg

Prescrizioni di sicurezza e per la corretta installazione degli accumuli PS e PSR

L'accumulo inerziale è per solo riscaldamento e non è idoneo allo stoccaggio di acqua refrigerata. Per un corretto utilizzo attenersi alle prescrizioni a seguire.



Locale di installazione

- garantire gli spazi necessari alla movimentazione del serbatoio e della sua manutenzione
- posizionare l'accumulo al riparo dal sole e dagli agenti atmosferici
- posizionare l'accumulo in locali non riscaldati non esposti a rischio gelo
- base di supporto di provata solidità
- base di supporto ben planare per una posa in bolla dell'accumulo



Prescrizioni per la sicurezza e la manutenzione

- prevedere un rubinetto di svuotamento nel punto più basso dell'accumulo
- installare sul punto più alto dell'accumulo una valvola di sfianto
- installare valvole di intercettazione per il sezionamento dell'accumulo
- chiudere tutti i collegamenti non utilizzati con tappi di dimensioni corrispondenti
- rispettare i limiti di pressione per cui l'apparecchio è stato progettato
- prevedere, ove necessario, un riduttore di pressione in ingresso
- installare valvola di sicurezza tarata a 3 bar
- installare un vaso di espansione dimensionato in base alle dimensioni del serbatoio (vedi tabella)

Qualità dell'acqua

Gli impianti di riscaldamento sono esposti a fenomeni di deterioramento causato dalla qualità dell'acqua: questa può provocare deposito di fanghi ed incrostazioni lungo sulle singole componenti. La normativa UNI 8065 ed il D.P.R. 59/2009 fissano dei parametri chimico-fisici delle acque negli impianti termici ad uso civile e regolamentano il trattamento dell'acqua qualora non vengano rispettati i parametri richiesti.

Parametri di qualità dell'acqua di riempimento e di rabbocco:

- aspetto possibilmente limpido
- pH neutro (tra 7 ed 8)
- contenuto di ferro < 0,5 mg/kg
- contenuto di rame < 0,1 mg/kg
- durezza totale <15°F (per valori superiori installare un addolcitore)



Messa in servizio

- la messa in servizio deve essere effettuata da solo personale qualificato
- assicurarsi che il rubinetto di svuotamento sia chiuso ed aprire la valvola di sfiato
- riempire l'impianto fino a completare lo sfiato dell'aria e richiudere lo sfiato



Svuotamento dell'accumulo

L'acqua nell'accumulo può raggiungere temperature superiori ai 65°C. Attenzione al rischio ustione in fase di svuotamento. Collegare un tubo flessibile al rubinetto di scarico e portare l'estremità libera in un punto di scolo. Completato lo svuotamento chiudere il rubinetto.



Protezione antigelo

Si consiglia di garantire una funzione di mantenimento all'impianto anche in periodi di assenza prolungata per assicurare la protezione antigelo. Se si opta per lo spegnimento ed il serbatoio è collocato in un locale a rischio gelo, provvedere allo svuotamento nelle modalità indicate sopra.

Consegna all'utente

L'utente deve essere istruito circa le modalità di funzionamento e mantenimento del serbatoio per cui deve:

- consultare e conservare i manuali di istruzione allegati al prodotto nel locale tecnico
- conoscere tutte le precauzioni di sicurezza da usare
- provvedere alla periodica manutenzione

Smaltimento e riciclaggio

Il serbatoio, gli accessori ed i relativi imballaggi devono essere opportunamente smaltiti:

- il serbatoio è costituito principalmente da materiali riciclabili: smaltirne le componenti differenziandole
- gli imballi devono essere differenziati

Condizioni di garanzia



I reclami per difetti, solo per pezzi opportunamente corredati di codice di identificazione, devono avvenire entro 8 giorni dall'evidenza del difetto o a mezzo del foglio di garanzia accluso al prodotto o informata scritta. La prestazione di garanzia si intende soggetta alle seguenti condizioni:

- l'installazione deve essere eseguita da personale qualificato
- l'installazione deve essere avvenuta nel rispetto di tutte le prescrizioni sopra riportate

Dalla garanzia sono esclusi:

- montaggio difettoso o non conforme ed uso improprio del serbatoio
- difetti causati da azioni meccaniche quali urti e deformazioni in fase di trasporto, montaggio o cantiere
- immissioni di materiali impropri e danneggiamento delle guarnizioni

Schema funzionale idraulico con accumulo PSR

Impianto di riscaldamento a media e bassa temperatura e produzione di acqua calda sanitaria alimentato da stufa a pellet ed impianto solare termico. Accumulo PSR con scambiatore inferiore per integrazione solare. Stazione esterna per acqua calda sanitaria.

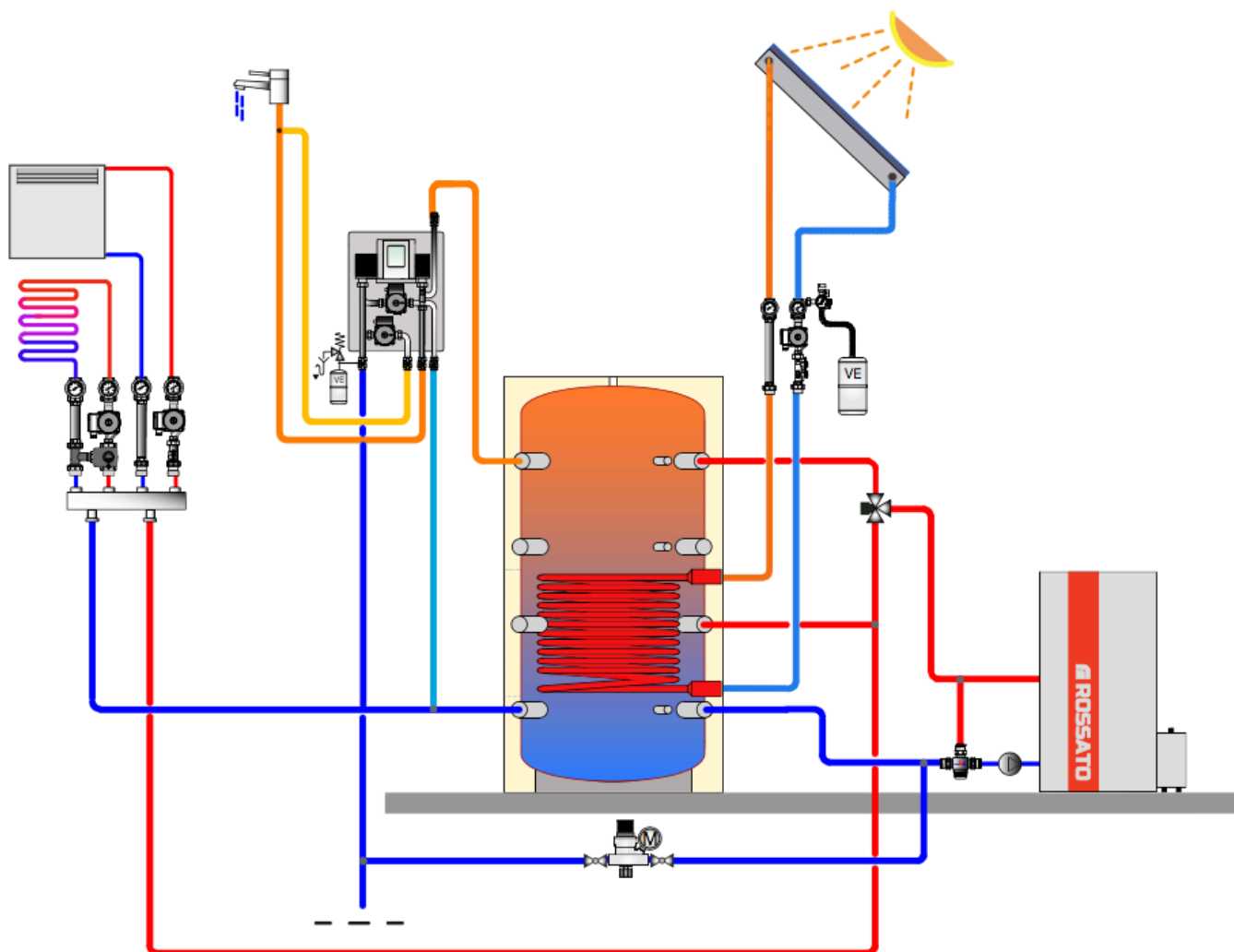

Avvertenza

Lo schema sopra è un schema funzionale di principio e non comprende gli organi di blocco e di sicurezza necessari per una installazione secondo la regola dell'arte e secondo le normative vigenti.



Rossato Group S.r.l.

Via Del Murillo Km 3,500

04013 Sermoneta (LT)

Tel +39 0773 844051 - 848778

info@rossatogroup.com

www.rossatogroup.com

